

SMALL 50 115V 50/60 Hz (1106042-1106045) **CE**

- I** INTONACATRICE
Manuale uso manutenzione e ricambi
- F** GUNITEUSE
Manuel utilisation entretien pieces de recharge
- GB** PLASTERING MACHINE
Operating, maintenance, spare parts manual
- D** VERPUTZMASCHINE
Handbuch für Bedienung, Wartung und Ersatzteile
- E** ENFOSCADORA
Manual de uso, mantenimiento y repuestos

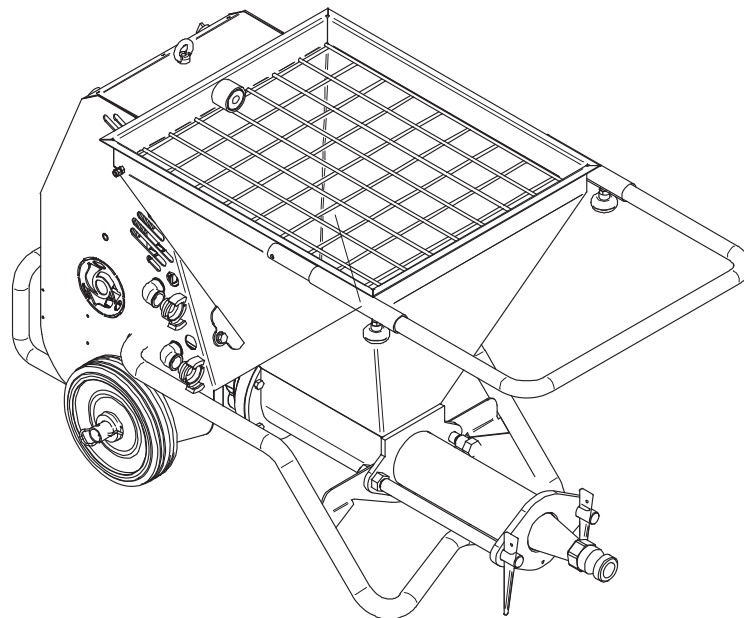

3225890 R09- 2015/09



IMER INTERNATIONAL S.p.A.

Via Salceto, 55 - 53036 POGGIBONSI (SI) - (ITALY)

Tel. 0577 97341 - Fax 0577 983304

www.imergroup.it

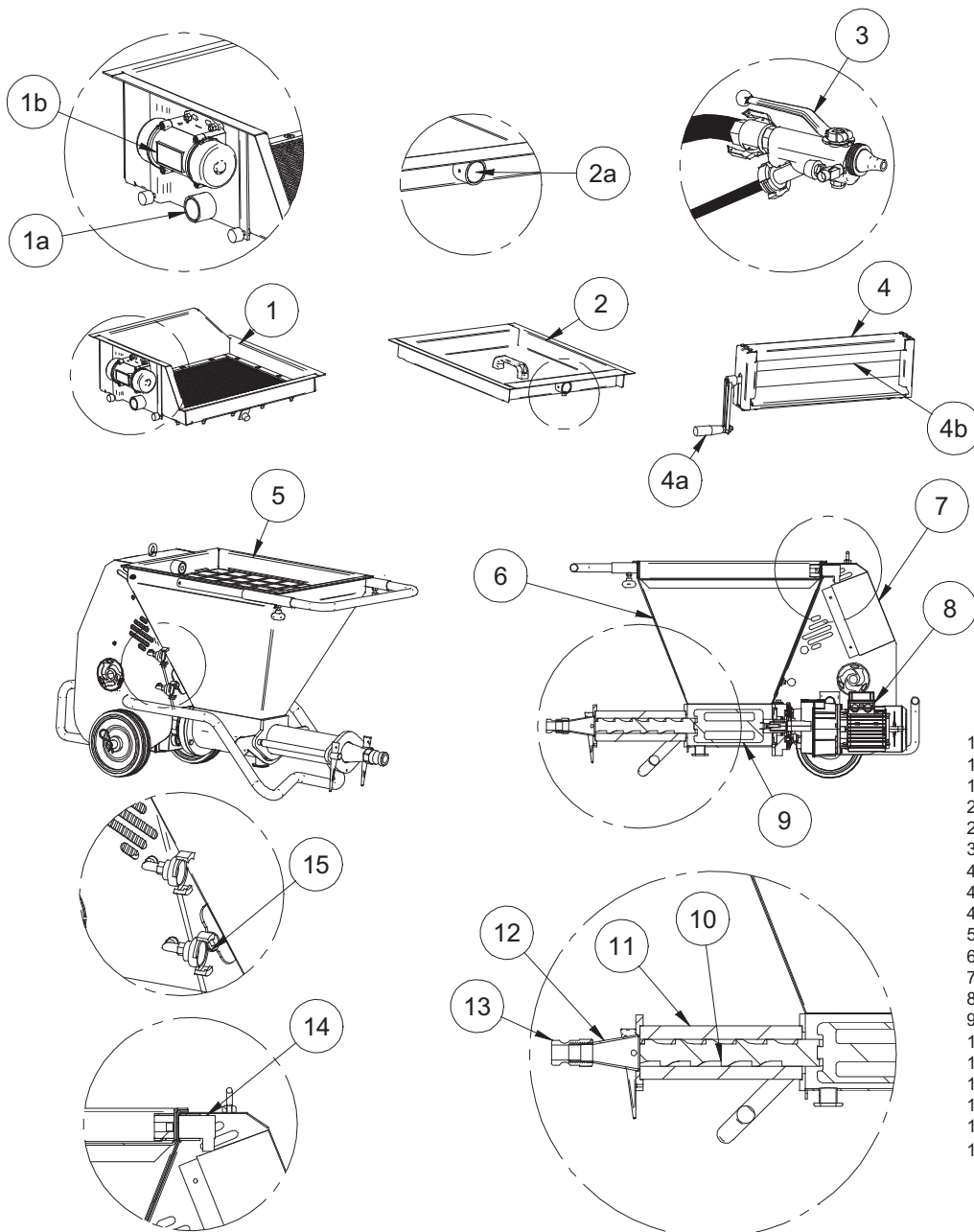

- 1) VIBROSETACCIO
- 1a) SENSORE VIBRO
- 1b) VIBRATORE
- 2) COPERCHIOTRAMOGGIA
- 2a) SENSORE COPERCHIO
- 3) LANCIA SPRUZZATRICE
- 4) SCHIACCIA SACCHI
- 4a) MANOVELLA
- 4b) RULLO
- 5) GRIGLIA TRAMOGGIA
- 6) TRAMOGGIA
- 7) QUADRO ELETTRICO
- 8) MOTORIDUTTORE
- 9) AGITATORE
- 10) ROTORE - VITE ECCENTRICA -
- 11) STATORE - VITE ECCENTRICA -
- 12) TUBO USCITA MATERIALE
- 13) ATTACCO A CAMME
- 14) SENSORE MACCHINA
- 15) ATTACCHI ARIA

ENGLISH

- 1) VIBRATING SCREEN
- 1a) VIBRO SENSOR
- 1b) VIBRATOR
- 2) HOPPER COVER
- 2a) COVER SENSOR
- 3) SPRAY JET
- 4) BAG SPLITTER
- 4a) HANDLE
- 4b) ROLLER
- 5) HOPPER GRID
- 6) HOPPER
- 7) ELECTRICAL PANEL
- 8) GEARMOTOR
- 9) MIXER
- 10) ROTOR - CAM SCREW-
- 11) STATOR - CAM SCREW -
- 12) MATERIAL OUTFEED HOSE
- 13) CAM COUPLING
- 14) MACHINE SENSOR
- 15) AIR CONNECTIONS

FRANÇAIS

- 1) TAMIS VIBRANT
- 1a) CAPTEUR VIBRO
- 1b) VIBRATEUR
- 2) COUVERCLE TREMIE
- 2a) CAPTEUR COUVERCLE
- 3) LANCE DE VAPORISATION
- 4) ECRASE-SACS
- 4a) MANIVELLE
- 4b) ROULEAU
- 5) GRILLE TREMIE
- 6) TREMIE
- 7) TABLEAU ELECTRIQUE
- 8) MOTOREDUCTEUR
- 9) AGITATEUR
- 10) ROTOR - VIS EXCENTRIQUE -
- 11) STATOR - VIS EXCENTRIQUE -
- 12) TUBE SORTIE MATERIAU
- 13) FIXATION A CAMES
- 14) CAPTEUR MACHINE
- 15) RACCORDS AIR

DEUTSCH

- 1) RÜTTELSIEB
- 1a) SENSOR RÜTTLER
- 1b) RÜTTLER
- 2) TRICHTERDECKEL
- 2a) SENSOR DECKEL
- 3) SPRÜHPISTOLE
- 4) SACKPRESSE
- 4a) KURBEL
- 4b) WALZE
- 5) TRICHTERGITTER
- 6) TRICHTER
- 7) SCHALTAFEL
- 8) GETRIEBEMOTOR
- 9) RÜHRWERK
- 10) ROTOR - EXZENTERSCHNECKE -
- 11) STATOR - EXZENTERSCHNECKE -
- 12) MATERIALAUSTRITTSROHR
- 13) NOCKENANSCHLUSS
- 14) SENSOR MASCHINE
- 15) DRUCKLUFTANSCHLÜSSE

ESPAÑOL

- 1) VIBROTAMIZ
- 1a) SENSOR VIBROTAMIZ
- 1b) VIBRADOR
- 2) TAPA DE LA TOLVA
- 2a) SENSOR TAPA
- 3) PISTOLA DE PROYECCIÓN
- 4) PRENSA DE SACOS
- 4a) MANIVELA
- 4b) RODILLO
- 5) REJILLA DE LA TOLVA
- 6) TOLVA
- 7) CUADRO ELÉCTRICO
- 8) MOTORREDUCTOR
- 9) AGITADOR
- 10) ROTOR - TORNILLO EXCÉNTRICO -
- 11) ESTATOR - TORNILLO EXCÉNTRICO -
- 12) TUBO SALIDA MATERIAL
- 13) RACOR TIPO CAMLOCK
- 14) SENSOR MÁQUINA
- 15) CONEXIONES DE AIRE

**Particolare attenzione deve essere fatta alle avvertenze contrassegnate con questo simbolo:
Il faut prêter une attention toute particulière aux notes précédées de ce symbole :
Special attention must be given to warnings with this symbol:
Lesen Sie die mit diesem Symbol bezeichneten Abschnitte mit besonderer Aufmerksamkeit:
Se tiene que prestar una atención especial a las indicaciones marcadas con el signo:**





TABELLA - TABLEAU - TABLE - TABELLE - TABLA 1						
I	F	GB	D	E	SMALL 50	
DATI TECNICI	DONNEES TECHNIQUES	TECHNICAL DATA	TECHNISCHE DATEN	DATO TECNICOS		
Codice macchina	Code machine	Machine code	Maschinencode	Código de la máquina	1106042 (115V 50/60Hz) 1106045 (115V 50/60Hz)	
A ALIMENTAZIONE PRINCIPALE	ALIMENTATION PRINCIPALE	MAIN POWER SUPPLY	HAUPTSTROMVERSORGUNG	ALIMENTACIÓN PRINCIPAL	V Hz	115 60
A ALIMENTAZIONE COMANDI	ALIMENTATION COMMANDES	CONTROLS POWER SUPPLY	STROMVERSORGUNG BEDIENELEMENTE	ALIMENTACIÓN DE LOS MANDOS	V	24
C COLLEGAMENTO ELETTRICO PRESA (MONOFASE) CAVO (FINO A 30M)	BRANCHEMENT ÉLECTRIQUE PRISE (TRIPHASÉE) CÂBLE (JUSQU'À 30M)	ELECTRICAL CONNECTION CONNECTOR (3-PHASE) CABLE (UP TO 30M)	STROMANSCHLUSS STECKDOSE (DREHSTROM) KABEL (BIS 30M)	CONEXIÓN ELÉCTRICA TOMA (TRIFÁSICA) CABLE (HASTA 30m)	V mm	115 3X2.5
G GRUPPO ELETTROGENO MONOFASE(MINIMO)	GRUPE ÉLECTROGÈNE (MINIMUM)	GENERATOR SET (MINIMUM)	GENERATOR (MIN.)	GRUPO ELECTRÓGENO (MÍNIMO)	kVA	6
M MOTORIDUTTORE POMPA 115V60Hz	MOTORÉDUCTEUR	GEARMOTOR	GETRIEBEMOTOR	MOTORREDUCTOR DEL	kW A r.p.m.	1.5 14.5 8 -140
CORRENTE MAX (LINEA)					A	15
T TEMPERATURA PRESSOSTATO ARIA OPTIONAL (MIN/MAX)	ÉTALONNAGE PRESSOSTAT COMPRESSEUR (MIN/MAX)	COMPRESSOR PRESSURE SWITCH SETTING(MIN/MAX)	EICHUNG DRUCKSCHALTER KOMPRESSOR(MIN/MAX)	CALBRADO DEL PRESOSTATO DEL COMPRESOR(MÍN.MÁX.)	bar	2/2,2
C COMPRESSORE A MEMBRANA (OPTIONAL)	COMPRESSEUR	COMPRESSOR	KOMPRESSOR	COMPRESOR	kW A Nm/min	0.55 8 200
T TEMPERATURA VALVOLA DI SICUREZZA COMPRESSORE	ÉTALONNAGE SOUPEPE DE SÛRETÉ	COMPRESSOR SAFETY VALVE SETTING	EICHUNG KOMPRESSOR- SICHERHEITSVENTIL	CALBRADO DE LA VÁLVULA DE SEGURIDAD DEL COMPRESOR	bar	4
P PORTATA MATERIALE CON POMPA D8-1.5 (CIRCA)	DÉBIT MATÉRIAU AVEC POMPE D8-1.5 (ENVIRON)	MATERIAL FLOW RATE WITH PUMP D8-1.5 (APPROX.)	MATERIALDURCHSATZ MIT PUMPE D8-1.5 (CA.)	CAUDAL DEL MATERIAL CON BOMBA D8-1.5 (APROX.)	l/min	0.8-14
P PRESSIONE MASSIMA	PRESSION MAXIMUM	MAXIMUM PRESSURE	HHÖCHSTDRUCK	PRESIÓN MÁXIMA	bar	15
M MASSIMA DISTANZA DI POMPAGGIO(*) TUBO DIAM.19MM TUBO DIAM.25MM	DISTANCE DE POMPAGE MAXIMUM (*) TUBE DIAM.19MM TUBE DIAM.25MM	MAXIMUM PUMPING DISTANCE (*) HOSE DIAM.19 MM HOSE DIAM.25MM	MAX. PUMPFÖRDERSTRECKE (*) SCHLAUCH DURCHM.19MM SCHLAUCH DURCHM.25MM	MÁXIMA DISTANCIA DE BOMBEO (*) TUBO DIAM. 19mm TUBO DIAM. 25mm	m m	15 25
D DIMENSIONI X Y Z	DIMENSIONS X Y Z	DIMENSIONS X Y Z	ABMESSUNGEN X Y Z	DIMENSIONES X Y Z	mm mm mm	1120 520 650
A ALTEZZA DI CARICAMENTO	HUTEUR DE CHARGEMENT	LOADING HEIGHT	LADEHÖHE	ALTURA DE CARGA	mm	650
C CAPACITA' TRAMOGGIA	CAPACITÉ TRÉMIE	HOPPER CAPACITY	TRICHTERINHALT	CAPACIDAD DE LA TOLVA	l	50
P PESO	POIDS	WEIGHT	GEWICHT	PESO	kg	69
L LIVELLO MISSIONE SONORA L _{PA} a 1m - L _{WA} - EN ISO 3744 (2000/14/CE)	N NIVEAU NUISANCE SONORE L _{PA} a 1m - L _{WA} - EN ISO 3744 (2000/14/CE)	N NOISE EMISSION LEVEL L _{PA} a 1m - L _{WA} - EN ISO 3744 (2000/14/EC)	G GERÄUSCHPEGEL L _{PA} in 1m - L _{WA} - EN ISO 3744 (2000/14/EG)	R RUIDO L _{PA} a 1m - L _{WA} - EN ISO 3744 (2000/14/CE)	dB(A)	<74 86
N NORME DI PROGETTO	NORMES DE FABRICATION	DESIGN STANDARDS	PROJEKTNORMEN	NORMAS DE PROYECTO	EN 12100-1/2 EN 60204-1 EN 12001	
(*) NOTA: L _A DISTANZA DI POMPAGGIO È SOGGETTA A DELLE VARIANTI QUESTE POSSONO RIGUARDARE IL TIPO DI MATERIALE USATO, ALTEZZA SERVITA, CONSISTENZA DEL MATERIALE, TIPO DI POMPA (VITE+ STATORE) INSTALLATA.						
(*) REMARQUE : LA DISTANCE DE POMPAGE EST SUJETTE À VARIATIONS, POUVANT CONCERNER : LE TYPE DE MATÉRIAU UTILISÉ, LA HAUTEUR SERVIE, LA CONSISTANCE DU MATÉRIAU, LE TYPE DE POMPE (VIS + STATOR) INSTALLÉE.						
(*) NOTE: THE PUMPING DISTANCE IS SUBJECT TO VARIATIONS, WHICH MAY REGARD: THE TYPE OF MATERIAL USED, SERVICE HEIGHT, CONSISTENCY OF MATERIAL, TYPE OF PUMP (SCREW + STATOR) INSTALLED.						
(*) HINWEIS: DIE PUMPFÖRDERSTRECKE VARIERT IN FUNKTION FOLGENDER FAKTOREN: MATERIALTYP, PUMPHÖHE, MATERIALKONSISTENZ, PUMPTYP (SCHNECKE + STATOR).						
(*) NOTA: LA DISTANCIA DE BOMBEO DEPENDE DE VARIOS FACTORES, COMO, POR EJEMPLO, EL TIPO DE MATERIAL USADO, LA ALTURA SERVIDA, LA CONSISTENCIA DEL MATERIAL Y EL TIPO DE BOMBA (TORNILLO + ESTATOR) INSTALADO.						

Gentile Cliente,
ci complimentiamo per il suo acquisto: l'intonacatrice IMER, risultato di anni di esperienza, è una macchina di massima affidabilità e dotata di soluzioni tecniche innovative.

! - OPERARE IN SICUREZZA.

E' fondamentale ai fini della sicurezza leggere attentamente le seguenti istruzioni.

Il presente manuale di USO E MANUTENZIONE deve essere custodito dal responsabile di cantiere, nella persona del Capocantierista, nel cantiere stesso, sempre disponibile per la sua consultazione.

Il manuale è da considerarsi parte della macchina e deve essere conservato per futuri riferimenti (EN ISO 12100-2) fino alla distruzione della macchina stessa. In caso di danneggiamento o smarrimento potrà essere richiesto al costruttore un nuovo esemplare.

Il manuale contiene la dichiarazione di conformità CE 2006/42/CE ed importanti indicazioni sulla preparazione del cantiere, l'installazione, l'uso, le modalità di manutenzione e la richiesta di parti di ricambio. Comunque è da ritenersi indispensabile una adeguata esperienza e conoscenza della macchina da parte dell'utilizzatore: l'utilizzatore deve essere addestrato da una persona perfettamente a conoscenza dell'impiego delle modalità di utilizzo della macchina.

Affinchè sia possibile garantire la sicurezza dell'operatore, la sicurezza di funzionamento e una lunga durata della macchina devono essere rispettate le istruzioni del manuale, unitamente alle norme di sicurezza e prevenzione degli infortuni sul lavoro secondo la legislazione vigente (uso di calzature e abbigliamento adeguati, uso di elmetti, guanti, occhiali, ecc.).

! - Mantenere sempre leggibili le avvertenze.

! - E' vietato apportare modifiche di qualsiasi natura alla struttura metallica o impiantistica dell'intonacatrice. IMER INTERNATIONAL declina ogni responsabilità in caso di non osservanza delle leggi che regolano l'uso di tali apparecchi, in particolare: uso improprio, difetti di alimentazione, carenza di manutenzione, modifiche non autorizzate, inosservanza parziale o totale delle istruzioni contenute in questo manuale.

IMER INTERNATIONAL ha il diritto di modificare le caratteristiche dell'intonacatrice e/o i contenuti del presente manuale, senza l'obbligo di aggiornare la macchina e/o i manuali precedenti.

1. DATI TECNICI

Nella tabella 1 sono riportati i dati tecnici dell'intonacatrice, facendo riferimento alla figura 1.

2. NORME DI PROGETTO

Le intonacatrici sono state progettate e costruite applicando le norme indicate in tabella 1.

3. LIVELLO EMISSIONE SONORA

In tabella 1 sono riportati il livello di pressione sonora dell'intonacatrice misurato all'orecchio dell'operatore (L_{PA} a 1 m - 2006/42/CE) ed livello di emissione sonora nell'ambiente (potenza L_{WA}) misurato secondo EN ISO 3744 (2000/14/CE).

4. DESCRIZIONE FUNZIONAMENTO INTONACATRICE

! - L'INTONACATRICE A VITE ECCENTRICA è destinata per l'impiego nei cantieri edili, per pompate, iniettare o spruzzare tutti i materiali bagnati e preimpastati, pompabili con queste tipologie di macchine: cemento liquido, collanti, prodotti per finitura, rasatura, impermeabilizzazioni, colore di finitura, stuccatura di fughe, malte tradizionali o premiscelate, intonaci a base calce/cemento o gesso, isolanti ignifughi, ecc....

4.1 DESCRIZIONE INTONACATRICE (vedi fig.1)

L'intonacatrice è costituita da un telaio su ruote (rif.N), che supporta una tramoggia (rif.6) con griglia (rif.5), da un quadro elettrico (rif.7), un motoriduttore (rif.8), che, tramite un agitatore (rif.9) aziona una pompa a vite eccentrica (rif.10/11) che trasporta, attraverso un tubo in gomma, il materiale alla lancia (rif.3).

Nel caso in cui il materiale venga spruzzato, alla lancia arriva anche l'aria pompata da un compressore (optional).

L'intonacatrice può essere comandata tramite: comando pneumatico, elettrico via cavo (radiocomando-optional).

La portata viene regolata agendo sui pulsanti (+) e (-) del

pannello di comando.

La portata è visualizzata (0=min, 100=max) nel display del quadro elettrico. All'intonacatrice possono essere abbinati diversi accessori, tutti descritti nel paragrafo 4.2.

4.2 DESCRIZIONE DEI PRINCIPALI ACCESSORI NECESSARI ALLE VARIE APLICAZIONI

La SMALL 50 è indubbiamente la più piccola e versatile pompa che esiste. Tante sono le applicazioni, dove questa macchina diventa soluzione e velocità di esecuzione. Semplicemente aggiungendo o sostituendo un accessorio, è possibile adattare la SMALL 50 alle varie esigenze. Per questo è importante conoscere l'ampia gamma degli accessori per poter sfruttare totalmente tutte le potenzialità della macchina.

In tale caso la IMER INTERNATIONAL rimane a vostra disposizione presso i propri rivenditori e centri assistenza autorizzati per valutare di volta in volta la vostra esigenza e trovarne la soluzione più adatta.

Accessori optionali d'uso comune (vedi fig.1):

- VIBRO - SETACCIO IMER cod.1107548

! - Questo accessorio è sostitutivo della griglia tramoggia, quindi è provvisto del sensore di sicurezza.

Deve essere utilizzato, ogni volta che si decida di confezionare il materiale sul posto prelevando gli inerti da un cumulo sfuso: in tal caso possono essere presenti inerti di granulometria superiore a quella consentita ed altri oggetti indesiderati, che potrebbero ostruire il foro della lancia o comunque essere causa di un usura prematura dello statore

Dopo aver tolto la griglia tramoggia (rif.5), va posizionato sopra la tramoggia (rif.6) e collegato elettricamente al quadro elettrico della macchina (fig.5, rif.12), nel quale si trova il comando di accensione e spegnimento del vibratore.

Funzionamento: dopo aver piazzato e collegato la macchina e prima di versare il materiale in tramoggia, posizionare l'interruttore nella posizione ON, il vibratore si avvia. Versare il materiale, al termine dell'operazione riportare l'interruttore nella posizione OFF, rimuovere i residui rimasti nel setaccio.

- COPERCHIO TRAMOGGIA (vedi fig.2) IMER cod.1107513

! - Questo accessorio può essere sostitutivo della griglia tramoggia, quindi provvisto di sensore di sicurezza.

Serve a chiudere la tramoggia ed isolare dall'aria e dalle possibili impurità il materiale che vi abbiamo posto all'intero: colore di finitura, malta di finitura ecc...Così facendo si ritarda l'essiccazione del materiale stesso il quale potrà permanervi più a lungo.

Si posiziona sopra la tramoggia (rif.5) con o senza togliere la griglia tramoggia (rif.6),

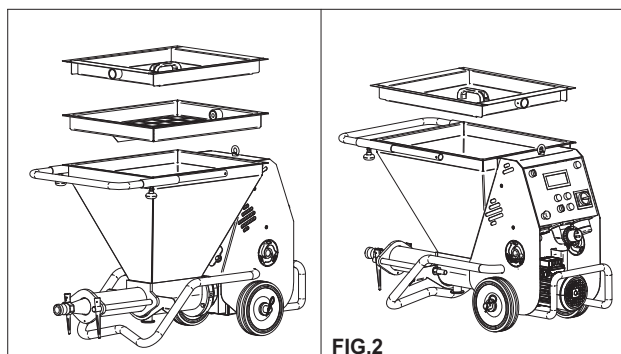

FIG.2

- SCHIACCIA SACCHI IMER cod.1107511

Serve per velocizzare ed ottimizzare lo svuotamento dei sacchi che contengono materiale bagnato pronto all'uso (es: la più comune malta di finitura a base di calce).

Viene applicato alla macchina in modo semplice. Se necessario si esegue la taratura della pressione di schiacciamento dei rulli: allentare le viti per diminuire la pressione e serrarle per aumentarla.

Semplice è anche il funzionamento: stendere nella sua lunghezza sopra la rete della tramoggia un sacco di materiale, portare il lembo sporgente del sacchetto verso i rulli (rif.4b), con la mano destra far girare di poco i rulli in senso orario agendo sulla

monovella (rif.4a), in modo che il sacco rimanga intrappolato tra di essi. Con un taglierino aprire il sacchetto dalla parte opposta, far girare i rulli affinché il sacchetto esca completamente svuotato del proprio contenuto. Adesso il materiale è in tramoggia e pronto per essere pompato.

! - Attenzione ! Tenere le mani lontane dai rulli quando si fanno girare, le dita potrebbero rimanere schiacciate.

- COMPRESSORI IMER cod.1107546

L'aria fornita dal compressore alla lancia spruzzatrice tramite un tubo in gomma, serve a spruzzare il materiale pompato. Sono applicabili alla macchina compressori con differenti portate d'aria: da 180 l/min a 600 l/min di aria resa. La scelta del tipo di compressore da utilizzare viene fatta in base al tipo di materiale ed al tipo di applicazione. In generale, maggiore è la portata dell'aria, più il materiale spruzzato risulterà fine.

Il compressore da 180 l/min è idoneo per la maggior parte dei prodotti che, dopo spruzzati sulle pareti hanno bisogno di essere stesi manualmente (applicazioni a spessore: intonaco, stuccatura delle fughe, malte di finitura, ecc...). Un compressore di resa superiore è al contrario necessario, per tutti quei prodotti che, una volta spruzzati sulle pareti in modo omogeneo, non necessitano di altre particolari operazioni di stesura, oppure che vengono solo liscati (applicazioni di sottile spessore: rasanti, colori, alcune malte di finitura, impermeabilizzanti ecc...). IMER cod.1107546, è un compressore autonomo. Viene collegato al quadro di cantiere e collegato all'impianto pneumatico della macchina.

! - Attenzione ! Per L'installazione, collegamenti, uso e manutenzione attenersi alle specifiche del manuale di istruzioni del compressore.

! - Questo compressore va collegato elettricamente direttamente al quadro di cantiere.

In questo modo è possibile far partire la macchina quando l'aria è aperta e si ferma quando chiusa. Il compressore è provvisto del sistema di auto spegnimento, protezione termica, interruttore proprio, che sarà acceso al momento dell' utilizzo.

Manutenzione: controllare settimanalmente i filtri dell'aria, pulirli o sostituirli quando necessita, soprattutto se si lavora in ambienti polverosi (vedi libretto "uso e manutenzione" del compressore). Viene piazzato vicino all'intonacatrice e collegato al tubo dell'aria della lancia spruzzatrice in modo diretto.

In questo caso la macchina verrà accesa e spenta dalla posizione della lancia, utilizzando il comando a distanza in dotazione all'intonacatrice, oppure utilizzando il radiocomando optionale.

- RADIOCOMANDO cod.1107518

Permette di controllare l'accensione e il spegnimento della macchina a distanza senza collegamenti elettrici via cavo.

La ricevente è installata nel quadro elettrico.

La ricevente è estremamente maneggevole, può essere tenuta in mano, in tasca, o fissata con magneti alla lancia, al boccaglio o altro. Per accendere la macchina premere il tasto ON, per spegnere il tasto OFF.

! - Attenzione ! Proteggere dai getti d'acqua, non deve mai essere bagnato.

- MISURATORE DI PRESSIONE cod. 1107512

È uno strumento di controllo, serve a rilevare la pressione presente nelle tubazioni del materiale.

Per esempio: poniamo il caso di utilizzare della malta tradizionale alla portata massima di 100 sul display del quadro e che in tali condizioni la pressione superi i 15 bar (pressione massima della pompa). Al fine di prevenire l'intervento delle protezioni della macchina sarà sufficiente diminuire la portata del materiale intervenendo sul pulsante (-) del quadro elettrico, sino a rientrare al di sotto dei 15 bar.

5. SICUREZZA OPERATIVA

! - Prima di utilizzare l'intonacatrice accertarsi che sia munita di tutti i dispositivi di protezione.

! - E' vietato introdurre parti del corpo e/o utensili nella tramoggia .

Nell'area di lavoro devono essere osservate le norme per la prevenzione degli infortuni nonché le disposizioni di sicurezza. Occorre fare attenzione durante la manipolazione dei sacchi di materiale, evitare di produrre schizzi che possano arrivare agli occhi o in altre parti del corpo. Indossare occhiali e guanti. Non alzare polveri che potrebbero essere inalate. Indossare sempre una mascherina per la protezione della bocca e del naso durante l'utilizzo.

! - Non deve essere usata in ambienti ove esista pericolo di esplosioni di incendi o in ambienti di scavi sotterranei.

L'intonacatrice non dispone di illuminazione propria e pertanto il luogo di lavoro deve essere sufficientemente illuminato.

Le linee di alimentazione devono essere posate in modo tale da non poter essere danneggiate. Non collocare l'intonacatrice sul cavo di alimentazione elettrica.

L'allacciamento elettrico deve essere tale da impedire la penetrazione di acqua nei connettori. Impiegare soltanto connettori ed attacchi muniti di protezione contro gli spruzzi d'acqua.

- Non utilizzare linee elettriche inadeguate, provvisorie: eventualmente consultarsi con personale specializzato.

- Le riparazioni degli impianti elettrici devono essere eseguite esclusivamente da personale specializzato. Sconnettere la macchina dall'alimentazione prima di eseguire le operazioni di manutenzione o riparazione.

- Evitare che i conduttori elettrici possano andare a contatto con parti mobili e/o in movimento della macchina e quindi lesionandosi mettere in tensione parti metalliche.

6. SICUREZZA ELETTRICA

L'intonacatrice SMALL 50 è realizzata secondo la norma EN 60204-1, è protetta contro gli spruzzi d'acqua ed è dotata di protezione contro i sovraccarichi e la mancanza di tensione.

L'intonacatrice deve essere collegata al circuito di terra.

7. SICUREZZA MECCANICA

Nell'intonacatrice IMER i punti pericolosi sono protetti mediante opportuni dispositivi di protezione, che devono essere mantenuti in perfette condizioni e montati, quali ad esempio la protezione della ventola di raffreddamento dei motori elettrici e la griglia della tramoggia, il vibrosetaccio e il coperchio tramoggia che impediscono il contatto con l'agitatore. Tutti collegati ad un sensore di sicurezza: quando vengono rimossi si arrestano completamente tutti gli organi in movimento della macchina.

8. TRASPORTABILITÀ (vedi fig.3/4)

⚠ - Attenzione! Prima di spostare l'intonacatrice, scollegare sempre la spina di alimentazione.

Prima di spostare l'intonacatrice è opportuno scollegare il tubo dell'aria ed il tubo di mandata materiale.

È opportuno inoltre che vi sia meno materiale possibile in tramoggia. Spostare la macchina utilizzando le apposite maniglie.

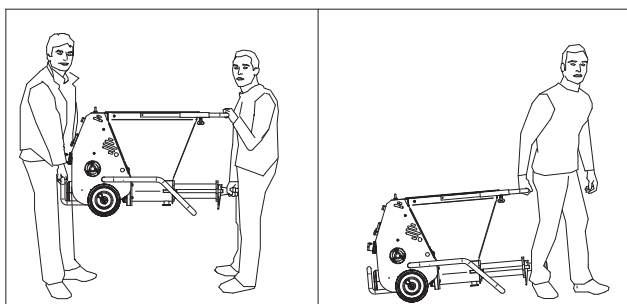

FIG.3

⚠ - Attenzione! Prima di sollevare l'intonacatrice, smontare sempre il compressore e trasportarlo separatamente.

⚠ - Attenzione! Prima di sollevare l'intonacatrice, controllare sempre che tutti i componenti della macchina siano correttamente bloccati e fissati.

Per il sollevamento della macchina utilizzare i tre punti appositamente previsti.

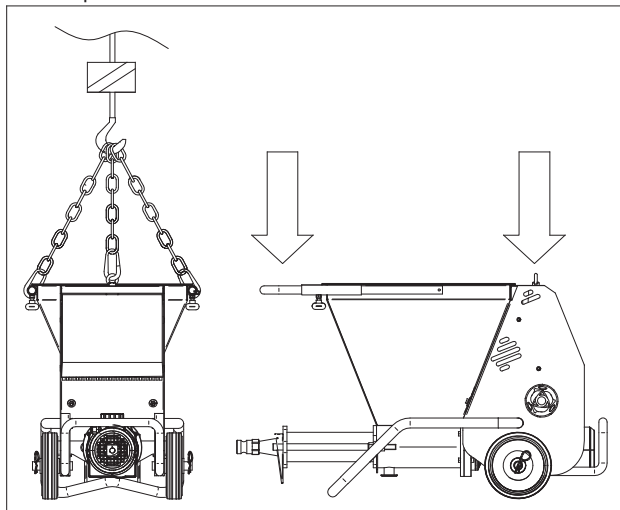

FIG.4

⚠ - Attenzione! Il sollevamento deve essere fatto con prudenza perchè la macchina può facilmente oscillare

⚠ - Attenzione! Per il sollevamento della macchina non utilizzare assolutamente punti di aggancio diversi da quelli indicati in figura 3.

Utilizzare dispositivi di sollevamento idonei al peso complessivo della macchina indicato in tab.1.

9. INSTALLAZIONE

Posizionare l'intonacatrice, in un ambiente opportunamente ventilato dove non crei intralcio né durante l'utilizzo né per la pulizia a fine lavoro e in modo da utilizzare meno tubazioni possibili.

Piazzare la macchina a seconda dell'utilizzo in una zona sgombra nel caso si alimenti con material pronto in sacco: sotto la bocca di scarico della mescolatrice, nel caso in cui si confezioni l'impasto sul posto. La macchina deve sempre essere in piano o leggermente inclinata verso l'uscita del materiale.

Stendere le tubazioni dalla macchina al punto dove si desidera effettuare l'applicazione del prodotto, evitando curve troppo strette o strozzature della tubazione stessa. Nel caso si distenda la tubazione verso l'alto fissare la tubazione all'impalcature o ad altri punti di sostegno.

Applicare o collegare gli accessori necessari al tipo di utilizzo facendo riferimento al paragrafo 4.2

Collegare sempre il comando a distanza in dotazione nel caso di esecuzioni senza l'utilizzo di aria compressa o con compressori che superano i 400 l/min

10. ALLACCIAMENTI

10.1 ALLACCIAMENTO ELETTRICO (vedi fig.5)

⚠ - Verificare che la tensione di alimentazione, la frequenza di rete e il collegamento elettrico (presa, fusibili, cavo) siano conformi ai dati riportati in tab.1.

La linea di alimentazione elettrica deve essere provvista di protezione contro le sovracorrenti (es. con fusibili o con un interruttore magnetotermico) e di dispersione di corrente verso massa (es. con un interruttore tipo differenziale). Il dimensionamento dei conduttori del cavo di alimentazione elettrica deve tener conto delle correnti di funzionamento e della lunghezza della linea per evitare eccessive cadute di tensione.

Evitare l'impiego di prolunghe avvolte a spire sui tamburi. Il conduttore di alimentazione deve essere del tipo adatto per frequenti movimenti e rivestimento resistente all'abrasione (per esempio H07RN-F).

Prima di collegare elettricamente l'intonacatrice verificare che tutti i dispositivi di sicurezza siano a posto ed in buono stato d'uso, ed in particolare la griglia tramoggia sia presente, che la prolunga sia in buono stato e che le spine e prese non siano bagnate.

Collegare l'alimentazione alla spina dell'intonacatrice posta sul quadro elettrico.

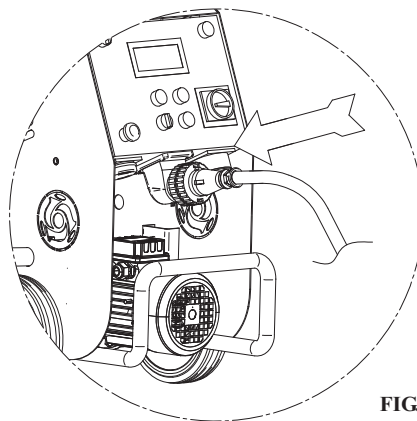

FIG.5

10.2 ALLACCIAMENTO ARIA

SOLO PER SPRUZZATURA

Con compressori con una resa fino a 400 l/min collegare la mandata dell'aria direttamente alla lancia come per comandare la macchina con il comando pneumatico incorporato (vedi par.4.2).

La macchina si può comandare con il comando elettrico via cavo in dotazione. È possibile utilizzare questa soluzione anche per i compressori di portata inferiore a 400 l/min.

⚠ - Ripetuti avviamenti ravvicinati del compressore potrebbero causare il danneggiamento del motore elettrico.

Fare attenzione che non siano presenti perdite di aria.

Fare attenzione che il compressore si avvii dopo un intervallo minimo di 15 secondi dall'ultimo spegnimento.

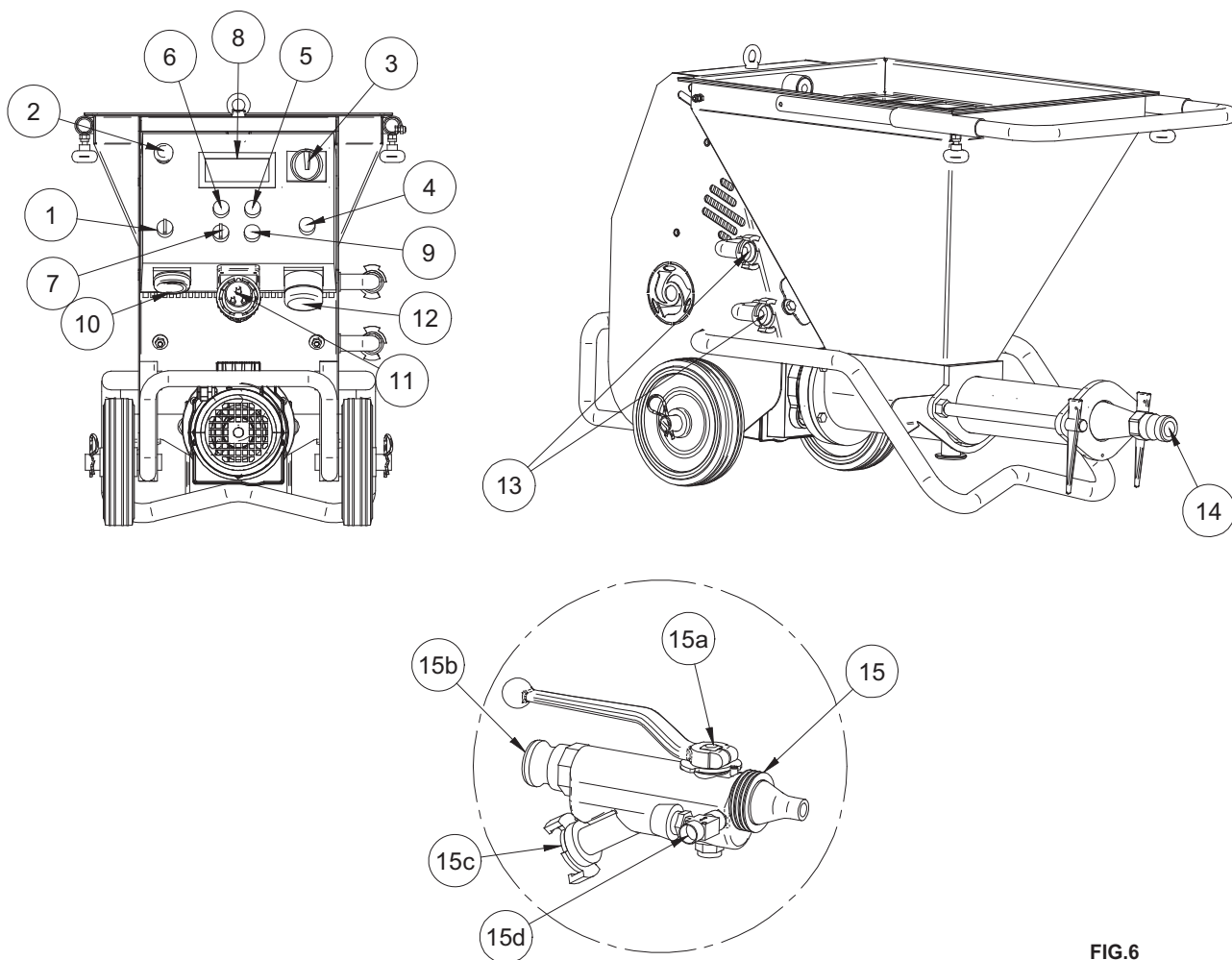

FIG.6

11. MESSA IN MARCIA (vedi fig.6)

Dopo aver piazzato la macchina, preparare un secchio con una quantità pari a circa 10l. di boiaccia. Versare la boiaccia nella tramoggia della macchina o, nel caso si utilizzino prodotti coloranti direttamente nella tubazione della macchina prima di collegarla. In quest'ultimo caso versare in tramoggia circa 10l. di prodotto colorato. Prendere i tubi del materiale, controllare che siano in buono stato, che i raccordi siano integri e le relative guarnizioni presenti, collegarli al collettore di mandata e alla lancia spruzzatrice. Controllare che le leve a camme (A) dei raccordi siano correttamente serrate e che la guarnizione (B) sia presente come in fig.6a

Chiudere il rubinetto della lancia spruzzatrice(rif.15a), posizionare l'interruttore generale(rif.3) nella posizione 1(ON), accendere il compressore opzionale se utilizzato, girare il selettore(rif.7) in senso orario posizionarlo in marcia. Agendo sui pulsanti (+) portata(rif.6) e (-) portata(rif.5), si regola la portata rilevabile sul display(rif.8) a 30. Aprire il rubinetto dell'aria alla lancia (o comando pneumatico)(rif.15d) o avviare la macchina tramite il comando elettrico a distanza: la pompa comincia a girare lentamente. Attendere, a seconda del caso, fino a che la boiaccia in tramoggia arriva a livello dell'agitatore o fino a che dalla lancia esce prodotto colorato. A questo punto arrestare la macchina tramite il comando pneumatico od elettrico, riempire la tramoggia e cominciare ad operare. Regolando a piacimento la quantità di materiale che esce dalla lancia agendo sui pulsanti (+) e (-). Quando il comando a distanza elettrico è collegato, il selettore, dovrà essere posto nella posizione di avvio. La macchina si comanderà solo tramite il comando a distanza elettrico.

La macchina è dotata di protezione contro la mancanza di tensione: nel caso in cui si verifichi accidentalmente questo evento è necessario ripristinare l'interruttore generale per riavviare la macchina (si porta prima in posizione 0 e poi 1).

In caso di emergenza per arrestare la macchina premere il pulsante rosso di emergenza(rif.2). Per isolare la macchina, si

arrestano tutti gli organi in movimento e quindi girare l'interruttore principale in posizione 0 e staccare la presa di alimentazione elettrica(rif.11).

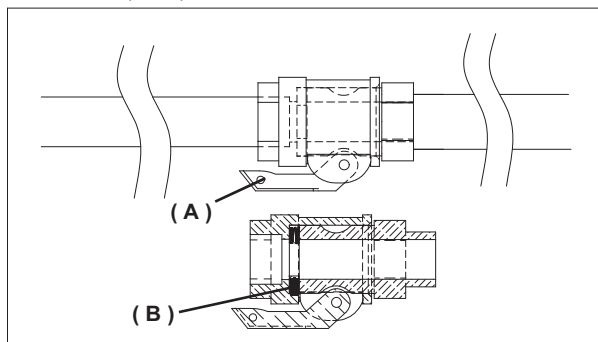

FIG.6a

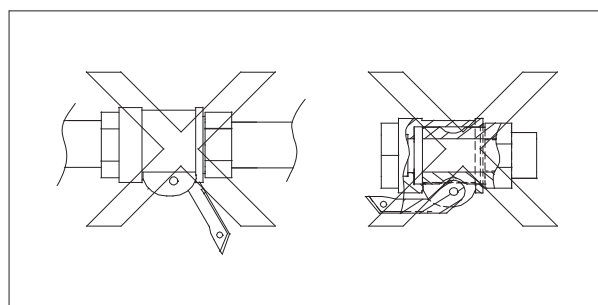

FIG.6b

La macchina non deve mai essere avviata ne rimanere durante il funzionamento, senza materiale nella tramoggia, pena un' usura prematura dello statore e della vite.

⚠ - Non rivolgere mai la lancia verso se stessi o verso altre persone

PROTEZIONI TERMICHE ED ELETTRICHE

⚠ - I motori elettrici sono protetti da sovraccarichi da interruttori magnetotermici il cui intervento è segnalato dallo spegnimento totale della macchina stessa. In tal caso una persona abilitata, fatti raffreddare i motori, deve provvedere a riavviare la macchina ripristinando l'interruttore generale.

-Per il motore della pompa ha una protezione termica aggiuntiva di sicurezza: una sonda termica arresta la macchina nel caso in cui la temperatura del motore arrivi ad un valore critico.

-Per il dispositivo inverter posto all'interno del quadro elettrico, sono previste le protezioni in caso di tensioni di alimentazione al di sopra o al di sotto del consentito, sbalzi di tensione provocati da altre utenze di cantiere, sovraccarichi del motore elettrico dovuti ad utilizzi impropri e surriscaldamento del inverter.

Queste protezioni segnalano il loro intervento con l'accensione della spia rossa (rif.9), in tale caso una persona abilitata deve rimediare la causa dell'intervento e ripristinare la protezione agendo nell'interruttore generale, spegnere posizione 0 e riaccendere posizione 1.

- L'interruttore generale posto nel quadro elettrico (rif.3) si inserisce solo quando: l'alimentazione è collegata la griglia di protezione o vibrosetaccio è montato sulla macchina.

12. MODALITÀ D'USO (vedi fig.1)

⚠ - La griglia di sicurezza della tramoggia deve essere sempre presente.

È vietato introdurre in tramoggia qualunque cosa che non sia il materiale preconfezionato bagnato.

⚠ - La rimozione della griglia della tramoggia o del vibro - setaccio determina l'arresto delle parti in movimento della macchina. E' necessario riposizionare la griglia o il vibro - setaccio e ripristinare l'interruttore generale per riavviare la macchina.

⚠ - Indossare le protezioni individuali previste prima di cominciare ad operare

Le interruzioni superiori a 30min dovrebbero essere evitate e comunque con materiali a rapida essiccazione vanno ridotte al minimo indispensabile

Un arresto prolungato, può provocare un intasamento nelle tubazioni di mandata del materiale: in questo caso non esce materiale dalla lancia e il manometro indica una pressione superiore alla normale pressione di lavoro.

In tal caso, girare il selettore in senso antiorario (posizione contraria alla normale posizione di lavoro) il motore della pompa malta gira al contrario e le tubazioni vengono depressurizzate. Appena si avverte che la tubazione si presenta tenera allo schiacciamento (il manometro segna una pressione di 0 bar), arrestare la macchina.

Individuare il punto delle tubazioni in cui si è verificato l'intasamento e rimuoverlo percuotendo la tubazione stessa con un mazzuolo e svuotarla completamente in modo manuale.

⚠ - Se risulta necessario scollegare la lancia o aprire i raccordi delle tubazioni, accertarsi preventivamente che non vi sia alcuna pressione residua all'interno delle stesse.

Il manometro materiale deve indicare 0 bar e le tubazioni, con eventuale esclusione della parte del tubo dov'è presente l'intasamento, devono essere morbide.

L'operatore che esegue tale operazione deve avere ricevuto uno specifico addestramento su come procedere.

Qualora sussista il minimo dubbio che vi sia la presenza di pressione residua non aprire assolutamente i raccordi.

Ricollegare tubazioni e lancia, mettere l'interruttore principale nella posizione corretta e riavviare la macchina.

⚠ - Evitare di spostare la macchina con la tramoggia piena.

La perdita di portata del materiale alla lancia può essere indice di pompa usurata. Per la sostituzione della pompa procedere nel modo seguente: a macchina vuota e pulita togliere la griglia della tramoggia inclinare la macchina con il collettore verso l'alto, rimuov-

vere i cunei, aiutandosi con un martello, rimuovere contemporaneamente il collettore di mandata, la vite e lo statore (fig.N).

Per inserire la vite all'interno dello statore utilizzare lo spray lubrificante reperibile presso la IMER. Non utilizzare mai per il montaggio della vite del grasso o olio minerale in quanto potrebbero danneggiare lo statore. Evitare tutti i benzini.

Rimontare la pompa avendo cura di innestare l'agitatore negli spazi previsti.

Nel caso in cui, durante il lavoro, venga a mancare la corrente elettrica, provvedere a lavare tempestivamente la macchina e le tubazioni. Smontare anche la pompa, togliere la vite dallo statore e lavarla. Alla fine rimontare il tutto.

Rimontare la pompa avendo cura di innestare l'agitatore negli spazi previsti.

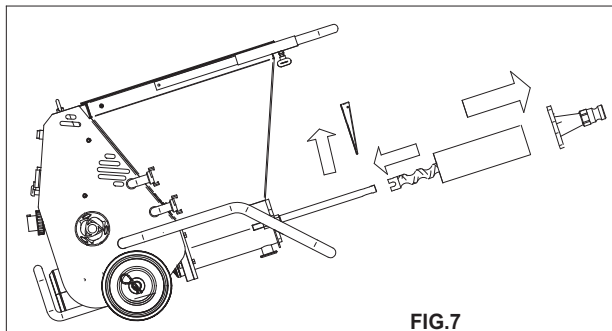

FIG.7

13. PULIZIA E ARRESTO DELLA MACCHINA

A fine lavoro arrestare la macchina dopo aver vuotato completamente la tramoggia dal materiale tramite il selettore e porre l'interruttore principale in posizione 0.

- Aprire il rubinetto della lancia, staccare la lancia stessa e lavarla accuratamente, pulendo l'ugello con l'apposito utensile in dotazione.

⚠ - Prima di scollegare la lancia o le tubazioni, accertarsi che non vi sia alcuna pressione residua all'interno delle stesse.

-Scollegare le tubazioni di mandata del materiale dal collettore di mandata.

-Togliere la griglia della tramoggia o il vibro-setaccio e lavarlo accuratamente.

-Togliere il tappo posto sotto la tramoggia e con dell'acqua pulire accuratamente la macchina partendo dallo schiaccia-sacchi se installato

- Rimettere il tappo nella tramoggia e riempirla d'acqua.

-Riavviare la macchina per alcuni secondi fino a che l'acqua esce dal collettore pulita: in questo modo si è sicuri di aver pulito la pompa.

- Inserire nelle tubazioni, ancora piene di materiale due spugne di lavaggio e rimontare la tubazione nel collettore (fig.8)

- Avviare la macchina ancora una volta in modo tale che l'acqua immessa nella tramoggia venga pompata attraverso la tubazione spingendo fuori il materiale residuo.

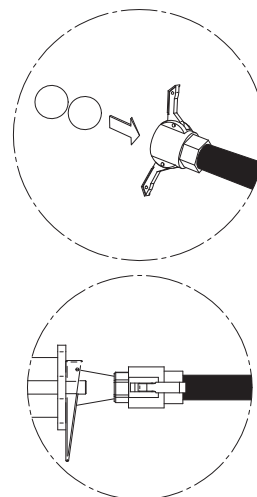

FIG.8

Quando le due spugne di lavaggio saranno uscite il lavaggio sarà completato.

- A questo punto, completata l'operazione di pulizia della macchina, spegnere l'interruttore principale e scollegare la presa di alimentazione,

Nel caso in cui si preveda vi sia la pur minima possibilità di gelo, aprire il tappo della tramoggia, sganciare le tubazioni e far scaricare completamente l'acqua (fig.9).

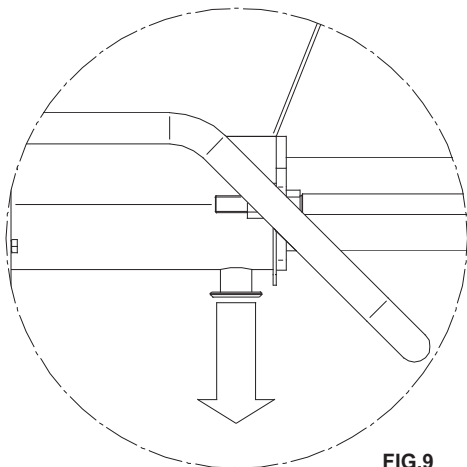

FIG.9

! - Prima di aprire il tappo di scarico o di rimuovere la griglia è obbligatorio mettere l'interruttore principale a 0 e staccare la presa di alimentazione della macchina

14. MANUTENZIONE

! - Le operazioni di manutenzione devono essere eseguite da personale esperto, dopo aver spento la macchina, scollegato l'alimentazione elettrica e svuotato la tramoggia.

Controllare settimanalmente che il filtro dell'aria del compressore sia pulito. Nel caso sia deteriorato va sostituito.

Controllare settimanalmente che i motori elettrici siano esenti da polvere e sporcizia e se necessario pulirli utilizzando dell'aria compressa.

Controllare settimanalmente che i contatti delle spine e delle prese siano ben puliti, asciutti e privi di ossidazioni.

Una volta ogni sei mesi far controllare la macchina presso un punto di assistenza autorizzato IMER.

! - L'olio esausto è rifiuto speciale. Come tale va smaltito secondo i termini di legge.

! - Mantenere sempre leggibili le scritte e le segnalazioni poste sulla macchina.

15. RIPARAZIONE

! - Non mettere in funzione l'intonacatrice durante i lavori di riparazione.

Le riparazioni degli impianti elettrici possono essere eseguite esclusivamente da personale specializzato.

I ricambi da utilizzare devono essere esclusivamente ricambi originali IMER e non possono essere modificati.

! - Se per eseguire le riparazioni vengono rimosse le coperture di protezione, al termine dei lavori devono essere rimontate correttamente.



<i>INCONVENIENTI</i>	<i>CAUSE</i>	<i>RIMEDI</i>
La macchina non parte e non si avvia neppure il compressore e la spia blu e spenta	Corrente elettrica - Non arriva corrente alla presa del quadro del cantiere (fusibili?) - L'alimentazione non arriva alla macchina (collegamento prese difettoso? Cavo interrotto?) - L'interruttore principale non è inserito	- Controllare i punti elencati a fianco
La macchina non parte ma il compressore si avvia nessuna segnalazione sul display	Corrente elettrica (la luce blu è accesa=l'interruttore principale è nella posizione corretta?) - Selettore di marcia non in posizione di avvio - La rete della tramoggia è mancante. - La presa non è inserita correttamente - Il comando a distanza è collegato? - Ugello della lancia spruzzatrice e sporco o intasato - Tensione di alimentazione troppo elevata (oltre i 250 volt)	- Controllare i punti elencati a fianco - Dare avvio dal comando a distanza - Pulire ugello con l'apposito pulitore
La macchina si avvia ma si arresta immediatamente ERR03 ERR04	Materiale - Materiale troppo povero di legante (pompa malta bloccata?) - Materiale troppo asciutto	-Vuotare la tramoglia dal materiale, assicurarsi che la vite non sia bloccata. A macchina pulita effettuare una nuova partenza con del cemento liquido avendo cura di confezionare l'impasto con almeno 400/500 kg di legante per metro cubo: - Portare la densità del materiale pari a quella di una malta da intonaci aggiungendo dell'acqua - Lavorare con portata più bassa
Il flusso del materiale alla pistola si arresta. Nel quadro elettrico si accende una spia rossa ERR03 ERR04	Intasamento - Intasamento nel tubo materiale - Intasamento nella lancia spruzzatrice - Poco legante nell'impasto - Sabbia non idonea all'impasto	- Rimuovere l'intasamento - Collegamento al compressore è staccato - Corpi di sezione eccessiva presenti nell'impasto - Utilizzare sabbie con una curva granulometrica sempre ottimale.
La macchina durante il funzionamento si arresta Nel display compaiono le seguenti diciture	ERR00 : - Griglia tramoggia aperta o non correttamente posizionata - Pastiglia termica Motore Pompa Vite (vedi Err02) - Pulsante Emergenza Premuto - Guasto al sistema	-Verificare che la griglia sia osizionata correttamente -Attendere che si raffreddi prima di riavviare -Sbloccare il pulsante di emergenza - Contattare il servizio assistenza
	ERR01 : - Elevata Temperatura Scheda Elettronica (Inverter)	- Attendere che si raffreddi prima di riavviare
	ERR02 : - Elevata Temperatura Motore Pompa a Vite - Il motore è stato sollecitato con carichi eccessivi per lunghi periodi	- Attendere che si raffreddi prima di riavviare - Correggere l'impasto utilizzato
	ERR03 :Eccessiva Potenza Richiesta al Motore Pompa a Vite per il Funzionamento (Bloccaggio del motore)	- Aggiungere acqua nell'impasto - Aggiungere legante nell'impasto - Utilizzare sabbie con una curva granulometrica ottimale.
	ERR04 :Segnalazione di Funzionamento in Sovraccarico del Motore Pompa a Vite.	-Utilizzare sabbie con una curva granulometrica ottimale - Aggiungere acqua nell'impasto - Aggiungere legante nell'impasto - Aggiungere legante nell'impasto -Controllare che la tensione di alimentazione sia compresa tra i 100-125 Volts con la macchina in funzione, che i cavi di alimentazione siano correttamente dimensionati e non vi siano altre apparecchiature (gru,elevatori, segatrici,betoniere ecc.) collegate alla stessa linea di alimentazione
	ERR05 : Il compressore si attiva e si spegne con una eccessiva frequenza nonostante il rubinetto dell'aria posto sulla lancia sia chiuso -Tubo aria forato. -Perdite dai raccordi	-Sostituzione guarnizioni -Sigillare i raccordi -sostituire il rubinetto dell'aria sulla lancia
	ERR06 : Tensione di alimentazione istantanea Superiore a 145 Volts	- Verificare la qualità della corrente in uscita alla sorgente di alimentazione da personale qualificato
	ERR07 : Dispersione di corrente verso terra o anomalia sistema	-Contattare servizio assistenza -Verificare eventuali infiltrazioni d'acqua nel sistema
	ERR08 : Tensione di alimentazione troppo bassa - Inferiore 85 Volts	-Controllare che la tensione di alimentazione sia compresa tra i 100-125Volts con la macchina in funzione, che i cavi di alimentazione siano correttamente dimensionati e non vi siano altre apparecchiature (gru,elevatori, segatrici,betoniere ecc.) collegate alla stessa linea di alimentazione
	ERR09 : Sovraccarico del Motore Ruota a Cella di caricamento	- Rimuovere materiale rafferma ed eventuali incrostazioni. - Rimuovere eventuali oggetti estranei
	-----: Tensione d'ingresso superiore a 145 Volts - Verificare collegamento alla rete	- Verificare la tensione di alimentazione in uscita alla sorgente, non deve superare i 125Volts
	BLOC : Motore pompa a vite bloccato istantaneamente - Verificare Statore e vite se bloccati fra loro - Presenza corpi estranei in tramoggia / camera di miscelazione	- Rimuovere vite e polmone e sbloccare /sostituire - Rimuovere oggetti estranei dalla tramoggia / camera di miscelazione
STOP : - Segnale di avviso aria alla lancia chiusa - Ugello lancia / tubo aria ostruito, la macchina non riparte dopo la sosta.	- Al termine della sosta quando la macchina riparte il segnale scompare automaticamente - Pulire l'ugello dell'aria o liberare la tubazione dell'aria	
H2O : - Pressione acqua al di sotto dei 2.5 Bar portata/pressione insufficiente per il corretto funzionamento - La macchina si è spenta e riaccesa da sola,nel Display la dicitura H2O lampeggia per alcuni secondi. - Presenza di aria nella tubazione/ impianto	- Accendere la pompa dell'acqua di cui la macchina è equipaggiata. - Verificare che la pressione della rete non scenda al di sotto dei 2.5 bar mentre la macchina sta pompando, eventualmente attingere l'acqua direttamente da un recipiente dalla capacità di circa 200lt - Verificare che i filtri nell'impianto idraulico della macchina siano puliti - Lasciar scorrere l'acqua dal rubinetto di spurgo sino ad espellere l'aria dalla tubazione/impianto	



Cher client,
félicitations pour votre achat : la gunitieuse IMER, qui représente le résultat de plusieurs années d'expérience, est une machine de haute fiabilité présentant des innovations techniques importantes.

! - COMMENT TRAVAILLER EN TOUTE SECURITE.

Pour une question de sécurité, il est fondamental de lire attentivement les consignes suivantes.

Le présent manuel d'UTILISATION et d'ENTRETIEN doit être conservé par le responsable de chantier, à savoir le chef de chantier, et toujours être disponible pour sa consultation.

Il doit être considéré comme partie intégrante de la machine et doit être conservé pour les références futures (EN ISO12100-2) jusqu'à la destruction de la machine. En cas d'endommagement ou de perte, vous pourrez en demander un autre exemplaire au fabricant.

Le manuel renferme la déclaration de conformité CE 2006/42/CE et d'importantes consignes pour la préparation du chantier, l'installation, l'utilisation, les modalités d'entretien et l'approvisionnement de pièces détachées. Cependant, une expérience appropriée et une bonne connaissance de la machine de la part de l'utilisateur sont à considérer comme indispensables. L'utilisateur doit être formé par une personne connaissant parfaitement les modalités d'utilisation de la machine.

Afin qu'il soit possible de garantir la sécurité de l'opérateur, la sécurité de fonctionnement et la longue durée de la machine, il est nécessaire de respecter les instructions du manuel, les normes de sécurité et de prévention des accidents de travail conformément à la législation en vigueur (port de chaussures et d'un habillement appropriés, emploi de casques, de gants, de lunettes, etc.).

! - Faire en sorte que les avertissements soient toujours lisibles.

! - Il est interdit de modifier, de quelque manière que ce soit, la structure métallique ou l'ingénierie de la gunitieuse.

IMER INTERNATIONAL décline toute responsabilité en cas de non-respect des réglementations régissant l'utilisation de ces appareils, notamment : utilisation incorrecte, défauts d'alimentation, manque d'entretien, modifications non autorisées, non-respect total ou partiel des consignes données dans ce manuel.

IMER INTERNATIONAL se réserve le droit de modifier les caractéristiques de la gunitieuse et/ou le contenu de ce manuel sans devoir pour autant modifier la machine et/ou les manuels précédents.

1. DONNEES TECHNIQUES

Le tableau 1 contient les données techniques de la gunitieuse, en référence à la figure 1.

2. NORMES DE FABRICATION

Les gunitieuses ont été conçues et construites en appliquant les normes indiquées dans le tableau 1.

3. NIVEAU DE PUISSANCE SONORE

Le tableau 1 indique le niveau de pression sonore de la gunitieuse mesuré à l'oreille de l'opérateur (L_{PA} à 1 m - 2006/42/CE) et le niveau d'émission sonore dans le milieu (puissance L_{WA}) mesuré selon EN ISO 3744 (2000/14/CE).

4. DESCRIPTION DU FONCTIONNEMENT DE LA GUNITIEUSE

! - LA GUNITIEUSE A VIS EXCENTRIQUE est destinée à l'emploi dans les chantiers de construction pour pomper, injecter ou vaporiser tous les matériaux mouillés et pré-mélangés, pouvant être pompés avec ces typologies de machines : ciment liquide, colles, produits pour finition, ragréage, imperméabilisations, couleur de finition, jointoiements, mortiers traditionnels ou pré-mélangés, enduits à base de chaux/ciment ou plâtre, isolants ignifuges etc....

4.1 DESCRIPTION GUNITIEUSE (voir fig.1)

La gunitieuse est constituée par un châssis sur roues (réf. N) qui supporte une trémie (réf. 6) avec grille (réf. 5), par un tableau électrique (réf. 7), un motoréducteur (réf. 8) qui, au moyen d'un agitateur (réf. 9) actionne une pompe à vis excentrique (réf. 10/11) qui transporte, à travers un tuyau en caoutchouc, le matériau à la lance (réf.3).

Lorsque le matériau est vaporisé, l'air pompé par un compresseur (option) arrive également à la lance.

La gunitieuse peut être commandée par : commande pneumatique, électrique par câble (radiocommande - option). Le débit est réglé en agissant sur les boutons (+) et (-) du panneau de commande.

Le débit est visualisé (0=min, 100=max) sur l'afficheur du tableau électrique. Divers accessoires, décrits dans le paragraphe 4.2, peuvent être associés à la gunitieuse.

4.2 DESCRIPTION DES PRINCIPAUX ACCESSOIRES NECESSAIRES AUX DIVERSES APPLICATIONS

La SMALL 50 est sans aucun doute la pompe la plus petite et polyvalente existante. Cette machine devient la solution d'exécution la meilleure dans de nombreuses applications. Simplement en ajoutant ou en remplaçant un accessoire, il est possible d'adapter la SMALL 50 aux différentes exigences. Il est donc important de connaître la vaste gamme d'accessoires pour pouvoir bénéficier totalement de toutes les potentialités de la machine.

Dans ce cas, IMER INTERNATIONAL reste à votre entière disposition auprès des revendeurs et des centres de service après-vente agréés pour évaluer chaque fois votre exigence et trouver la solution la plus appropriée.

Accessoires en option d'usage commun (voir fig.1) :

! - TAMIS VIBRANT IMER code 1107548

- Cet accessoire remplace la grille trémie ; il est équipé de capteur de sécurité.

Il doit être utilisé chaque fois que l'on décide de préparer le matériau sur place en prélevant les inertes d'un amas en vrac : dans ce cas, il peut y avoir des inertes de granulométrie supérieure à celle permise et d'autres objets non désirés qui pourraient obstruer l'orifice de la lance ou être la cause d'une usure prématurée du stator.

Après avoir enlevé la grille trémie (réf. 5), le positionner sur la trémie (réf. 6) et le brancher électriquement au tableau électrique de la machine (fig. 5, réf. 12), dans lequel se trouve la commande d'allumage et d'extinction du vibreur.

Fonctionnement : après avoir positionné et branché la machine et avant de verser le matériau dans la trémie, positionner l'interrupteur sur la position ON. Le vibreur se met en marche. Verser le matériau. A la fin de l'opération, remettre l'interrupteur dans la position OFF, enlever les résidus restés dans le tamis.

- COUVERCLE TREMIE (voir fig. 2)

IMER code 1107513

! - Cet accessoire peut remplacer la grille trémie ; il est donc équipé de capteur de sécurité.

Il sert à fermer la trémie et à isoler de l'air et des éventuelles impuretés le matériau qui se trouve à l'intérieur : couleur de finition, mortier de finition etc...On retarde ainsi le séchage du matériau qui peut ainsi y rester plus longtemps.

Il se positionne sur la trémie (réf. 5) en ôtant ou non la grille trémie (réf. 6).

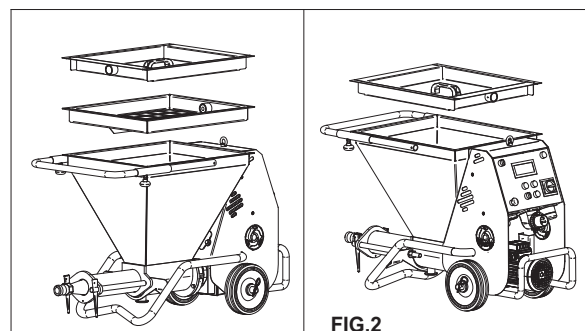

FIG.2

- ECRASE-SACS IMER code 1107511

Il sert à accélérer et optimiser le vidage des sacs qui contiennent le matériau mouillé prêt à l'emploi (ex. le mortier de finition le plus commun à base de chaux).

Il est appliqué très simplement à la machine. Si nécessaire, effectuer le tarage de la pression d'écrasement des rouleaux : desserrer les vis pour diminuer la pression ou les serrer pour l'augmenter.

Le fonctionnement est très simple : étendre sur toute sa longueur sur la grille de la trémie un sac de matériau. Amener le bord en saillie du sac vers les rouleaux (réf. 4b) ; avec la main droite,

faire tourner un peu les rouleaux dans le sens des aiguilles d'une montre en agissant sur la manivelle (réf. 4a) de manière à ce que le sac reste coincé entre lesdits rouleaux. Avec un cutter, ouvrir le sachet du côté opposé, faire tourner les rouleaux afin que le sac sorte entièrement vidé de son contenu. Le matériau se trouve en trémie et est prêt à être pompé.

⚠ - Attention ! Ne pas trop approcher les mains des rouleaux en mouvement ; risque d'écrasement des doigts.

⚠ - COMPRESSEURS IMER code 1107546

L'air fourni par le compresseur à la lance de vaporisation au moyen d'un tube en caoutchouc sert à vaporiser le matériau pompé. Des compresseurs avec débits d'air différents peuvent être appliqués à la machine : de 180 l/min à 600 l/min d'air. Le choix du type de compresseur à utiliser est réalisé selon le type de matériau et le type d'application. En général, plus le débit d'air est grand et plus le matériau vaporisé est fin.

Le compresseur de 180 l/min est approprié pour la plupart des produits qui, après avoir été vaporisés sur les parois, ont besoin d'être étalés manuellement (applications de forte épaisseur : enduit, jointoiment, mortier de finition etc...). Un compresseur de rendement supérieur est nécessaire pour tous les produits qui, une fois vaporisés sur les parois de manière homogène, n'ont besoin d'aucune opération particulière d'étalement ou bien ceux qui ne doivent être que lissés (applications de fine épaisseur : produits de ragréage, teintes, certains mortier de finition, imperméabilisants etc...).

IMER code 1107546 est un compresseur autonome. Il est relié au tableau de chantier et branché à l'installation pneumatique de la machine.

⚠ - Attention ! Pour l'installation, les branchements, l'emploi et l'entretien, se conformer aux spécifications du manuel d'instructions du compresseur.

⚠ - Ce compresseur doit être branché directement au tableau de chantier.

De cette manière, il est possible de faire partir la machine lorsque l'air est ouvert et de l'arrêter lorsqu'il est fermé. Le compresseur est équipé d'un système d'auto-extinction, protection thermique, interrupteur propre, qui sera allumé au moment de l'utilisation.

Entretien : contrôler chaque semaine les filtres de l'air, les nettoyer ou les remplacer quand besoin est, surtout si l'on travaille dans des milieux poussiéreux (voir livret "emploi et entretien" du compresseur).

Il doit être positionné près de la guniteuse et relié au tube de l'air de la lance de vaporisation de manière directe.

Dans ce cas, la machine est allumée et éteinte depuis la position de la lance, en utilisant la commande à distance fournie avec la guniteuse, ou bien en utilisant la radiocommande en option.

- RADIOCOMMANDE code 1107518

Elle permet de contrôler l'allumage et l'extinction de la machine à distance, sans branchements électriques via câble.

Le récepteur est installé dans le tableau électrique.

Le récepteur est extrêmement maniable ; il peut être conservé dans la main, dans la poche, ou fixé avec des aimants à la lance, à l'embout ou autre. Pour allumer la machine, appuyer sur la touche ON ; pour l'éteindre sur la touche OFF.

⚠ - Attention ! Protéger contre les jets d'eau.

- MESUREUR DE PRESSION code 1107512

Il s'agit d'un instrument de contrôle ; il sert à relever la pression présente dans les tuyauteries du matériau.

Par exemple : mettons que l'on veuille utiliser du mortier traditionnel au débit maximum de 100 sur l'afficheur du tableau et que, dans ces conditions, la pression dépasse 15 bars (pression maximum de la pompe). Afin de prévenir l'intervention des protections de la machine, il suffira de diminuer le débit du matériau en intervenant sur le bouton (-) du tableau électrique, jusqu'à arriver sous les 15 bars.

5. SECURITE DU TRAVAIL

⚠ - Avant d'utiliser la guniteuse, vérifier qu'elle est équipée de tous les dispositifs de protection.

⚠ - Il est interdit d'introduire des parties du corps et/ou des outils dans la trémie.

Les normes de prévention des accidents du travail et les consignes de sécurité doivent être respectées sur le lieu de travail.

Faire attention durant la manipulation des sacs de matériau ; éviter les éclaboussures qui peuvent entrer dans les yeux ou autres parties du corps. Porter lunettes et gants. Ne pas soulever les poussières car elles peuvent être inhalées. Porter toujours un masque pour se protéger la bouche et le nez durant l'emploi.

⚠ - Ne pas l'utiliser dans des milieux avec danger d'explosion, d'incendie ou dans des milieux de fouilles souterraines.

La guniteuse ne dispose pas d'éclairage propre et donc le lieu de travail doit être suffisamment illuminé.

Les lignes d'alimentation doivent être posées de façon à ne pas pouvoir être endommagées. Ne pas positionner la guniteuse sur le câble d'alimentation électrique.

Le branchement électrique doit être réalisé de façon à empêcher l'eau de pénétrer dans les connecteurs. N'utiliser que des connecteurs et des prises munis de systèmes de protection contre les éclaboussures d'eau.

- Ne pas utiliser de lignes électriques inappropriées, provisoires : éventuellement, contacter le personnel spécialisé.

- Les réparations des systèmes électriques doivent être exécutées exclusivement par du personnel qualifié. Déconnecter la machine de l'alimentation avant de réaliser les opérations d'entretien ou de réparation.

- Éviter que les conducteurs électriques n'entrent en contact avec les pièces mobiles et/ou en mouvement de la machine et donc, en s'usant, mettent sous tension des pièces métalliques.

6. SECURITE ELECTRIQUE

La guniteuse SMALL 50 est réalisée selon la norme EN 60204-1 ; elle est protégée contre les éclaboussures d'eau et est équipée de protection contre les surcharges et le manque de tension.

La guniteuse doit être reliée au circuit de terre.

7. SECURITE MECANIQUE

Dans la guiniteuse IMER, les points dangereux sont protégés au moyen de dispositifs spéciaux de protection qui doivent être maintenus dans de parfaites conditions et montés, comme par exemple la protection du ventilateur de refroidissement des moteurs électriques et la grille de la trémie, le tamis vibrant et le couvercle trémie qui empêchent le contact avec l'agitateur. Tous reliés à un capteur de sécurité : lorsqu'ils sont enlevés, tous les organes en mouvement de la machine s'arrêtent.

8. TRANSPORT (voir fig.3/4)

⚠ - Attention ! Avant de déplacer la guiniteuse, déconnecter la fiche d'alimentation.

Avant de déplacer la guiniteuse il est opportun de déconnecter le tube de l'air et le tube de refoulement du matériau.

De plus, il faut qu'il y ait le moins de matériau possible en trémie. Déplacer la machine en utilisant les poignées spéciales.

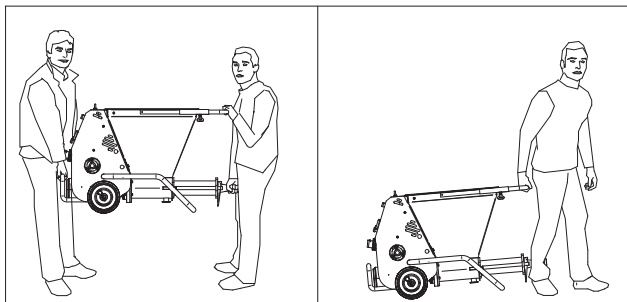

FIG.3

⚠ - Attention ! Avant de soulever la guiniteuse, démonter toujours le compresseur et le transporter séparément.

⚠ - Attention ! Avant de soulever la guiniteuse, contrôler toujours que les composants de la machine sont correctement bloqués et fixés.

Pour soulever la machine, utiliser les trois points spécialement prévus.

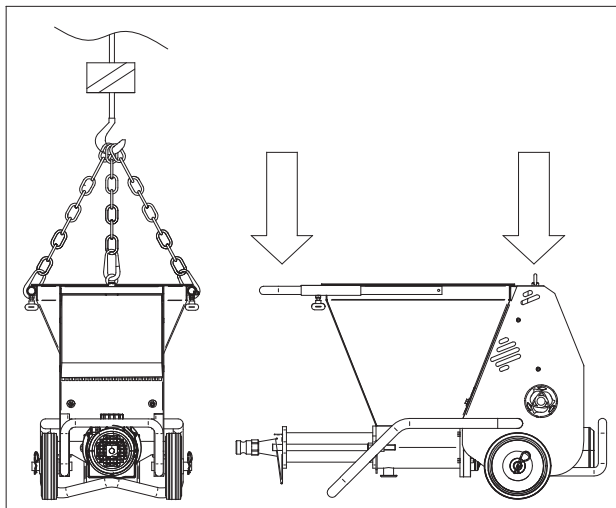

FIG.4

⚠ - Attention ! Le levage doit être effectué prudemment car la machine peut facilement osciller.

⚠ - Attention ! Pour le levage de la machine, n'utiliser sous aucun prétexte des points d'accrochage différents de ceux indiqués sur la figure 3.

Utiliser des dispositifs de levage convenant au poids total de la machine indiqué dans le tableau 1.

9. INSTALLATION

Positionner la guiniteuse dans un milieu opportunément ventilé, ne créant pas d'obstacle durant l'utilisation ni lors du nettoyage à la fin du travail et de manière à utiliser le moins de tuyauteries possible.

Placer la machine selon l'emploi dans une zone libre lorsque l'on utilise du matériau prêt en sac : sous la bouche de déchargement du mélangeur lorsque l'on prépare le mélange sur place. La machine doit toujours être en plan ou légèrement inclinée vers la sortie du matériau.

Poser les tuyauteries de la machine au point où l'on désire effectuer l'application du produit, en évitant les coudes trop aigus ou les étranglements de ladite tuyauterie. Si l'on pose la tuyauterie vers le haut, la fixer à l'échafaudage ou à d'autres points de soutien.

Appliquer ou relier les accessoires nécessaires au type d'emploi en se référant au paragraphe 4.2.

Relier toujours la commande à distance fournie en cas d'exécutions sans air comprimé ou avec des compresseurs qui dépassent les 400 l/min.

10. BRANCHEMENTS

10.1 BRANCHEMENT ELECTRIQUE (voir fig.5)

⚠ - Vérifier que la tension d'alimentation, la fréquence de réseau et le branchement électrique (prise, fusibles, câble) sont conformes aux données du tab.1.

La ligne d'alimentation électrique doit être équipée de protection contre les surintensités (ex. avec des fusibles ou avec un interrupteur magnétothermique) et de dispersion de courant vers la masse (ex. avec un interrupteur de type différentiel). Les dimensions des conducteurs du câble d'alimentation électrique doivent tenir compte des courants de fonctionnement et de la longueur de la ligne pour éviter des chutes de tension excessives.

Evitez d'utiliser des rallonges enroulées en spires sur les tambours. Le conducteur d'alimentation doit être de type approprié pour les mouvements fréquents et avoir un revêtement résistant à l'abrasion (par exemple H07RN-F)

Avant de relier électriquement la guiniteuse, vérifier que tous les dispositifs de sécurité sont en place et en bon état ; en particulier que la grille trémie est présente, que la rallonge est en bon état et que les fiches et les prises ne sont pas mouillées. Brancher la guiniteuse à la fiche présente sur le tableau électrique.

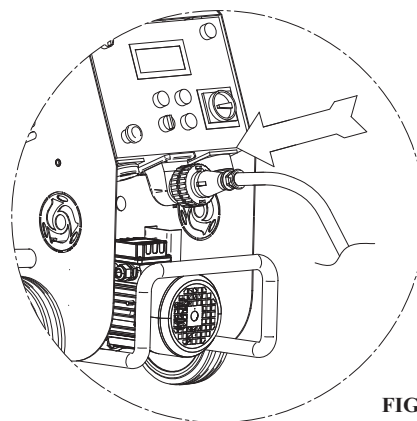

FIG.5

10.2 RACCORDEMENT AIR

SEULEMENT POUR VAPORISATION

Avec des compresseurs ayant un rendement jusqu'à 400 l/min, relier le refoulement de l'air directement à la lance comme pour commander la machine avec la commande pneumatique incorporée (voir par.4.2).

La machine peut être commandée avec la commande électrique via le câble fourni. Il est possible d'utiliser cette solution également pour les compresseurs de débit inférieur à 400 l/min.

⚠ - Fréquents rapprochés démarrages du compresseur pourraient endommager le moteur électrique.

Assurez-vous qu'il n'y ait pas de fuites d'air
Assurez-vous que le compresseur démarre avec l'intervalle minimum de 15 secondes après le dernier arrêt

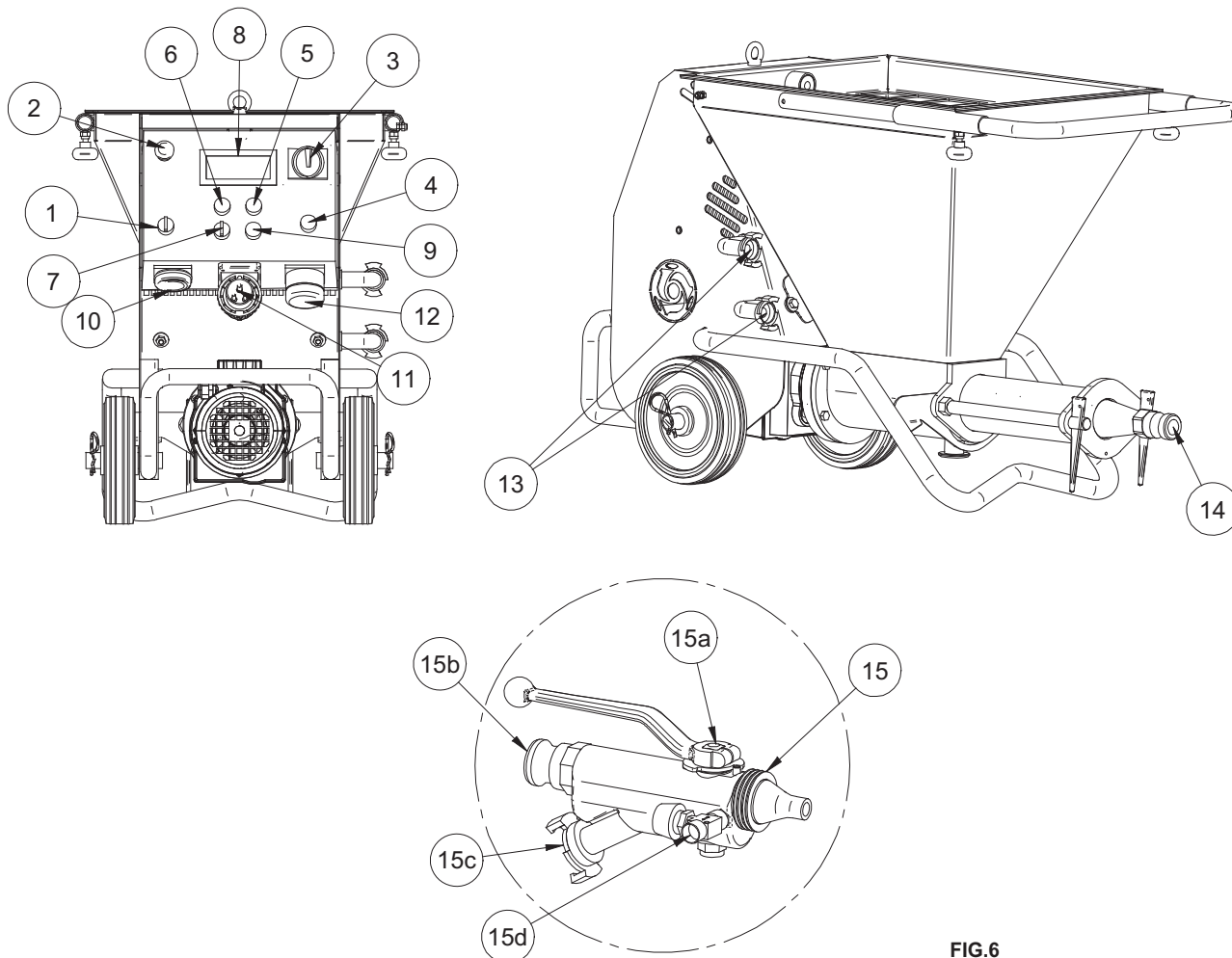

FIG.6

11. MISE EN MARCHÉ (voir fig.6)

Après avoir positionné la machine, préparer un seau avec une quantité égale à environ 10 l. de coulis. Verser le coulis dans la trémie de la machine ou, en cas de produits colorants, directement dans la tuyauterie de la machine avant de la brancher. Dans ce dernier cas, verser dans la trémie 10 l environ de produit coloré. Prendre les tubes du matériau, contrôler s'ils sont en bon état, si les raccords sont intacts et les joints correspondants sont présents, les connecter au collecteur de refoulement et à la lance de vaporisation. Contrôler que les leviers à cames (A) des raccords sont correctement serrés et que le joint (B) est présent comme sur la fig.6a

Fermer le robinet de la lance de vaporisation (réf.15a), positionner l'interrupteur général (réf.3) dans la position 1 (N), mettre le compresseur en option en marche s'il doit être utilisé, tourner le sélecteur (réf. 7) dans le sens des aiguilles d'une montre et le positionner en marche. En agissant sur les boutons (+) débit (réf.6) et (-) débit (réf.5), on règle le débit indiqué sur l'afficheur (réf. 8) à 30. Ouvrir le robinet de l'air à la lance (ou commande pneumatique) (réf.15d) ou mettre la machine en marche au moyen de la commande électrique à distance : la pompe commence à tourner lentement. Attendre, selon le cas, jusqu'à ce que le coulis en trémie arrive au niveau de l'agitateur ou jusqu'à ce que le produit coloré ne sorte de la lance. A ce stade, arrêter la machine au moyen de la commande pneumatique ou électrique, remplir la trémie et commencer le travail. Régler à souhait la quantité de matériau qui sort de la lance en agissant sur les boutons (+) et (-). Lorsque la commande à distance électrique est reliée, le sélecteur doit se trouver dans la position de mise en marche. La machine ne pourra être commandée qu'au moyen de la commande à distance électrique.

La machine est équipée de protection contre le manque de tension : en cas de coupure accidentelle de tension, il est nécessaire de rétablir l'interrupteur général pour remettre la machine en marche (le mettre tout d'abord en position 0 puis 1). En cas d'urgence, pour arrêter la machine, appuyer sur le bouton rouge d'urgence (réf.2). Pour isoler la machine, arrêter tous les

organes en mouvement puis tourner l'interrupteur principal en position 0 et détacher la prise d'alimentation électrique (réf.11).

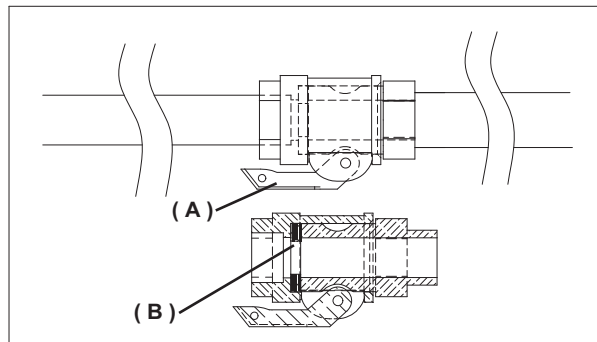

FIG.6a

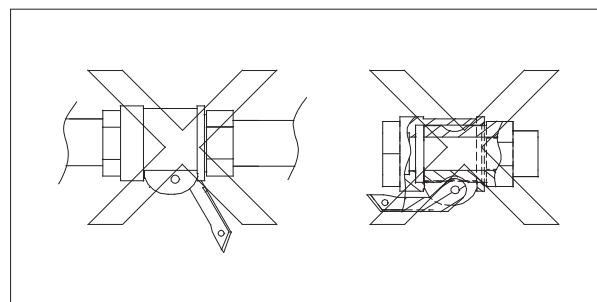

FIG.6b

La machine ne doit jamais être mise en marche ni rester pendant le fonctionnement sans matériau dans la trémie, sous peine d'usure prématurée du stator et de la vis.

⚠ - Ne jamais diriger la lance vers soi-même ni vers d'autres personnes.

PROTECTIONS THERMIQUES ET ELECTRIQUES

! - Les moteurs électriques sont protégés contre les surcharges par des interrupteurs magnétothermiques dont l'intervention est signalée par l'extinction totale de la machine. Dans ce cas, une personne préposée doit remettre la machine en marche en rétablissant l'interrupteur général, après que les moteurs se soient refroidis.

-Le moteur de la pompe a une protection thermique supplémentaire de sécurité : une sonde thermique arrête la machine lorsque la température du moteur arrive à une valeur critique.

-Pour l'inverseur situé à l'intérieur du tableau électrique, des protections sont prévues en cas de tensions d'alimentation supérieures ou inférieures aux limites permises, écarts de tension provoqués par d'autres utilisations de chantier, surcharges du moteur électrique dues à des emplois impropres et surchauffe de l'inverseur. Ces protections signalent leur intervention avec l'allumage du voyant rouge (réf. 9) ; dans ce cas, une personne agréée doit éliminer la cause de l'intervention et rétablir la protection en agissant sur l'interrupteur général, éteindre position 0 et rallumer position 1.

- L'interrupteur général situé dans le tableau électrique (réf. 3) s'insère lorsque : l'alimentation est reliée à la grille de protection ou le tamis vibrant est monté sur la machine.

12. MODE D'EMPLOI (voir fig.1)

! - La grille de sécurité de la trémie doit toujours être présente.

Il est interdit d'introduire en trémie toute chose en dehors du matériau pré-conditionné mouillé.

! - L'enlèvement de la grille de la trémie ou du tamis vibrant détermine l'arrêt des pièces en mouvement de la machine. Il est nécessaire de repositionner la grille ou le tamis vibrant et de rétablir l'interrupteur général pour remettre la machine en marche.

! - Porter les protections individuelles prévues avant de commencer à travailler.

Les interruptions supérieures à 30 min doivent être évitées et avec les matériaux à séchage rapide, elles doivent être réduites au minimum indispensable.

Un arrêt prolongé peut provoquer une obstruction dans les tuyauteries de refoulement du matériau : dans ce cas, le matériau ne sort pas de la lance et le manomètre indique une pression supérieure à la pression normale de travail.

Tourner alors le sélecteur vers la gauche (position contraire à la position normale de travail) ; le moteur de la pompe mortier tourne à l'envers et les tuyauteries sont dépressurisées. Dès que l'on avertit que la tuyauterie devient plus tendre (le manomètre indique une pression de 0 bar), arrêter la machine. Trouver le point des tuyauteries où s'est vérifié l'engorgement et l'éliminer en frappant ladite tuyauterie avec une masse ; la vider ensuite complètement de manière manuelle.

! - Si nécessaire, déconnecter la lance ou ouvrir les raccords des tuyauteries ; vérifier au préalable l'absence de pression résiduelle à l'intérieur des tuyauteries.

Le manomètre matériau doit indiquer 0 bar et les tuyauteries, avec éventuelle exclusion de la partie du tube où se trouve l'engorgement, doivent être molles.

L'opérateur qui réalise cette opération doit avoir été opportunément formé sur la façon de procéder.

En cas de doute, même minime, quant à la présence de pression résiduelle, ne jamais ouvrir les raccords.

Reconnecter les tuyauteries et la lance, mettre l'interrupteur principal dans la position correcte et remettre la machine en marche.

! - Eviter de déplacer la machine lorsque la trémie est pleine.

La diminution de débit du matériau à la lance peut indiquer que la pompe est détériorée. Pour remplacer la pompe, procéder de la

manière suivante : lorsque la machine est vide et propre, enlever la grille de la trémie, incliner la machine avec le collecteur vers le haut, enlever les cônes à l'aide d'un marteau, enlever simultanément le collecteur de refoulement, la vis et le stator (fig.N).

Pour insérer la vis à l'intérieur du stator, utiliser le spray lubrifiant IMER. Pour le montage de la vis, ne jamais utiliser de la graisse ou de l'huile minérale car cela pourrait endommager le stator. Eviter tous les benzènes.

Remonter la pompe en ayant soin d'enclencher l'agitateur dans les espaces prévus.

Lorsque, durant le travail, le courant électrique vient à manquer, laver immédiatement la machine et les tuyauteries. Démontez également la pompe, enlever la vis du stator et la laver. Remonter le tout à la fin.

Remonter la pompe en ayant soin d'enclencher l'agitateur dans les espaces prévus.

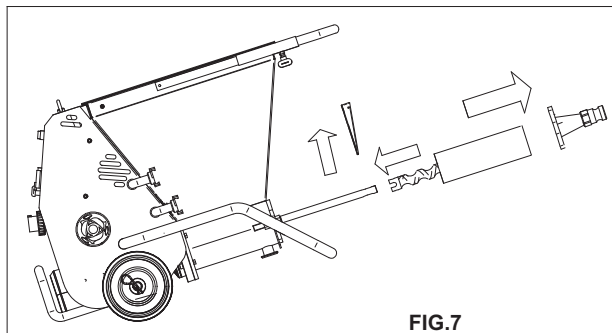

FIG.7

13. NETTOYAGE ET ARRET DE LA MACHINE

A la fin du travail, arrêter la machine après avoir vidé complètement la trémie au moyen du sélecteur et placer l'interrupteur principal en position 0.

- Ouvrir le robinet de la lance, détacher la lance et la laver soigneusement, en nettoyant la buse avec l'outil spécial fourni.

! - Avant de déconnecter la lance ou les tuyauteries, vérifier l'absence de pression résiduelle à l'intérieur de ces dernières.

-Débrancher les tuyaux de refoulement du matériau du collecteur de refoulement.

-Enlever la grille de la trémie ou le tamis vibrant et procéder à un lavage soigné.

-Enlever le bouchon situé sous la trémie et nettoyer soigneusement la machine avec de l'eau en partant de l'écrase-sac, s'il est installé.

- Remettre le bouchon dans la trémie et la remplir d'eau.

-Remettre la machine en marche pendant quelques secondes jusqu'à ce que l'eau sorte propre du collecteur : de cette manière, on peut être sûrs que la pompe est propre.

- Insérer dans les tuyauteries encore pleines de matériau deux éponges de lavage et remonter la tuyauterie dans le collecteur (fig.8).

- Mettre la machine en marche encore une fois de manière à ce que l'eau introduite dans la trémie soit pompée à travers la tuyauterie en poussant le matériau résidu vers l'extérieur.

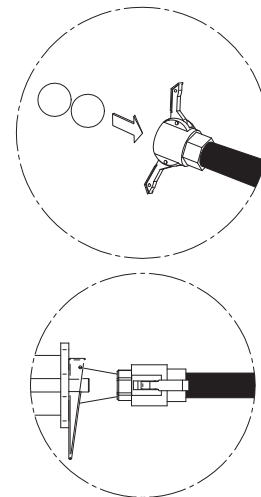

FIG.8

Lorsque les deux éponges de lavage sortent, le lavage est terminé.

- Une fois l'opération de nettoyage de la machine terminée, éteindre l'interrupteur principal et déconnecter la prise d'alimentation.

En cas de prévision de gel, ouvrir le bouchon de la trémie, décrocher les tuyauteries et vider complètement la machine en faisant sortir l'eau (fig.9).

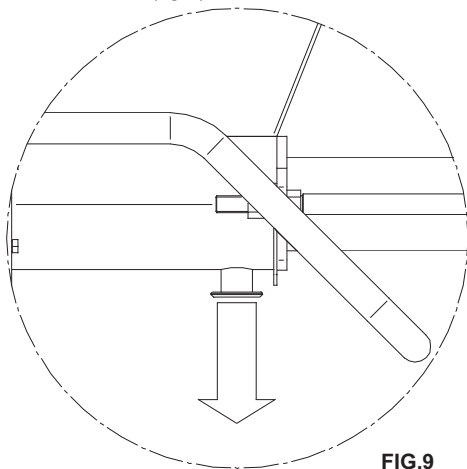

FIG.9

! - Avant d'ouvrir le bouchon d'évacuation ou d'enlever la grille, il est obligatoire de mettre l'interrupteur principal sur 0 et de détacher la prise d'alimentation de la machine.

14. ENTRETIEN

! - Les opérations d'entretien doivent être réalisées par du personnel expert, après avoir éteint la machine, déconnecté l'alimentation électrique et vidé la trémie. Contrôler chaque semaine que le filtre de l'air du compresseur est propre. Le remplacer s'il est détérioré.

Contrôler chaque semaine que les moteurs électriques sont exempts de poussière et de saleté et si nécessaire, les nettoyer en utilisant de l'air comprimé.

Contrôler une fois par semaine que les contacts des fiches et des prises sont bien propres, secs et exempts d'oxydations.

Une fois tous les six mois, faire contrôler la machine dans un centre après-vente agréé IMER.

! - L'huile usée est un déchet spécial. De par sa nature, elle doit être éliminée conformément à la réglementation en vigueur.

! - S'assurer que les pancartes installées sur la machine sont toujours lisibles.

15. REPARATION

! - Ne pas mettre la guniteuse en marche durant les travaux de réparation.

La réparation des installations électriques ne peut être effectuée que par des techniciens spécialisés.

Les pièces de rechange à utiliser doivent être exclusivement des pièces d'origine IMER et elles ne peuvent pas être modifiées.

! - Si, pour réaliser les réparations, les couvertures de protection sont démontées, les remettre correctement en place à la fin des travaux.

INCONVENIENTS	CAUSES	REMEDES
La machine ne démarre pas, tout comme le compresseur ; le voyant bleu est éteint	Courant électrique - Le courant n'arrive pas à la prise du tableau du chantier (fusibles?) - L'alimentation n'arrive pas à la machine (branchement prises d'électrique? Câble interrompu?) - L'interrupteur principal n'est pas inséré	- Contrôler les points indiqués ci-contre
La machine ne démarre pas mais le compresseur se met en marche ; aucune signalisation sur l'afficheur	Courant électrique (la lumière bleue est allumée=l'interrupteur principal est il dans la position correcte?) - Sélecteur de marche non en position de mise en marche - La grille de la trémie est absente. - La prise n'est pas insérée correctement - La commande à distance est-elle reliée? - Buse de la lance de vaporisation sale ou obstruée - Tension d'alimentation trop élevée (plus de 250 volts)	- Contrôler les points indiqués ci-contre - Mettre en marche avec la commande à distance - Nettoyer la buse avec le nettoyeur spécial
La machine démarre mais s'arrête immédiatement ERR03 ERR04	Matériau - Matériau trop pauvre en liant (pompe mortier bloquée?) - Matériau trop sec	- Vider la trémie, s'assurer que la vis n'est pas bloquée. Lorsque la machine est propre, mettre à nouveau en marche avec du ciment liquide, en ayant soin de réaliser le mélange avec au moins 400/500 Kg de liant par mètre cube : - La densité du matériau doit être égale à celle d'un mortier puoernduit ; si nécessaire, ajouter de l'eau - Travailler avec débit plus bas
Le débit du matériau au pistolet s'arrête. Le voyant rouge s'allume sur le tableau électrique ERR03 ERR04	Obstruction -Obstruction dans le tuyau matériau - Obstruction de la lance de vaporisation - Peu de liant dans le mélange - Sable non approprié au mélange	- Eliminer l'obstruction - Le raccordement au compresseur est détaché - Corps de section excessive présents dans le mélange - Utiliser des sables avec une courbe granulométrique toujours optimale.
a machine s'arrête durant le fonctionnement Les messages suivants apparaissent sur l'afficheur	ERR 00: Grille trémie ouverte ou mal positionnée - Pastille thermique Moteur Pompe à Vis (voir Err02) - Bouton d'arrêt d'urgence enfoncé - Panne du système	- Contrôler que la grille est correctement positionnée - Attendre le refroidissement du moteur avant le redémarrage. - Débloquer le bouton d'arrêt d'urgence - Contacter le service d'assistance
	ERR 01: Haute Température Carte Électronique (Variateur)	- Attendre le refroidissement de la carte avant le redémarrage
	ERR 02: Haute Température Moteur Pompe à Vis Le moteur a été soumis à des surcharges prolongées	- Attendre le refroidissement du moteur avant le redémarrage - Corriger le mélange utilisé
	ERR 03: Puissance de fonctionnement trop élevée du Moteur Pompe à Vis (Arrêt du moteur)	- Ajouter de l'eau au mélange - Ajouter du liant au mélange - Utiliser des sables avec une courbe granulométrique optimale - Éliminer l'engorgement
	ERR 04: Signalisation d'une surcharge durant le fonctionnement du Moteur Pompe à Vis	- Utiliser des sables avec une courbe granulométrique optimale - Ajouter de l'eau au mélange - Ajouter du liant au mélange - Réduire la vitesse du Moteur Pompe à Vis - Contrôler que la tension d'alimentation est bien comprise entre 100-125 Volts avec machine en marche, que les câbles d'alimentation sont correctement dimensionnés et qu'aucun autre équipement (grues, élévateurs, scies, bétonnières, etc.) n'est connecté à la même ligne d'alimentation
	ERR 05: Le compresseur se met en marche et s'arrête trop souvent même si le robinet d'air placé sur la lance est fermé - Tuyau d'air perforé - Fuites au niveau des raccords	-Remplacer les joints -Sceller les raccords -Remplacer le robinet d'air sur la lance
	ERR 06: Tension d'alimentation instantanée supérieure à 145 Volts	- Faire contrôler par un personnel qualifié la qualité du courant à la sortie de la source d'alimentation
	ERR 07: Dispersion de courant vers la terre ou anomalie du système	- Contacter le service d'assistance - Contrôler toute infiltration d'eau dans le système
	ERR 08: Tension d'alimentation trop basse - Inférieure à 85 Volts	Contrôler que la tension d'alimentation est bien comprise entre 100-125 Volts avec machine en marche, que les câbles d'alimentation sont correctement dimensionnés et qu'aucun autre équipement (grues, élévateurs, scies, bétonnières, etc.) n'est connecté à la même ligne d'alimentation
	ERR 09: Surcharge du Moteur Roue à Cellule de chargement	- Éliminer tout résidu durci et toute incrustation - Éliminer tout corps étranger
----- : Tension d'entrée supérieure à 145 Volts - Contrôler la connexion au réseau	- Contrôler que la tension d'alimentation à la sortie de la source ne dépasse pas 125 Volts	
BLOC: Arrêt brusque du Moteur Pompe à Vis - Contrôler que le stator et la vis ne sont pas bloqués entre eux - Présence de corps étrangers dans la trémie / chambre de mélange	- Enlever la vis et le stator et débloquent / remplacer - Enlever les corps étrangers à l'intérieur de la trémie / chambre de mélange	
STOP: Signal présence air à la lance fermée - Buse lance / tuyau d'air bouchés, la machine ne redémarre pas après l'arrêt	- Le signal disparaît automatiquement au redémarrage de la machine après l'arrêt - Nettoyer la buse d'air ou déboucher le tuyau d'air	
H2O: Pression de l'eau inférieure à 2,5 bars, débit/pression insuffisants pour un fonctionnement correct	- Allumer la pompe de l'eau de la machine - Contrôler que la pression du réseau ne descend pas sous 2,5 bars durant le pompage ; puiser éventuellement l'eau directement dans un récipient d'une capacité d'environ 200 l	
- La machine s'est éteinte et rallumée toute seule, le message H2O clignote pendant quelques secondes sur l'afficheur Présence d'air dans le tuyau/circuit	- Contrôler que les filtres du circuit hydraulique de la machine sont bien propres - Laisser l'eau s'écouler du robinet de vidange jusqu'à évacuation de l'air du tuyau/circuit	



Dear Customer,
 compliments on your purchase: this IMER mortar mixer, the result of long-standing experience in the field, features maximum reliability and innovative technical solutions..

! - WORKING IN SAFETY.

To ensure complete safety, read all the instructions in this manual carefully.

This OPERATION AND MAINTENANCE manual must be kept by the Site Manager and be always available for consultation.

The manual is considered part of the machine and must be stored for future reference (EN ISO 12100-2) through to scrapping of the machine itself. If the manual is lost or damaged, a replacement copy can be ordered from the manufacturer.

The manual contains the EC declaration of conformity (98/37/EC) important information on construction site procedures, installation, operation, maintenance and requests for spare parts. Nevertheless, the user must both have adequate experience and knowledge of the machine prior to use: the user should be trained by a person totally familiar with the operation and use of this machine.

To guarantee complete safety of the operator, safe operation and long life of equipment, follow the instructions in this manual carefully, and observe all safety standards currently in force for the prevention of accidents at work (use of safety footwear and suitable clothing, helmets, gloves, goggles etc.).

! - Make sure that all signs are legible.

! - Never make any modifications to the metal structure or mortar mixer systems.

IMER INTERNATIONAL accepts no responsibility in the event of failure to comply with laws governing the use of this type of equipment, with particular reference to: improper use, incorrect power supply, lack of maintenance, unauthorised modifications, failure to comply, either wholly or partially, with the instructions set out in this manual.

IMER INTERNATIONAL reserves the right to modify the characteristics of the mortar mixer and/or contents of this manual, without the obligation to update the previous machine and/or manuals.

1. TECHNICAL DATA

Table 1 provides the technical specifications of the mortar mixer, with reference to figure 1.

2. DESIGN STANDARDS

The mortar mixers have been designed and constructed according to the standards specified in table 1.

3. NOISE EMISSION LEVEL

Table 1 shows the sound pressure levels of the mortar mixer measured at the ear of the operator (L_{PA} at 1 m - 2006/42/CE) and noise emission levels in the environment (power L_{WA}) measured according to EN ISO 3744 (2000/14/CE).

4. DESCRIPTION OF MORTAR MIXER OPERATION

! - THE CAM SCREW mortar mixer is designed for use in building sites, for pumping, injecting or spraying all wet or pre-mixed materials, compatible with this type of machinery: liquid cement, adhesives, finishing products, levelling products, waterproofing, finishing colours, grouting, traditional mortars or pre-mixed products, plasters with a lime/cement base or gypsum, fire-proof insulants etc.

4.1 DESCRIPTION OF MORTAR MIXER (see fig.1)

The mortar mixer comprises a wheeled frame (ref. N), which supports a hopper (ref. 6) with grid (ref. 5), an electrical panel (ref.7), a gearmotor (ref. 8), which, by means of a mixer (ref. 9) activates a cam screw pump (ref. 10/11) that conveys the material via a rubber hose to the jet (ref. 3).

If the material is sprayed, air is also delivered to the jet by means of a compressor (optional).

The mortar mixer can be controlled by means of: pneumatic control, electrical via cable (radio control-optional).

The flow rate is controlled by means of the buttons (+) and (-) on the control panel.

The flow rate is shown (0=min, 100=max) on the electrical panel display. The mortar mixer can be combined with various

accessories, as described in paragraph 4.2.

4.2 DESCRIPTION OF MAIN ACCESSORIES REQUIRED FOR THE RANGE OF APPLICATIONS

SMALL 50 is undoubtedly the smallest and most versatile pump available. There are manifold applications in which this pump represents the ideal solution in terms of operation and speed. By the simple addition or replacement of an accessory, SMALL 50 can be adapted to diverse requirements. For this reason, it is important to be aware of the wide range of accessories available, to enable full exploitation of the potential of this machine.

IMER INTERNATIONAL is available, through their dealers and authorised service centres to evaluate your requirements and find the ideal solution.

Commonly used optional accessories (see fig.1):

- IMER VIBRO - SCREEN code no. 1107548

! - This accessory replaces the hopper grid and is therefore equipped with a safety sensor.

It must be used when the material is to be mixed on site with collection of aggregate from a loose storage deposit: in this case some aggregate may have a larger particle size than admissible values, which could obstruct the spray outlet or cause premature wear of the stator

After removing the hopper grid (ref.5), position the screen on the hopper (ref. 6) and make the electrical connection with the machine's electrical panel (fig.5,ref. 12), fitted with the vibrator on/off control.

Operation: after positioning and connecting the machine, and before pouring the material into the hopper, set the main switch to ON to start up the vibrator. Pour in the required material and on completion turn the switch to OFF, removing any residue trapped in the screen.

- HOPPER COVER (see fig.2)

IMER code no.1107513

! - This accessory replaces the hopper grid and is therefore equipped with a safety sensor.

It is used to close the hopper and isolate the contents from air and possible impurities: finishing colour, finishing mortar etc. This delays drying of the materials thus enabling prolonged storage time in the hopper.

Position at the top of the hopper (ref. 5) with or without the hopper grid (ref. 6),

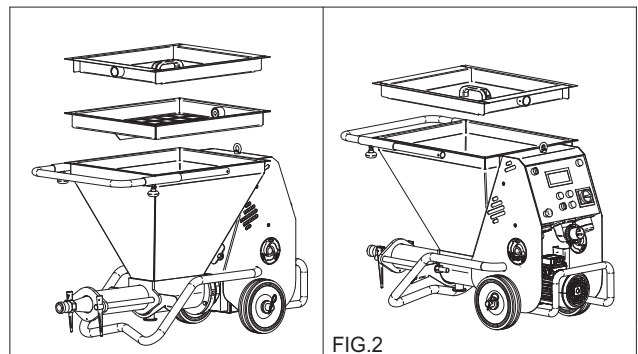



FIG.2

- IMER BAG SPLITTER code no.1107511

It is used to speed up and optimise emptying of the bags containing the wet material ready to use (e.g. the most common lime-based finishing mortar).

It features simple connection to the machine. If necessary the roller crushing pressure can be adjusted as required: loosen the screws to reduce and tighten to increase.

Intuitive operation: lay out a bag of material lengthwise on the hopper grid, move the protruding flap of the sack towards the rollers (ref. 4b), use the right hand to slightly turn the rollers clockwise by means of the handwheel (ref. 4a), so that the bag is trapped between the rollers. Use a cutter to open the sack at the other end, and turn the rollers until the bag is totally emptied. The material is now in the hopper ready to be pumped.

 - **Caution ! Keep hands away from the rollers when turning to avoid the risk of fingers becoming trapped.**

- IMER COMPRESSORS code no.1107546

The air delivered by the compressor to the spray jet via a rubber hose is used to spray the pumped material. Compressors with different air flow rates can be applied on the machine: from 180 l/min to 600 l/min of air output. The selection of the type of compressor to be used is based on the type of material handled and the type of application. In general, the greater the air flow rate, the finer the material spray delivered.

The 180 l/min compressor is suitable for most products which, after spraying on walls require manual distribution (thick applications: plaster, grouting, finishing mortar etc...). A compressor with greater output is required for all products, which, once sprayed uniformly onto the walls, do not need special spreading operations, or which are only smoothed (thin layer applications: levelling products, colours, some finishing mortars, waterproofing agents etc.).

IMER code no.1107546, is an autonomous compressor. It is connected to the site panel and the pneumatic circuit of the machine.

 - **Caution ! For installation, connections, operation and maintenance, refer to the compressor instruction manual.**

 - **This compressor is connected directly to the site mains electrical panel.**

This enables machine start-up when the air line is open and shutdown when it is closed. The compressor is equipped with an auto-shutdown system, overload cut-out, and main switch, which lights up when the unit is powered.

Maintenance: Check the air filters weekly, clean or replace when necessary, above all if working in excessively dusty environments (see compressor "operation and maintenance" manual).

It is positioned in the vicinity of the mortar mixer and connected directly to the spray jet hose.

In this case the machine is turned on and off from the jet position, using the remote control supplied with the mortar mixer, or the optional radio control.

- RADIO CONTROL code no.1107518

Enables remote control of machine start-up/shutdown with electrical cable connections.

The receiver is installed in the electrical panel.

The receiver is extremely practical; it can be held in the hand, pocket or fixed to the spray jet, outlet or other element by means of magnets. To turn on the machine, press ON, and to shut down press OFF.

 - **Caution ! Protect the unit from water jets; it must never get wet.**

- PRESSURE GAUGE code no. 1107512

This is a control instrument used to read pressure levels in the material hose lines.

For example: in the case of using traditional mortar at the maximum flow rate of 100 on the panel display, and if pressure exceeds 15 bar (maximum pump pressure). To prevent tripping of the machine protection devices, simply reduce the material flow rate by pressing the pushbutton (-) on the electrical panel, until the value falls below 15 bar.

5. OPERATION SAFETY

 - **Before using the mortar mixer, ensure that it is fitted with all safety devices.**

 - **Never insert parts of the body and/or tools in the hopper .**

All current standards governing accident prevention and safety devices must be observed in the workplace.

Take care when handling bags of material, to avoid sprays which may come into contact with the eyes or other parts of the body. Wear safety goggles and gloves. Avoid the dispersion of dust which may be inhaled. Always wear a mouth and nose protection mask during use.

 - **Never use the machine in areas subject to the risk of explosion/fires or in underground installations.**

The mortar mixer is not equipped with a lighting system and therefore the workplace must be fitted with adequate lighting.

The power lines must be laid to prevent any possible damage. Never place the mortar mixer on electric power cables.

Ensure that the electrical connection is protected against the risk of water penetration in connectors. Use exclusively connectors and couplings equipped with water spray protection.

- Never use inadequate or provisional electric lines; if in doubt consult specialist personnel for assistance.

- Repairs to the electrical circuit must be performed exclusively by specialised personnel. Disconnect the machine from the power supply before performing maintenance or repairs.

- Avoid contact of electric wires with movable and/or moving parts of the machine to avoid injury from contact with live metal parts.

6. ELECTRICAL SAFETY

The SMALL 50 mortar mixer is constructed according to standard EN 60204-1, with protection against water sprays and protection against overload and power failure.

The mortar mixer must be connected to the earthing circuit.

7. MECHANICAL SAFETY

The hazardous points on the IMER mortar mixer are protected by means of suitable safety devices, which must remain fitted at all times and kept in perfect condition, such as the electric motor cooling fan guard, the grid on the hopper, the vibro-screen and the hopper cover to prevent contact with the mixer. All elements are connected to a safety sensor: when disengaged, all moving parts of the machine are shut down.

8. TRANSPORT (see fig.3/4)

⚠ - Caution! Before moving the mortar mixer, always detach the power plug.

Before moving the mortar mixer the air hose and material delivery line must be removed.

Only a minimal amount of the material should be in the hopper when handling.

Move the machine by means of the specific handles.

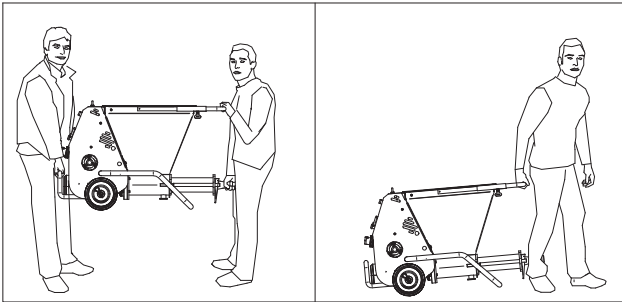

FIG.3

⚠ - Caution! Before lifting the mortar mixer, always disassemble the compressor for separate transport.

⚠ - Caution! Before lifting the machine, always check that all machine components are correctly secured and fitted in place.

To lift the machine, use the three specific attachment points.

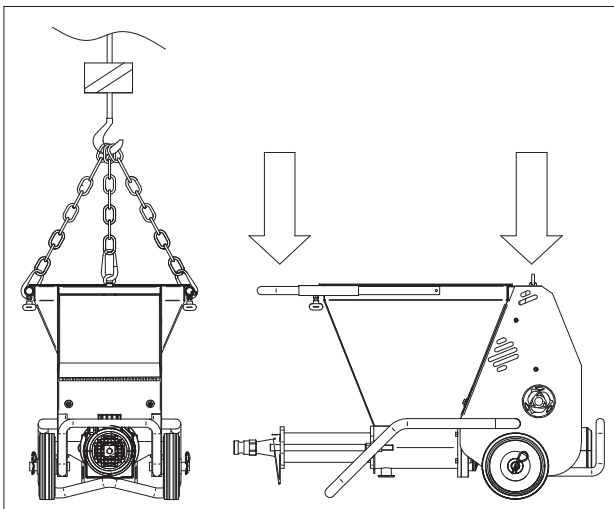

FIG.4

⚠ - Caution! Lift with care to avoid hazardous oscillations

⚠ - Caution! Never use points other than as specified in figure 3 to lift the machine.

Use lifting equipment suited to the overall weight of the machine indicated in table 1.

9. INSTALLATION

Position the mortar mixer in a suitably ventilated environment where it does not constitute an obstruction either during use or cleaning at the end of the work shift and where a minimum quantity of pipelines is required.

Place the machine according to the application in a clear area if ready-to-use bags are fed into the machine: below the mixer outlet in the case of mixes being mixed on site. The machine must always be placed on a flat surface or slightly inclined towards the material outlet.

Route machine pipelines as required by the product application, avoid excessive bends or kinks on the hoses. If pipelines are routed upwards, secure the lines to scaffolding or other support points.

Apply or connect the accessories required from the specific application, with reference to paragraph 4.2

Always connect the remote control supplied in the case of use without compressed air or when using compressors with capacity of over 400 l/min

10. CONNECTIONS

10.1 ELECTRICAL CONNECTION (see fig.5)

⚠ - Ensure that the power supply voltage, mains frequency and electrical connection (socket, fuses, cable) correspond to specifications in table 1.

The electrical power line must be fitted with protection against current overload (e.g. by means of fuses or a thermal magnetic cut-out) and against indirect contact (e.g. with a differential circuit breaker). The electric cable wire size must take into account the operating currents and length of the line to avoid excessive voltage drops.

Avoid use of extension leads wound on drums. The power cable must be suitable for frequent movements and with an abrasion resistant sheath (e.g. type H07RN-F).

Before connecting the mortar mixer to the electrical mains, ensure that all safety devices are fitted and are in perfect condition, and check in particular that the hopper grid is secured in place, that the extension is in good condition and that the plugs and sockets are not wet.

Connect the mortar mixer socket on the electrical panel to the mains.

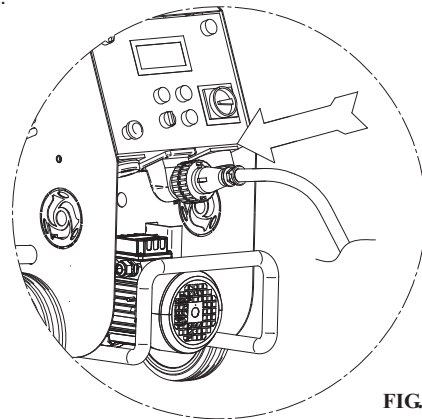

FIG.5

10.2 AIR CONNECTION FOR SPRAYING ONLY

In the case of compressors with outputs up to 400 l/min connect the air delivery directly to the jet as in the case of control of the machine by means of the incorporated pneumatic control (see par.4.2).

The machine can be controlled by means of the electric pendant control supplied. This solution is also possible for compressors with output below 400 l/min.

⚠ - The frequent compressor startings within short interval can damage the electric motor.

Make sure there isn't any air leakage

Make sure that the compressor starts up with a minimum interval of 15 seconds after the last switch-off

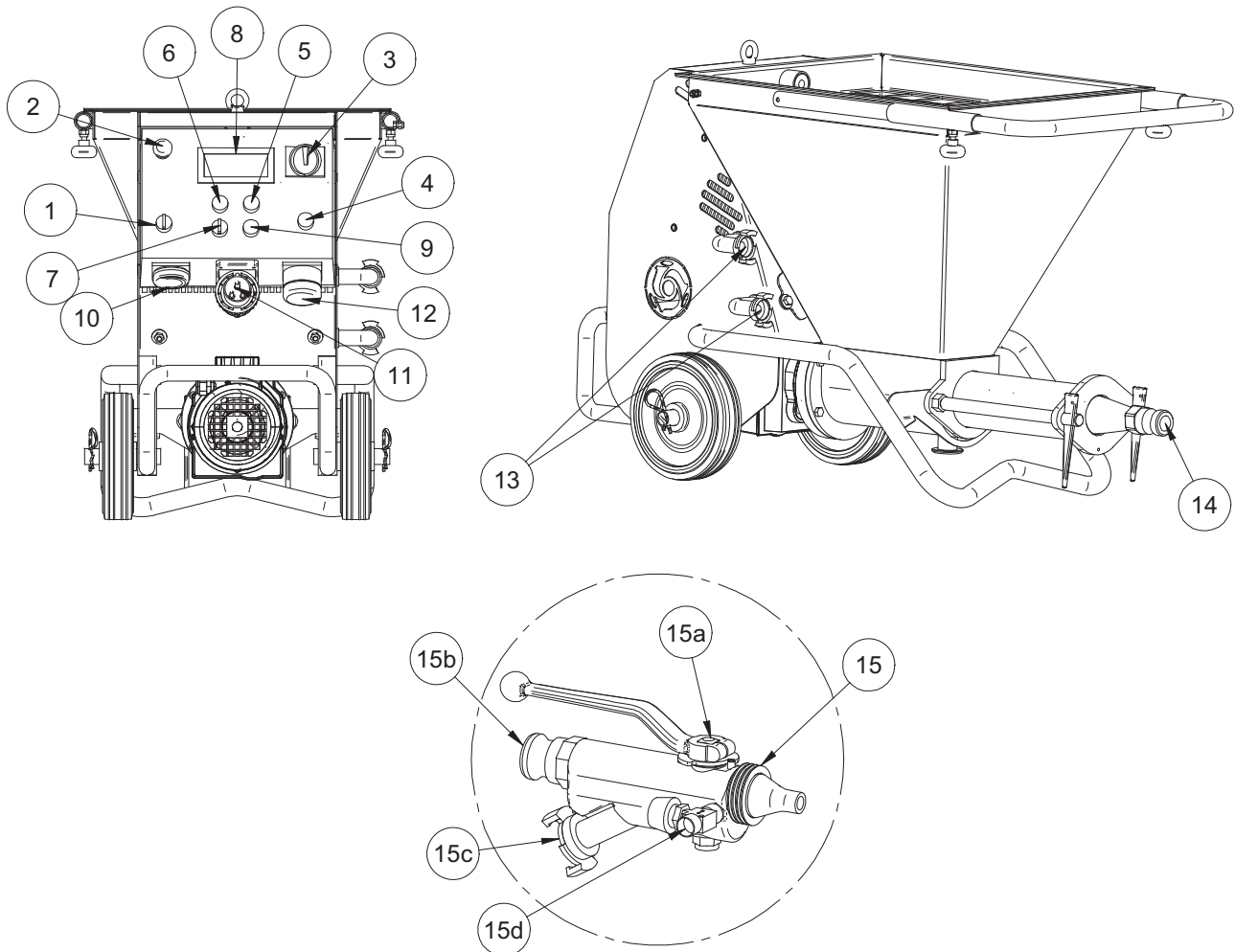

11. START-UP (see fig.6)

After positioning the machine, prepare a bucket with a quantity of approx. 10l. of grout. Pour the grout into the machine hopper, or, in the case of using colorant products, directly in the machine pipelines before connection. In the latter case, pour approx. 10l. of coloured product into the hopper. Check the material hoses to ensure perfect condition, that couplings are intact and the relative seals are fitted, then connect them to the delivery manifold and spray jet. Check that the cam levers (A) of the couplings have been tightened correctly and that the seal (B) is fitted as shown in fig. 6a.

Close the spray jet valve (ref. 15a), turn the main switch (ref. 3) to 1(ON), switch on the optional compressor if used, and turn the selector (ref. 7) clockwise to the start position. The pushbuttons (+) flow rate (ref. 6) and (-) flow rate (ref. 5), control the flow rate as shown on the display (ref. 8) at 30. Open the spray jet air valve (or pneumatic control)(ref. 15d) or start the machine by means of the electric remote control: the pump starts to rotate slowly. Depending on the machine configuration, wait until the grout in the hopper reaches the level of the mixer, or until the coloured product is delivered from the jet. At this point shut down the machine by means of the pneumatic or electric control, fill the hopper and start work as required. Adjust the quantity of material delivered from the jet as required, by means of pushbuttons (+) and (-). When the electric remote control is connected, the selector should be set to the start position. The machine is controlled exclusively by means of the electric remote control.

The machine is fitted with protection against power failure: if this occurs, the main switch must be reset to restart the machine (turn from 0 to 1).

To stop the machine in the event of an emergency, press the red emergency button (ref. 2) To isolate the machine, all moving parts are shut down and then turn the main switch to 0 and remove the electric power plug from the socket (ref.11).

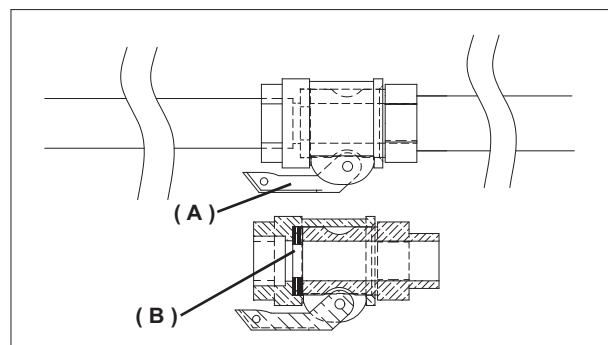

FIG.6a

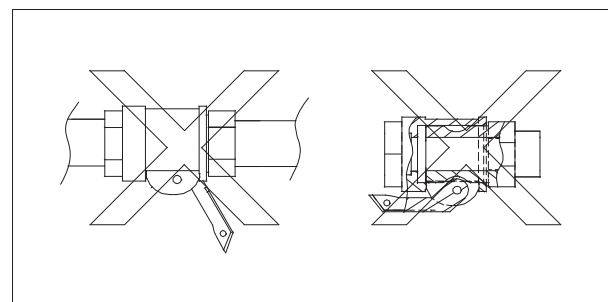

FIG.6b

The machine must never be started up or remain in operation if there is no material in the hopper, to avoid premature wear of the stator and screw.

⚠ - Never direct the jet towards yourself or others

OVERLOAD AND ELECTRICAL PROTECTIONS

! - The electric motors are protected against overload by thermal magnetic cut-outs, the activation of which is indicated by total shutdown of the machine. In this case, after the motors have cooled, the specific personnel should reset the main switch to resume operation.

For the pump motor there is an additional safety protection: a thermal sensor shuts down the machine in the event of a motor temperature overload.

-The inverter device housed inside the electrical panel is equipped with protections for the event of a power failure or if power exceeds the set admissible limits, voltage fluctuations caused by other site utilities, overload of the electric motor due to improper use or overheating of the inverter.

Activation of these safety devices is indicated by illumination of a red light (ref. 9), in which case, authorised personnel must remedy the cause and reset the safety device via the main switch, turning it from 0 to 1.

- The main switch on the electrical panel (ref. 3) is only enabled when: power is connected to the protection grid or the vibroscreen is fitted on the machine.

12. OPERATION (see fig.1)

! - The hopper safety grid must always be fitted. Never place materials other than premixed wet materials in the hopper.

! - Removal of the hopper grid or vibro-screen causes shutdown of the machine moving parts. If this occurs, the grid or vibro-screen must be refitted and the main switch must be reset to restart the machine.

! - Wear envisaged personal protection devices before starting work

Interruptions exceeding 30min should be avoided, and in any event these pauses should be reduced to the minimum possible when using rapid-drying materials

Prolonged shutdown can cause clogging in the material delivery lines: in this case no material is delivered from the jet and the pressure gauge indicates a higher pressure than the normal working value.

In this case, turn the selector anticlockwise (opposite position to normal work setting), the pump motor rotates in the opposite direction and the pipelines are depressurised. As soon as the pipeline becomes soft and flexible (the pressure gauge reads 0 bar), stop the machine.

Locate the point of clogging in the hose and remove by tapping the hose with a rubber mallet and totally empty by hand.

! - If necessary, disconnect the jet or open the pipeline couplings, checking previously if any residual pressure is present.

The material pressure gauge must indicate 0 bar and the pipelines, excluding the clogged sections, must be flexible. The personnel assigned for this task must be specially trained in these procedures.

In the event of any doubt as to the presence of residual pressure, never open the couplings.

Reconnect the pipelines and spray jet, set the main switch to the correct position and restart the machine.

! - Do not move the machine with the hopper full.

A reduction in material flow to the jet may indicate a worn pump. To replace the pump, proceed as follows: with the machine empty and clean, remove the hopper grid, tilt the machine with manifold upwards, remove the wedges, with the aid of a mallet, and at the same time remove the delivery manifold, screw and stator (fig.N).

To insert the screw in the stator, use the lubricant spray available from IMER. Never use mineral oil or grease for screw assembly as this may damage the stator. Avoid all types of benzene. Refit the pump taking care to insert the mixer in the envisaged seats.

In the case of a power failure during operation, clean the machine and pipelines immediately. Also disassemble the pump, remove the screw from the stator and clean. On completion reassemble all components.

Refit the pump taking care to insert the mixer in the envisaged seats.

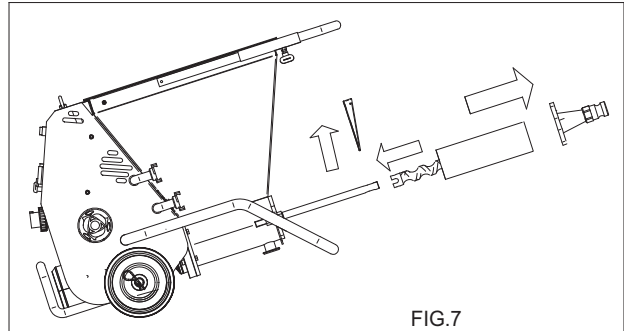

FIG.7

13. MACHINE SHUTDOWN AND CLEANING

At the end of work, stop the machine after completely emptying the hopper by means of the relative selector and set the main switch to 0.

- Open the jet valve, detach the jet and clean thoroughly, cleaning the nozzle with the special tool supplied.

! - Before disconnecting the jet or pipelines, ensure that there is no residual pressure.

-Disconnect the material pipelines from the delivery manifold.

-Remove the hopper grid or vibro-screen and clean thoroughly.

-Remove the plug at the bottom of the hopper and use water to wash the machine thoroughly, starting from the bag splitter if installed

- Refit the plug in the hopper and fill with water.

-Restart the machine for a few seconds until clean water is delivered from the manifold: this confirms complete cleaning of the pump.

- While the pipelines are still full, insert two cleaning sponges and refit the pipeline in the manifold (fig.8)

- Start the machine again so that the water in the hopper is pumped through the pipelines to remove all residue.

When the two sponges are delivered from the hose, washing is complete.

- At this point, on completion of machine cleaning, turn off the main switch, and disconnect the power plug.

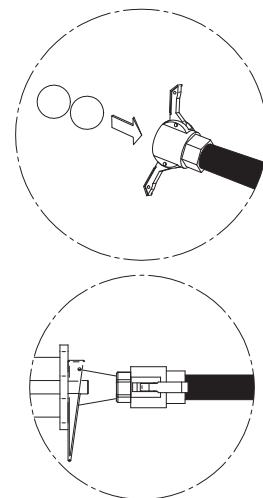

FIG.8

If there is any risk of freezing, open the hopper plug, disconnect the pipelines and drain all water from the circuit (fig.9).

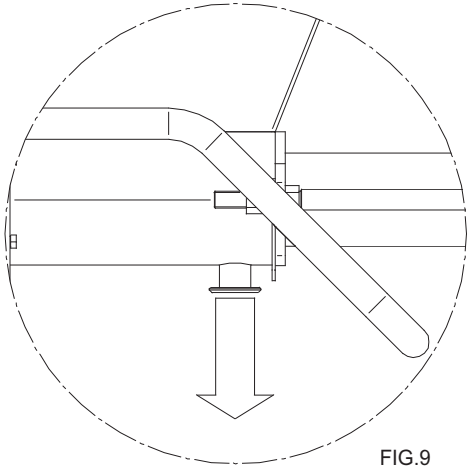

FIG.9

! - **Before opening the drain plug or the grid, ensure that the main switch is turned to 0 and the plug is disconnected from the power supply.**

14. MAINTENANCE

! - **Maintenance must be performed by adequately trained personnel, after switching off the machine, disconnecting it from the power supply and emptying the hopper.**

Check weekly that the compressor air filter is clean. If deteriorated, replace.

Check weekly that the electric motors are free of dust and dirt and if necessary clean using compressed air.

Check weekly that the plug and socket contacts are clean, dry and rust free.

Every six months arrange for an inspection of the machine by an authorised IMER service centre.

! - **Spent oil is a special waste. Therefore it must be disposed of according to current legislation.**

! - **Always keep notices and symbols on the machine legible.**

15. REPAIRS

! - **Never start up the mortar mixer during repairs.**
Repairs to the electrical installation must be performed exclusively by specialised personnel.

Use exclusively original IMER spare parts; modifications to parts are strictly prohibited.

! - **If any guards are removed for repairs, ensure they are refitted correctly at the end of work.**

<i>FAULT</i>	<i>CAUSE</i>	<i>CORRECTIVE ACTION</i>
Machine does not start, compressor does not start and the blue light is OFF	Electric current - No current delivered to connector of site panel (fuses)? - No power delivered to machine (defective connector connection? loose cable?) - Main switch not turned on	- Check points listed alongside
The machine does not start but the compressor starts no signal on display	Electric current (blu lamp on= main switch in correct position?) - Operating selector not in start position - Hopper grid missing - Plug not inserted correctly in socket - Remote control connected? - Spray jet nozzle dirty or clogged - Supply voltage too high (over 250 volt)	- Check points listed alongside - Start unit up from remote control - Clean nozzle with special cleaner
The machine starts but stops immediately ERR03 ERR04	Material - Material binding properties low (mortar pump seized?) - Material too dry	--Empty the hopper, ensure that the screw is not blocked. when the machine is clean, restart with liquid cement taking care to mix the solution with at least 400/500 kg of binder per cubic metre: - Bring the density of the material equal to that of a plastering mortar by adding water - Work with lower flow rates
Material flow to the gun stops. A red light illuminates on the electrical panel ERR03 ERR04	Clogging -Material hose clogged - Spray jet clogged - Low level of binder in mix - Sand not suitable for mix	- Remove obstruction - Connection to compressor detached - Bodies in mix with too large section - Use sand with constantly optimal particle size curve.
The machine stops during operation The following texts appear on display	- ERR00 : Hopper grille open or incorrectly located. - Screw pump motor thermal cutout (see Err02). - Emergency button pressed. - System malfunction.	- Ensure the grille is properly located - Wait for it cool down, then restart. - Reset the emergency button. - Contact Assistance Service
	- ERR01 : High circuit board temperature (Inverter).	- Wait for it cool down, then restart.
	- ERR02 : High screw pump motor temperature. - The motor has been subjected to overloading for a long time.	- Wait for it cool down, then restart. - Correct the mixture in use.
	- ERR03 : Too much power required from screw pump motor (motor jammed).	- Add water to mixture. - Add binder to mixture. - Use sand with optimized particle size curve. - Remove blockage.
	- ERR04 : Screw pump motor overload warning.	- Use sand with optimized particle size curve. - Add water to mixture. - Add binder to mixture. - Reduce screw pump motor speed. - Ensure that the power voltage is in the range 100V to 125V when the machine is operating, that the power cables are properly rated and that no other equipment (cranes, lifts, saws, concrete mixers, etc.) is connected to the same supply.
	- ERR05 : The compressor turns on and off too frequently although the air tap put on the spray jet is closed -Air hose punctured. -Leakage from unions.	-Replace the gaskets -Seal the couplings -Replace the air tap of the spray jet
	- ERR06 : Instantaneous power voltage over 145V.	- Check the quality of the current delivered by the power supply (qualified electrician).
	- ERR07 : Current loss to ground or system malfunction.	Contact Assistance Service. Check for water in system.
	- ERR 08 : Power voltage too low: - Lower than 85V	Ensure that the power voltage is in the range 100V to 125V when the machine is operating, that the power cables are properly rated and that no other equipment (cranes, lifts, saws, concrete mixers, etc.) is connected to the same supply
	- ERR09 : Wheel motor overload on loading cell.	- Remove blockage and any encrustation - Remove any foreign matter.
	----- : Input voltage in excess of 145V - Check power supply connection	- Check power voltage at source, it must not exceed 125V
	- BLOC : Input voltage in excess of 265V - Check whether the stator and rotor are jammed together - Foreign matter in hopper / mixing chamber	- Remove rotor and stator and unjam/replace them - Remove foreign matter from hopper / mixing chamber
	- STOP : Closed jet air warning. - Jet nozzle / air hose blocked, machine does not stop after halt.	- The warning automatically disappears if the machine starts normally after the halt. - Clean the air nozzle and unblock the air hose.
- H2O : Water pressure below 2.5 bar, insufficient flow/pressure for correct operation. - The machine turned off and on again by itself, "H2O" flashes on the display for a few seconds. -Air in hose/system.	- Switch on the machine's water pump. - Check that the supply pressure does not drop below 2.5 bar while the machine is pumping, if necessary take the water from a 200 litre tank (approximate size). - Check that the water circuit filters are clean. - Drain water from the purge cock to bleed all air from the hose/system.	



Sehr geehrte Kundin, sehr geehrter Kunde,
 wir beglückwünschen Sie zum Kauf der Verputzmaschine von IMER, dem Ergebnis jahrelanger Erfahrung. Die Maschine zeichnet sich durch höchste Zuverlässigkeit und innovative technische Lösungen aus.



- ARBEITSSICHERHEIT

Bitte lesen Sie aus Sicherheitsgründen die folgenden Anleitungen aufmerksam durch.

Das vorliegende GEBRAUCHS- UND WARTUNGSHANDBUCH muss vom Baustellenleiter auf der Baustelle aufbewahrt werden und für eventuelles Nachschlagen stets zur Verfügung stehen.

Das Handbuch ist als Bestandteil der Maschine zu betrachten und muss für zukünftigen Bedarf (EN ISO12100-2) bis zu deren Entsorgung aufbewahrt werden. Im Fall des Verlustes oder der Beschädigung kann beim Hersteller ein neues Exemplar angefordert werden.

Das Handbuch enthält die EG-Konformitätserklärung (98/37/EG) und wichtige Hinweise zur Baustellenvorbereitung und Installation, zum Einsatz, zu Wartungseingriffen und zur Ersatzteilbestellung. Es ist jedoch unerlässlich, dass der Anwender über ausreichende Erfahrung und eingehende Kenntnis der Maschine verfügt: Er muss hierzu von einer vollkommen mit den Einsatzvorschriften der Maschine vertrauten Person unterwiesen werden.

Zur Gewährleistung der Bediener- und Betriebssicherheit sowie einer langen Lebensdauer der Maschine sind die Anleitungen dieses Handbuchs und die einschlägigen Gesetzesnormen für die Sicherheit und Unfallverhütung am Arbeitsplatz (Gebrauch spezieller Sicherheitsschuhe und Kleidung, Helme, Handschuhe, Schutzbrille usw.) unbedingt zu beachten.



- Alle Aufschriften müssen stets einwandfrei lesbar sein.



- Es ist verboten, Änderungen an der Metallstruktur oder an Anlagenteilen der Verputzmaschine vorzunehmen.

IMER INTERNATIONAL übernimmt im Fall der Missachtung der Gesetzesvorschriften hinsichtlich des Einsatzes derartiger Geräte keinerlei Haftung – insbesondere bei unzureichendem Gebrauch, unkorrekter Stromspeisung, mangelhafter Wartung, nicht genehmigten Umrüstungen, Änderungen und/oder Beschädigungen, Nichtbeachtung von Teilen oder der Gesamtheit der vorliegenden Handbucharleitungen.

IMER INTERNATIONAL hat das Recht, die Eigenschaften der Verputzmaschine bzw. den Inhalt des vorliegenden Handbuchs zu ändern, ohne vorausgehende Maschinen und/oder Handbücher aktualisieren zu müssen.

1. TECHNISCHE DATEN

In Tabelle 1 sind die technischen Daten der Verputzmaschine unter Bezugnahme auf Abb. 1 wiedergegeben.

2. PROJEKTNORMEN

Die Verputzmaschinen wurden unter Anwendung der in Tabelle 1 genannten Normen entwickelt und gebaut.

3. GERÄUSCHPEGEL

In Tabelle 1 sind der Geräuschpegel der Verputzmaschine am Ohr des Bedieners (L_{PA} in 1 m Entfernung - 98/37/EG) und der Schallpegel in der Umgebung (Leistung L_{WA}), Messung gemäß EN ISO 3744 (2000/14/EG), wiedergegeben.

4. BESCHREIBUNG UND FUNKTIONSWEISE DER VERPUTZMASCHINE



- DIE VERPUTZMASCHINE MIT EXZENTERSCHNECKE ist für den Einsatz auf Baustellen bestimmt zum Pumpen, Ein- oder Aufspritzen aller nassen und vorgemischten Materialien, die mit dieser Art von Maschine pumpbar sind: Flüssigzement, Kleber, Finish-Produkte, Ausgleichspütze, Abdichtungen, Deckanstriche, Fugenabdichtung, herkömmliche oder vorgemischte Mörtel, Putz auf der Grundlage von Kalk/Zement oder Gips, feuerabweisende Abdichtungen usw.

4.1 BESCHREIBUNG DER VERPUTZMASCHINE (siehe Abb. 1)

Die Maschine besteht aus einem Rahmen auf Rädern (Bez. N), auf den ein Trichter (Bez. 6) ein Gitter (Bez. 5), eine Schalttafel (Bez. 7) und ein Getriebemotor (Bez. 8) montiert sind, der über ein Rührwerk (Bez. 9) eine Exzentrerschneckenpumpe (Bez. 10/11) antreibt, die das Material durch einen Gummischlauch zur Sprühpistole (Bez. 3) befördert.

Falls das Material gespritzt wird, gelangt zur Pistole ebenfalls von einem Kompressor (Sonderzubehör) gepumpte Druckluft. Die Verputzmaschine kann mittels Druckluft oder elektrisch über Kabel (Funkfernbedienung als Sonderzubehör verfügbar) bedient werden.

Die Förderleistung wird anhand der Tasten (+) und (-) der Schalttafel geregelt und am Schalttafeldisplay (0=min, 100=max) angezeigt. Die Verputzmaschine kann mit verschiedenen Zubehörteilen und Werkzeugen ausgestattet werden, die in Abschnitt 4.2 beschrieben sind.

4.2 BESCHREIBUNG DER ERFORDERLICHEN ZUBEHÖRTEILE FÜR DIE VERSCHIEDENEN EINSÄTZE

Die Verputzmaschine SMALL 50 ist zweifelsohne die kleinste und vielseitigste im Handel erhältliche Pumpe. Bei zahlreichen Anwendungen stellt sie die ideale Lösung für eine rasche Ausführung dar. Durch einfaches Hinzufügen bzw. Austauschen von Zubehörteilen kann die Maschine SMALL 50 den unterschiedlichsten Erfordernissen angepasst werden. Die Kenntnis der umfassenden Zubehör-/Werkzeugauswahl ist wichtig, um die potentiellen Leistungen der Maschine voll nutzen zu können.

IMER INTERNATIONAL steht Ihnen bei ihren Vertragshändlern und autorisierten Kundendienststellen für diesbezügliche Fragen zur Verfügung, um von Mal zu Mal die geeignetste Lösung für Ihre spezifischen Erfordernisse zu finden.

Allgemein verwendete Zubehörteile (siehe Abb. 1):

- RÜTTELSIEB IMER Art. -Nr. 1107548



- Dieses Werkzeug wird anstelle des Trichtergitters montiert und ist daher mit einem Sicherheitssensor ausgestattet.

Es muss stets montiert werden, wenn Materialien vor Ort zubereitet werden und die losen Zuschlagstoffe in Haufen gelagert sind, um zu verhindern, dass versehentlich gröbere Teilchen als zulässig oder sonstige Gegenstände in die Pumpe gelangen und die Düsenöffnung verstopfen oder einen frühzeitigen Verschleiß des Stators bewirken.

Das Trichtergitter abnehmen (Bez. 5) und das Rüttelsieb über dem Trichter (Bez. 6) anbringen. Das Stromkabel an der Maschinenschalttafel (Abb. 5, Bez. 12) anschließen, auf der sich die Ein-/Aussschalttaste des Rüttlers befindet.

Betrieb: Die Maschine aufstellen und anschließen. Den Rüttler vor dem Einfüllen von Material in den Trichter am Schalter einschalten (Pos. ON). Das Material einfüllen und anschließend den Schalter wieder auf OFF stellen. Rückstände aus dem Sieb entfernen.

- TRICHTERDECKEL (siehe Abb. 2)

IMER Art.-Nr. 1107513



- Dieses Zubehörteil kann anstelle des Trichtergitters montiert werden und ist daher mit einem Sicherheitssensor ausgestattet.

Hiermit wird der Trichter verschlossen und das darin befindliche Material luftdicht und vor möglichen Verunreinigungen geschützt aufbewahrt. Auf diese Weise wird die Trocknung von Materialien wie Deckanstrichen, Deckmörtel usw. verzögert und sie können über einen längeren Zeitraum verwendet werden.

Der Deckel wird über dem Trichter (Bez. 5) angebracht, wobei das Trichtergitter (Bez. 6) nicht unbedingt entfernt werden muss.

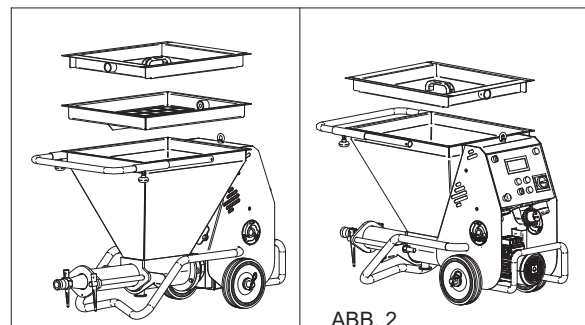

- SACKPRESSE IMER Art.-Nr. 1107511

Mit der Presse werden Säcke mit gebrauchsfertigem und Nassmaterial (z.B.: Nassmörtel auf Kalkbasis) rasch und optimal geleert.

Die Montage auf die Maschine ist einfach. Der Walzendruck lässt sich bei Bedarf regulieren: Die Schrauben lockern oder anziehen, um ihn entsprechend zu verringern bzw. zu erhöhen.

Auch die Handhabung der Sackpresse ist unkompliziert: Einen vollen Sack der Länge nach auf das Trichtergitter legen, die überstehende Sackkante an die Walzen annähern (Bez. 4b) und die Walzen mit Hilfe der Kurbel (Bez. 4a) mit der rechten Hand geringfügig im Uhrzeigersinn drehen, so dass das der Sack dazwischen eingeklemmt wird. Den Sack auf der entgegengesetzten Seite mit einem Cutter aufschneiden und durch die Walzen drehen, bis er leer wieder austritt. Das Material befindet sich im Trichter und kann durch die Pumpe laufen.

- **Achtung! Hände und Finger von den drehenden Walzen fern halten, es besteht Quetschgefahr.**

- KOMPRESSOREN IMER Art.-Nr. 1107546

Mittels Kompressor über einen Gummischlauch zur Sprühdüse beförderte Druckluft sorgt dafür, dass das gepumpte Material aufgespritzt werden kann. An die Maschine können Kompressoren mit einem Luftdurchsatz von 180 l/min bis 600 l/min angeschlossen werden. Die Wahl des Kompressors hängt vom Materialtyp und vom vorgesehenen Einsatz ab. Allgemein ist das gesprühte Material um so feiner, je höher die Druckluftzeugung ist.

Der 180 l/min-Kompressor eignet sich für den Großteil der Produkte, die nach dem Aufsprühen auf die Wände von Hand verstrichen werden müssen (dickschichtige Anwendungen: Putz, Fugenabdichtung, Deckmörtel usw.). Ein Kompressor mit höherer Leistung ist dagegen für all jene Produkte erforderlich, die gleichmäßig und dünn-schichtig aufgespritzt und anschließend nicht mehr verstrichen, sondern lediglich geglättet werden: Glättmittel, Farben, einige Deckmörtel, Abdichtungen usw.). IMER Art.-Nr. 1107546 ist ein automatischer Kompressor, der an die Baustellenschalttafel und die Druckluftanlage der Maschine angeschlossen wird.

- **Achtung! Bzgl. Installation, Anschlüssen, Gebrauch und Wartung wird auf die Anleitungen des „Gebrauchs- und Wartungshandbuch“ des Kompressors verwiesen.**

- **Der Stromanschluss dieses Kompressors erfolgt direkt an der Schalttafel der Baustelle.**

Auf diese Weise schaltet sich die Maschine bei geöffneter Druckluftversorgung an und stoppt bei Unterbrechung der Druckluftzufuhr. Der Kompressor ist mit einer selbsttätigen Abschaltvorrichtung, einem Wärmeschutz und einem Ein-/Ausschalter ausgestattet.

Wartung: Die Luftfilter wöchentlich überprüfen, reinigen und bei Bedarf auswechseln, insbesondere wenn in staubiger Umgebung gearbeitet wird (siehe „Gebrauchs- und Wartungshandbuch“ des Kompressors).

Er wird neben der Verputzmaschine aufgestellt und direkt an den Druckluftschlauch der Sprühpistole angeschlossen.

In diesem Fall wird die Maschine über die im Lieferumfang der Verputzmaschine enthaltene Fernbedienung oder die als Sonderzubehör erhältliche Funkfernbedienung gesteuert und durch die Position der Pistole ein- und ausgeschaltet.

- FUNKFERNBEDIENUNG Art.-Nr. 1107518

Bedienung der Maschine aus der Ferne ohne elektrische Stromanschlüsse und -kabel.

Die Empfängereinheit ist in die Schalttafel installiert.

Sie ist äußerst handlich und kann in der Hand oder der Tasche gehalten werden oder beispielsweise mit Magneten an der Pistole bzw. an der Düse befestigt werden. Zum Einschalten der Maschine die ON-Taste, zum Ausschalten die OFF-Taste drücken.

- **Achtung! Den Kompressor unbedingt vor Wasserstrahlen schützen.**

- DRUCKMESSGERÄT Art.-Nr. 1107512

Dieses Kontrollinstrument erfasst den Druck in den Materialschläuchen.

Falls beispielsweise bei Verwendung herkömmlichen Mörtels mit einer max. Fördermenge von 100 der am Schalttafeldisplay angezeigte Druck 15 bar (Höchstdruck der Pumpe) überschreitet, ist es ausreichend, die Materialfördermenge am (-)-Schalter der Schalttafel so weit zu reduzieren, dass der Druck unter 15 bar abfällt, um ein Ansprechen der Maschinenschutzvorrichtungen zu verhindern.

5. BETRIEBS SICHERHEIT

- **Vor dem Einsatz der Verputzmaschine stets überprüfen, ob alle Schutzvorkehrungen korrekt montiert sind.**

- **Es ist verboten, bei laufender Maschine Körperteile und/oder Werkzeug in den Trichter einzuführen.**

Im Arbeitsbereich müssen die Unfallschutzvorschriften und die Sicherheitsanweisungen befolgt werden.

Die Säcke möglichst so handhaben, dass keine Materialspritzer in die Augen oder auf andere Körperteile gelangen können. Schutzbrille und Arbeitshandschuhe tragen. Weiterhin darauf achten, dass kein Materialstaub aufgewirbelt und infolgedessen eingeatmet wird. Nase und Mund sind stets durch eine Gesichtsmaske zu schützen.

- **Der Einsatz der Maschine in Umgebungen mit Explosions- bzw. Brandgefahr oder in unterirdischen Räumen ist nicht gestattet.**

Die Verputzmaschine ist nicht mit eigener Beleuchtung ausgestattet, daher muss der Arbeitsbereich ausreichend beleuchtet sein.

Die Versorgungsleitungen müssen so verlegt werden, dass deren mögliche Beschädigung ausgeschlossen werden kann. Die Verputzmaschine nicht auf das Netzkabel stellen.

Der Stromanschluss muss so erfolgen, dass kein Wasser in die Steckverbindungen eindringen kann. Ausschließlich Steckverbindungen und Anschlüsse verwenden, die mit entsprechenden Schutzgehäusen gegen Wasserspritzer ausgestattet sind.

- Keine ungeeigneten oder provisorischen Stromleitungen verwenden. Ggf. einen Elektriker zu Rate ziehen.

- Die Reparaturen der elektrischen Anlagen dürfen ausschließlich von Fachpersonal durchgeführt werden. Vor Wartungseingriffen oder Reparaturen an der Maschine stets den Netzstecker ziehen
- Vermeiden, dass die Stromkabel mit den Bewegungsteilen der Maschine in Berührung kommen können und – falls beschädigt – deren Metallteile unter Spannung setzen.

6. ELEKTRISCHE SICHERHEIT

Die Verputzmaschine SMALL 50 ist in Konformität mit der Norm EN 60204-1 gefertigt und gegen Wasserspritzer geschützt. Sie ist mit einem Überlast- und Kurzschlusschutz ausgestattet.

Die Verputzmaschine muss an den Erdungskreis angeschlossen werden.

7. MECHANISCHE SICHERHEIT

Sämtliche Gefahrenstellen der IMER-Verputzmaschine sind entsprechend geschützt. Diese Schutzvorkehrungen wie beispielsweise die Abdeckung vor dem Kühlgebläse der Elektromotoren und das Trichtergeritter, das Rüttelsieb und der Trichterdeckel vor dem Mischer müssen stets in einwandfreiem Zustand gehalten werden und montiert sein. Sie sind alle an einen Sicherheitssensor angeschlossen, ihre Demontage bewirkt eine vollkommene Unterbrechung sämtlicher Bewegungsteile der Maschine.

8. TRANSPORTIERBARKEIT (siehe Abb. 3/4)

! - **Achtung!** Vor dem Verstellen der Verputzmaschine stets den Netzstecker ziehen.

Vor dem Verstellen der Verputzmaschine sollten ebenfalls der Druckluft- und der Materialschlauch abgetrennt werden. Darüber hinaus sollte sich möglichst wenig Material im Trichter befinden.

Die Maschine anhand der Transportgriffe verstellen.



ABB. 3

! - **Achtung!** Den Kompressor vor dem Anheben der Verputzmaschine immer demontieren und getrennt transportieren.

! - **Achtung!** Vor dem Anheben der Verputzmaschine stets überprüfen, ob alle Maschinenkomponenten korrekt gesichert und befestigt sind.

Die Maschine anhand der vorgesehenen drei Transportringe anheben.

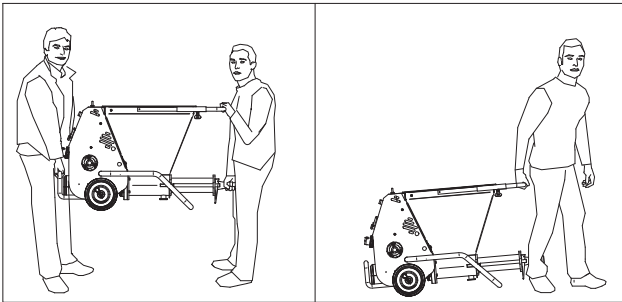

ABB. 4

! - **Achtung!** Den Kompressor vor dem Anheben der Verputzmaschine immer demontieren und getrennt transportieren.

! - **Achtung!** Vor dem Anheben der Verputzmaschine stets überprüfen, ob alle Maschinenkomponenten korrekt gesichert und befestigt sind.

Die Maschine anhand der vorgesehenen drei Transportringe anheben.

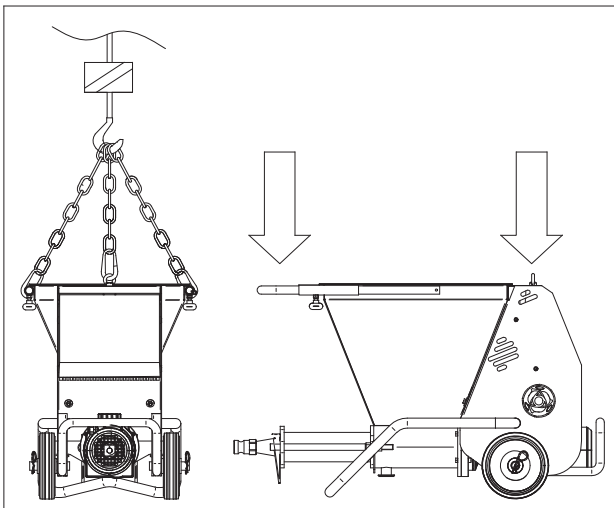
9. INSTALLATION

Die Verputzmaschine an einem ausreichend belüfteten Ort aufstellen, so dass sie weder während der Arbeit noch bei der anschließenden Reinigung ein Hindernis darstellt und die Schläuche so kurz wie möglich gehalten werden können.

Die Maschine je nach Einsatz an einer Stelle mit genügend Freiraum aufstellen, falls mit gebrauchsfertigen Materialien in Säcken gearbeitet wird: unter der Auslassöffnung des Mixers, falls die Materialien vor Ort gemischt werden. Die Maschine muss stets eben oder leicht zum Materialauslass geneigt aufgestellt werden.

Die Schläuche ohne enge Kurven oder Knicke von der Maschine bis zur Auftragsstelle des Produkts verlegen. Falls der Schlauch in die Höhe geführt wird, muss er am Gerüst oder an sonstigen Stützpunkten befestigt werden.

Das für die Anwendung erforderliche Zubehör anschließen oder montieren, siehe hierzu Abschnitt 4.2.

Für Arbeiten ohne Druckluft oder mit Kompressoren, deren Durchsatz 400 l/min überschreitet, immer die beige stellte Fernbedienung anschließen.

10. ANSCHLÜSSE

10.1 STROMANSCHLUSS (siehe Abb. 5)

! - **Prüfen, ob Versorgungsspannung, Netzfrequenz und Stromanschluss (Steckdose, Sicherungen, Kabel) konform sind mit den Vorgaben in Tab. 1.**

Die Stromversorgungsleitung muss gegen Überströme (z.B. mittels Sicherungen oder Magnetschutzschalter) und gegen indirekte Berührungen (z.B. mittels Fehlerstrom-Schutzschalter) geschützt sein. Um übermäßige Spannungsabfälle zu vermeiden, sind bei der Dimensionierung des Versorgungskabels die Betriebsströme und die Länge der Leitungen zu berücksichtigen.

Die Verwendung von Kabeltrommeln als Verlängerungen ist zu vermeiden. Das Versorgungskabel muss für häufige Bewegungen ausgelegt und mit einer reibfesten Ummantelung ausgestattet sein (z.B. H07RN-F).

Vor dem Anschluss der Verputzmaschine an das Stromnetz ist sicherzustellen, dass alle Sicherheitsvorkehrungen korrekt positioniert und in gutem Gebrauchszustand sind. Insbesondere muss das Trichtergeritter montiert, das Verlängerungskabel in gutem Zustand, Steckdosen und Stecker müssen trocken sein. Das Versorgungskabel an den Stecker der Maschinenschalttafel anschließen.



ABB. 5

10.2 DRUCKLUFTANSCHLUSS

NUR ZUM SPRITZEN

Bei Kompressoren mit einer Leistung bis zu 400 l/min wird die Luftdruckleitung direkt an die Pistole angeschlossen, wie bei Bedienung der Maschine über die eingebaute Druckluftsteuerung (siehe Abschn. 4.2).

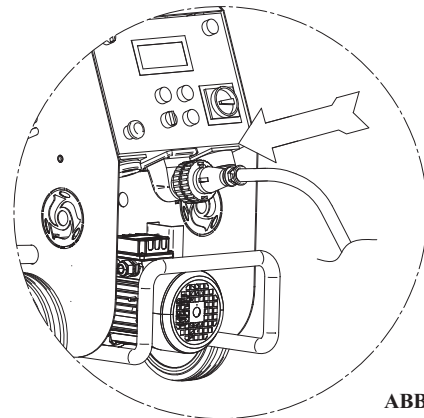
Die Maschine kann elektrisch über das beige stellte Kabel gesteuert werden. Dies gilt auch für Kompressoren mit einem Durchsatz unter 400 l/min.

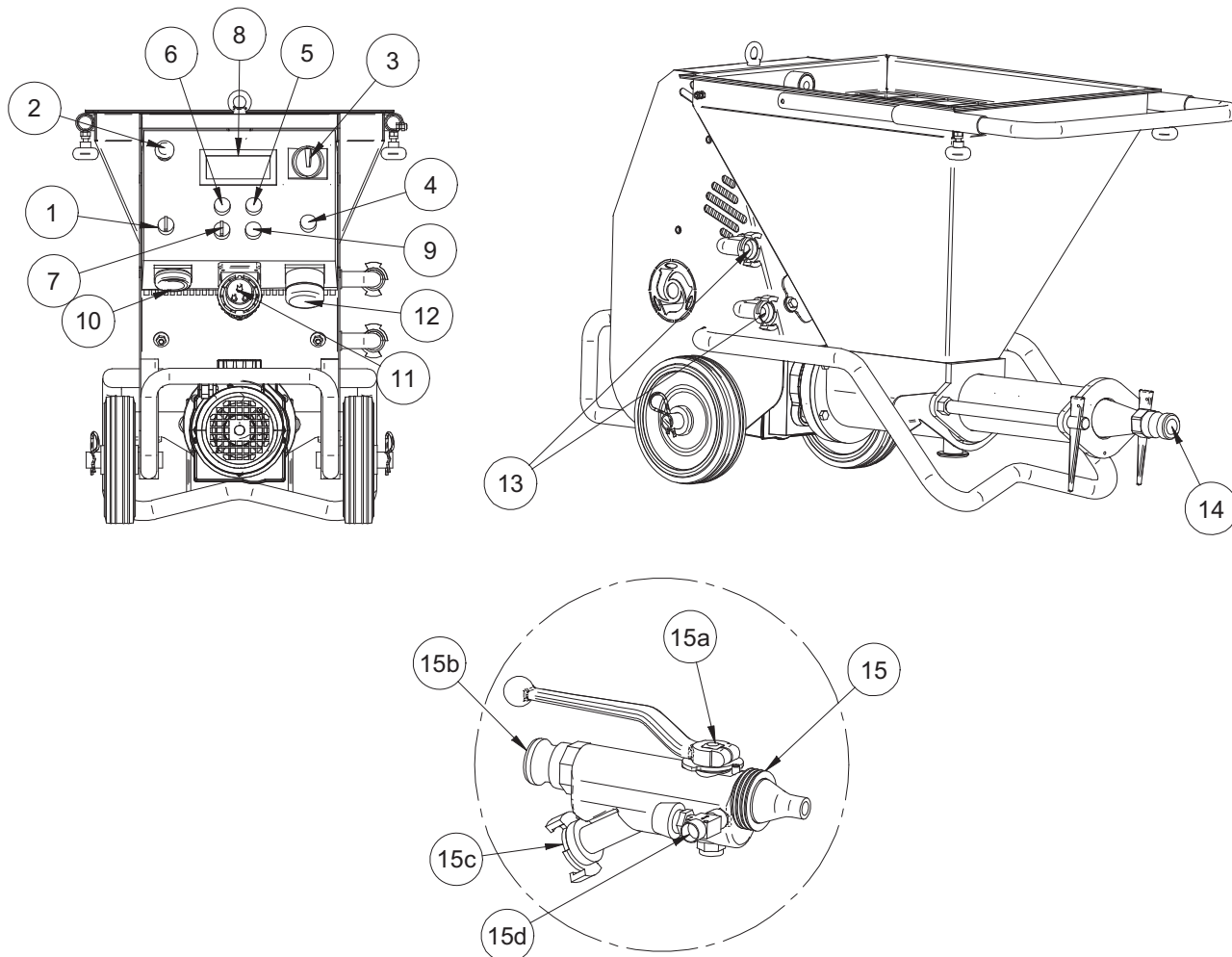

11. INBETRIEBNAHME (siehe Abb. 6)

Nach der Aufstellung der Maschine einen Eimer Zementbrei (ca. 10 l) vorbereiten. Diesen in den Maschinentrichter oder bei färbenden Produkten direkt in den Maschinenschlauch gießen und diesen erst danach anschließen. In letzterem Fall etwa 10 l Farbprodukt in den Trichter gießen. Den einwandfreien Gebrauchszustand der Materialschläuche und der Anschlüsse sowie die korrekte Montage der Dichtungen prüfen und die Schläuche dann an die Fördersammelleitung und an die Sprühpistole anschließen. Sicherstellen, dass die Nockenhebel (A) der Anschlüsse korrekt arretiert sind und die Dichtung (B) abbildungsgemäß montiert ist (siehe Abb. 6a).

Den Pistolenhahn schließen (Bez. 15a), den Hauptschalter (Bez. 3) auf 1 (ON) stellen, ggf. den als Sonderzubehör erhältlichen Kompressor einschalten und den Wahlschalter (Bez. 7) im Uhrzeigersinn auf Betrieb drehen. Die am Display (Bez. 8) angezeigte Durchflussmenge anhand der Tasten (+) (Bez. 6) und (-) (Bez. 5) auf 30 regulieren. Den Lufthahn der Pistole öffnen (Bez. 15d) (bzw. Druckluftsteuerung betätigen) oder die Maschine mittels elektrischer Fernbedienung einschalten: Die Pumpe läuft langsam an. Je nach Umständen warten, bis der Zementbrei im Trichter zum Mischer gelangt bzw. bis aus der Pistole das gefärbte Produkt austritt. Nun die Maschine mittels Druckluft- bzw. Elektrosteuerung ausschalten, den Trichter füllen und mit der Arbeit beginnen. Die an der Pistole austretende Materialmenge anhand der Tasten (+) und (-) bedarfsgerecht einstellen. Bei Anschluss der elektrischen Fernbedienung muss der Wahlschalter auf Start geschaltet sein. Die Maschine lässt sich in diesem Fall nur mit der Fernbedienung steuern.

Eine Schutzvorkehrung der Maschine gewährleistet, dass sie nach Stromausfall nur durch erneute Betätigung des Hauptschalters wieder in Betrieb genommen werden kann (zunächst auf 0 und anschließend auf 1 schalten). In Notfällen ist der Maschinenbetrieb durch Drücken des roten

Not-Aus-Tasters (Bez. 2) zu unterbrechen. Um die Maschine vom Stromnetz zu trennen, alle Bewegungsteile anhalten, anschließend den Hauptschalter auf 0 drehen und den Netzstecker (Bez. 11) ziehen.



ABB. 6A



ABB. 6B

Die Maschine darf niemals ohne Material im Trichter in Betrieb genommen werden oder laufen, da andernfalls die Gefahr einer vorzeitigen Abnutzung von Stator und Schnecke besteht.

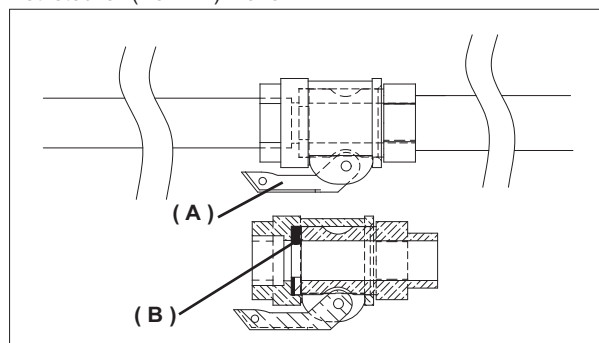
⚠ - Richten Sie die Pistole niemals auf sich selbst oder andere Personen.

ELEKTRISCHE WÄRMESCHUTZVORRICHTUNGEN

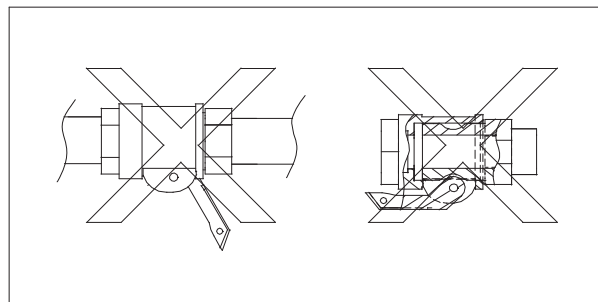
! - Die Elektromotoren sind durch Magnetschutzschalter gegen Überlasten geschützt. Ihr Ansprechen wird durch komplettes Abschalten der Maschine angezeigt. In diesem Fall muss ein hierzu befähigter Mitarbeiter die Maschine nach dem Abkühlen der Motoren am Hauptschalter erneut einschalten.

- Ein zusätzlicher Temperaturfühler am Pumpenmotor stoppt die Maschine, falls die Motortemperatur einen kritischen Wert erreicht.

- Der Inverter im Inneren der Schalttafel ist mit einer Schutzvorrichtung ausgestattet, die anspricht, falls die Netzspannung über bzw. unter dem zulässigen Wert liegt, da durch andere Verbraucher auf der Baustelle verursachte Spannungsschwankungen zu Überlasten des Motors und Überhitzung des Inverters führen. Die Auslösung dieser Schutzvorrichtungen wird durch Aufleuchten der roten Kontrolllampe angezeigt (Bez. 9). In diesem Fall muss ein hierzu befähigter Techniker die Ursache beheben und die Vorrichtung durch Aus- und Einschalten (erst auf 0, dann erneut auf 1) des Hauptschalters rücksetzen.

- Der Hauptschalter der Schalttafel (Bez. 3) lässt sich nur einschalten, wenn die Stromversorgung an das Schutzgitter angeschlossen oder das Rüttelsieb auf die Maschine montiert ist.

12. GEBRAUCH (siehe Abb. 1)

! - Das Trichterschutzgitter muss stets montiert sein. In den Trichter darf ausschließlich vorgemischtes Nassmaterial eingefüllt werden.

! - Bei einer Demontage des Trichtergitters oder des Rüttelsiebes werden alle Bewegungsteile der Maschine gestoppt. Um die Maschine anschließend in Betrieb zu nehmen, muss sie nach der Montage des Gitters bzw. des Rüttelsiebes erneut am Hauptschalter eingeschaltet werden.

! - Vor der Arbeit die vorgesehene persönliche Schutzausrüstung anlegen.

Mehr als 30 min lange Betriebsunterbrechungen sollten insbesondere bei Verarbeitung schnell austrocknender Materialien so weit wie möglich vermieden werden, da dies ein Verstopfen der Materialförderleitungen zur Folge haben könnte. In diesem Fall tritt kein Material aus der Pistole aus und das Manometer zeigt einen höheren Druck als den normalen Arbeitsdruck an.

Den Wahlschalter gegen den Uhrzeigersinn auf die entgegengesetzte Position im Vergleich zur normalen Betriebsstellung drehen: Der Mörtelpumpenmotor dreht in entgegengesetzter Richtung und die Schläuche werden drucklos gesetzt. Die Maschine abschalten, sobald der Schlauch mit den Fingern zusammengedrückt werden kann und das Manometer 0 bar anzeigt.

Die verstopfte Schlauchstelle suchen und mit einem Schlägel darauf schlagen, um das Material daraus zu entfernen.

! - Falls die Pistole abgenommen oder die Schlauchanschlüsse geöffnet werden müssen, unbedingt zuvor sicherstellen, dass keinerlei Druck in ihrem Inneren vorhanden ist.

Das Materialmanometer muss 0 bar anzeigen und die Schläuche müssen, abgesehen von der eventuell verstopften Stelle, weich sein.

Der mit diesem Eingriff beauftragte Mitarbeiter muss hierfür speziell unterwiesen sein.

Falls auch nur der geringste Zweifel besteht, dass in den Schläuchen ein Restdruck vorhanden ist, dürfen die Anschlüsse keinesfalls geöffnet werden.

Schläuche und Pistole erneut anschließen, den Hauptschalter auf die korrekte Position schalten und die Maschine einschalten.

! - Die Maschine möglichst nicht mit vollem Trichter verstellen.

Eine Reduzierung des Materialdurchsatzes ist möglicherweise ein Zeichen für Pumpenverschleiß. Für den Austausch der Pumpe

folgendermaßen vorgehen: Das Trichtergitter von der leeren und sauberen Maschine abnehmen. Die Maschine mit der Sammelleitung nach oben neigen. Die Keile mit Hilfe eines Hammers entfernen und anschließend Drucksammelleitung, Schnecke und Stator komplett ausbauen (Abb. N).

Die Gewindeteile vor der Montage der Schnecke in den Stator mit dem bei IMER erhältlichen Schmierspray besprühen. Niemals Mineralöl oder -fett verwenden, da hierdurch der Stator beschädigt werden könnte. Alle Benzole vermeiden.

Die Pumpe montieren und das Rührwerk in seine Montageposition einbauen.

Bei Stromausfall während der Arbeit sollten die Maschine und die Schläuche möglichst bald ausgespült werden. Ebenfalls die Pumpe ausbauen, die Schraube aus dem Stator herausdrehen und waschen. Anschließend alle Komponenten zusammenbauen.

Die Pumpe montieren und das Rührwerk in seine Montageposition einbauen.



ABB. 7

13. AUSSCHALTEN UND REINIGEN DER MASCHINE

Nach der Arbeit den Trichter vollständig leeren und die Maschine am Wahlschalter ausschalten. Dann den Hauptschalter auf 0 positionieren.

- Den Pistolenhahn öffnen, die Pistole abnehmen und sorgfältig waschen; die Düsen mit dem beigeestellten Sonderwerkzeug reinigen.

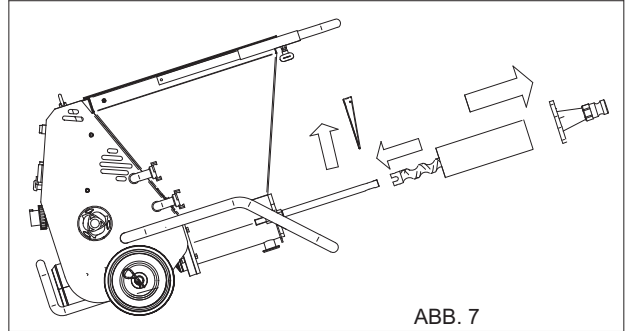
! - Vor dem Abtrennen der Pistole oder der Schlauchleitungen immer sicherstellen, dass keinerlei Restdruck darin vorhanden ist.

- Die Materialförderleitung von der Sammelleitung abtrennen.

- Trichtergitter oder Rüttelsieb ausbauen und gründlich säubern.

- Den Verschluss im Trichterboden entfernen und die Maschine von der Sackpresse ausgehend (insofern installiert) gründlich mit Wasser reinigen.

- Den Verschluss wieder einsetzen und den Trichter mit Wasser füllen.

- Die Maschine einige Sekunden lang einschalten, bis sauberes Wasser aus der Sammelleitung austritt. Auf diese Weise ist die Pumpenreinigung gewährleistet.

- In die noch mit Material gefüllten Schläuche zwei Waschschwämme einführen und den Schlauch an die Sammelleitung anschließen (Abb. 8).

- Die Maschine erneut einschalten, so dass das Wasser aus dem Trichter durch den Schlauch gepumpt wird und das restliche Material ausspült.

Wenn die beiden Schwämme austreten, ist die Reinigung abgeschlossen.



ABB. 8

- Nach der Reinigung der Maschine den Hauptschalter ausschalten und den Netzstecker ziehen.

Falls auch nur die geringste Frostgefahr besteht, den Ablassstöpsel des Trichters öffnen, die Schläuche abtrennen und alles Wasser ablassen (Abb. 9).

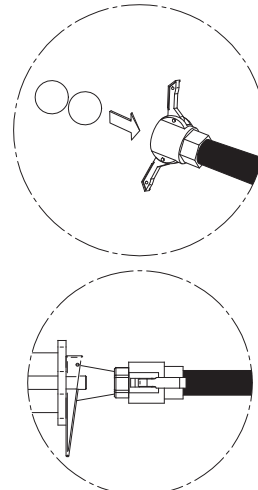

ABB. 9

! - Vor dem Öffnen des Ablassstöpsels oder dem Abnehmen des Gitters muss der Hauptschalter auf 0 gestellt und der Netzstecker gezogen werden.

14. WARTUNG

! - Wartungsarbeiten dürfen nur von erfahrem Personal ausgeführt werden. Zuvor immer die Maschine ausschalten, den Netzstecker ziehen und den Trichter entleeren.

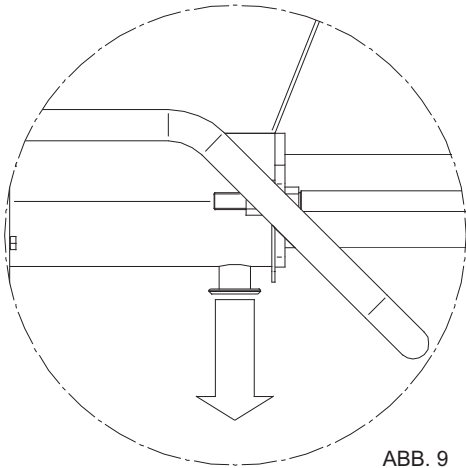
Einmal wöchentlich prüfen, ob der Kompressor-Luftfilter sauber ist. Falls er abgenutzt oder beschädigt ist, ersetzen.

Einmal wöchentlich prüfen, ob die Motoren frei von Staub und Schmutz sind und ggf. mit Druckluft säubern.

Einmal wöchentlich prüfen, ob die Kontakte von Steckern und Steckdosen einwandfrei sauber, trocken und nicht oxidiert sind. Die Maschine alle sechs Monate bei einer autorisierten IMER-Kundendienststelle kontrollieren lassen.

! - Altöl muss als Sondermüll vorschriftsgemäß entsorgt werden.

! - Achten Sie darauf, dass die Maschinenschilder und -aufkleber stets gut lesbar sind.

15. REPARATUREN

! - Die Verputzmaschine während Reparaturarbeiten nicht in Betrieb nehmen.

Reparaturen an der elektrischen Anlage dürfen ausschließlich durch einen Elektriker ausgeführt werden.

Es dürfen ausschließlich IMER-Originalersatzteile verwendet werden, die nicht verändert werden dürfen.

! - Falls die Schutzabdeckungen bei Reparaturarbeiten abgenommen werden, müssen sie nach deren Abschluss wieder korrekt montiert werden.



STÖRUNGEN	URSACHEN	ABHILFE
Weder die Maschine noch der Kompressor startet, blaue Kontrolllampe erloschen	Stromversorgung - Kein Strom an Steckdose der Baustellenschalttafel (Sicherungen?) - Maschine nicht stromversorgt (Anschluss Steckdosen defekt? Kabel unterbrochen?) - Maschinenhauptschalter nicht ein	- Nebenstehende Ursachen überprüfen
Maschine startet nicht, Kompressor startet. Keinerlei Anzeige am Display.	Stromversorgung (blaue LED an = Hauptschalter korrekt positioniert?) - Betriebsschalter nicht auf Start - Trichtergitter nicht montiert. - Stecker nicht vorschriftsgemäß angeschlossen ? - Ist die Fernbedienung angeschlossen? - Sprühdüse schmutzig oder verstopft - Versorgungsspannung zu hoch (250 Volt)	- Nebenstehende Ursachen überprüfen - Maschine mit Fernbedienung starten - Düse mit vorgesehenem Werkzeug reinigen
Maschine startet und stoppt unmittelbar danach ERRO3 ERRO4	Material - Zu wenig Bindemittel in der Mischung (Mörtelpumpe blockiert?) - Material zu trocken	- Materialtrichter entleeren und ungehinderte Schneckendrehung prüfen Saubere Maschine mit Flüssigzement füllen und erneut starten. Die Mischung muss auf jeden Fall mind. 400/500 kg Bindemittel pro Kubikmeter enthalten: - Materialdichte durch Hinzufügen von Wasser auf die eines Putzmörtels bringen - Durchsatz reduzieren
Materialfluss zur Pistole unterbrochen. Rote Kontrolllampe auf der Schalttafel leuchtet ERRO3 ERRO4	Verstopfung - Verstopfung im Materialschlauch - Verstopfung in der Sprühpistole - Wenig Bindemittel in der Mischung - Sand nicht für Mischung geeignet	- Material beseitigen - Kompressoranschluss abgetrennt - Zu grobkörniges Material in der Mischung - Nur Sand mit optimaler Körnungskurve verwenden.
Unterbrechung Maschinenbetrieb Am Display werden folgende Meldungen eingeblendet	- ERR00: Trichtergitter offen oder nicht in der korrekten Position. - Temperaturwächter im Motor der Schneckenpumpe (siehe Err02) - Not-Aus-Taster gedrückt - Systemstörung	- Kontrollieren, ob sich das Gitter in der korrekten Position befindet. - Vor Neustart Abkühlen abwarten. - Vor Neustart Abkühlen abwarten. - Kundendienst kontaktieren
	- ERR01: Hohe Temperatur der Elektronikplatine (Inverter)	- Vor Neustart Abkühlen abwarten
	- ERR02: Hohe Temperatur des Schneckenpumpen-Motors - Der Motor wurde über längere Zeit überlastet.	- Vor Neustart Abkühlen abwarten. - Die verwendete Mischung korrigieren
	- ERR03: Der Motor der Schneckenpumpe ist für den Betrieb überfordert (Motor blockiert)	- Wasser zur Mischung hinzufügen - Bindemittel zur Mischung hinzufügen - Sand mit optimaler Korngrößenverteilung verwenden. - Verstopfung entfernen.
	- ERR04: Meldung von Überlastbetrieb - Des Schneckenpumpen-Motors.	- Sand mit optimaler Korngrößenverteilung verwenden. - Wasser zur Mischung hinzufügen - Bindemittel zur Mischung hinzufügen - Motordrehzahl der Schneckenpumpe reduzieren - Sicherstellen, dass die Versorgungsspannung bei laufender Maschine zwischen 100 und 125 Volt liegt, dass die Versorgungskabel korrekt bemessen sind, und dass keine anderen Geräte (Kräne, Hubgeräte, Sägemaschinen, Betonmischer usw.) an dieselbe Versorgungsleitung angeschlossen sind
	- ERR05: Der Kompressor schaltet zu oft ein und aus obgleich der Lufthahn, der an dem Spraystrahl gesetzt wird, geschlossen ist - Loch im Luftschlauch. - Leckstellen an den Anschlüssen	- Die Dichtungen ersetzen - Die Dichtungen ersetzen - Den Lufthahn des Spraystrahles ersetzen
	- ERR06: Aktuelle Versorgungsspannung höher als 145 Volt	- Die Stromqualität am Ausgang der Versorgungsquelle von Fachpersonal prüfen lassen.
	- ERR07: Stromverlust gegen Erde oder Systemstörung	- Kundendienst kontaktieren - Kontrollieren, ob Wasser in das System eindringt
	- ERR08: Zu niedrige Versorgungsspannung - Unter 85 Volt	Sicherstellen, dass die Versorgungsspannung bei laufender Maschine zwischen 100 und 125 Volt liegt, dass die Versorgungskabel korrekt bemessen sind, und dass keine anderen Geräte (Kräne, Hubgeräte, Sägemaschinen, Betonmischer usw.) an dieselbe Versorgungsleitung angeschlossen sind
	- ERR09: Motorüberlastung Ladezellenrad	- Feststeckendes Material und eventuelle Verkrustungen entfernen - Eventuelle Fremdkörper entfernen
	-: ingangsspannung über 145 Volt - Netzanschluss kontrollieren	- Die Versorgungsspannung am Ausgang der Stromquelle kontrollieren, sie darf nicht 125 Volt übersteigen
	- BLOC: Motor der Schneckenpumpe ist augenblicklich blockiert Kontrollieren, ob Stator und Schnecke miteinander verkeilt sind - Fremdkörper im Trichter / in der Mischkammer	- Schnecke und Stator ausbauen und befreien / ersetzen - Fremdkörper aus dem Trichter / aus der Mischkammer entfernen
	- STOP: Warnmeldung Luft zur geschlossenen Pistole. - Pistolendüse / Luftleitung verstopft, die Maschine startet nach der Pause nicht.	- Sobald die Maschine am Ende der Pause neu startet, verschwindet die Meldung automatisch - Die Luftdüse reinigen bzw. die Luftleitung befreien
- H2O: Wasserdruck unter 2,5 bar; ungenügender Durchsatz/Druck für den korrekten Betrieb - Die Maschine hat sich selbst aus- und wieder eingeschaltet, auf dem Display blinkt die Anzeige H2O einige Sekunden lang. - Luft in der Leitung/Anlage	- Die Wasserpumpe der Maschine einschalten - Der Druck im Netz darf nicht unter 2.5 bar fallen, während die Maschine pumpt. Das Wasser eventuell direkt aus einem Behälter mit ca. 200 l Fassungsvermögen entnehmen - Kontrollieren, ob die Filter in der Hydraulikanlage der Maschine sauber sind - Wasser aus dem Ablasshahn laufen lassen, um die Leitung/Anlage zu entlüften	



Apreciado Cliente:

Enhorabuena por su compra. La enfoscadora IMER es el resultado de años de experiencia y contiene soluciones técnicas innovadoras que Vd. podrá disfrutar durante mucho tiempo.

⚠- TRABAJAR CON SEGURIDAD

Antes de utilizar la máquina, lea con atención las siguientes instrucciones.

El presente manual de USO Y MANTENIMIENTO debe ser conservado en el obrador por el capataz y estar siempre disponible para que pueda consultarse en cualquier momento.

El manual ha de considerarse parte de la máquina y conservarse para futuras consultas (EN ISO12100-2) hasta que la máquina deje de utilizarse. Si se pierde o se daña, es posible solicitar un nuevo ejemplar al fabricante.

El manual contiene la declaración de conformidad CE 2006/42/CE e importantes indicaciones sobre la preparación del obrador, la instalación, el uso, las modalidades de mantenimiento y el pedido de repuestos. No obstante, es indispensable que el operario tenga una adecuada experiencia y conozca la máquina, para lo cual debe ser adiestrado por una persona experta.

Para garantizar la seguridad del operario y el funcionamiento correcto de la máquina durante mucho tiempo, es preciso respetar las instrucciones del manual y las normas vigentes de seguridad y prevención de accidentes laborales (uso de calzado y ropa apropiados, casco, guantes, gafas protectoras, etc.).

⚠- Las advertencias han de mantenerse siempre legibles.

⚠- Se prohíbe efectuar cualquier tipo de modificación en la estructura metálica o en las instalaciones de la enfoscadora.

IMER INTERNATIONAL declina toda responsabilidad ante el incumplimiento de las normas que reglamentan el uso de estos aparatos, en particular: uso impropio, defectos de alimentación, falta de mantenimiento, modificaciones no autorizadas e inobservancia total o parcial de las instrucciones dadas en este manual.

IMER INTERNATIONAL se reserva el derecho de modificar las características de la enfoscadora o los contenidos del presente manual, sin obligación de actualizar la máquina o los manuales anteriores.

1. DATOS TÉCNICOS

En la tabla 1 se indican los datos técnicos de la enfoscadora con referencia a la figura 1.

2. NORMAS DE DISEÑO

Las enfoscadoras han sido diseñadas y realizadas con arreglo a las normas indicadas en la tabla 1.

3. NIVEL DE EMISIÓN SONORA

En la tabla 1 se indican el nivel de presión sonora de la enfoscadora medido en el oído del operario (L_{pA} a 1 m - 2006/42/CE) y el nivel de emisión sonora en el ambiente (potencia L_{WA}) medido según EN ISO 3744 (2000/14/CE).

4. DESCRIPCIÓN DEL FUNCIONAMIENTO DE LA ENFOSCADORA

⚠- La ENFOSCADORA DE TORNILLO EXCÉNTRICO se emplea en obras de construcción para bombear, inyectar o proyectar materiales húmedos y premezclados que sean idóneos para este tipo de máquinas, como: cemento líquido, adhesivos, productos de acabado, rejuntado, alisado o impermeabilización, colores de acabado, morteros tradicionales o premezclados, enlucidos a base de cal/cemento o yeso, aislantes ignífugos, etc.

4.1 DESCRIPCIÓN DE LA ENFOSCADORA (fig. 1)

La enfoscadora está formada por un bastidor sobre ruedas (N) que sostiene una tolva (6) con rejilla (5); un cuadro eléctrico (7) y un motorreductor (8) que, mediante un agitador (9), acciona una bomba de tornillo excéntrico (10/11) que transporta el material hasta la pistola (3) a través de una manguera de goma.

Si el material se aplica por proyección, a la pistola llega también el aire bombeado por un compresor (opcional). La enfoscadora puede controlarse con: mando neumático, mando a distancia eléctrico por cable o radiomando opcional. El caudal se regula con los pulsadores (+) y (-) del panel de mando.

El caudal se visualiza (0=mín. 100=máx.) en el display del cuadro eléctrico. La enfoscadora puede equiparse con los accesorios que se describen en el apartado 4.2.

4.2 ACCESORIOS PARA LAS DIVERSAS APLICACIONES

SMALL 50 es, sin duda, la bomba más pequeña y versátil del mercado. Tiene numerosas aplicaciones, en las cuales aporta siempre comodidad y velocidad de ejecución. Simplemente añadiendo o sustituyendo un accesorio, es posible adaptarla a las más variadas exigencias. Por ello es importante conocer la amplia gama de accesorios, a fin de aprovechar todas las posibilidades que ofrece esta máquina.

IMER INTERNATIONAL, a través de sus puntos de venta y de asistencia autorizados, le indicará la solución más adecuada para su caso.

Accesorios opcionales de uso común (fig. 1):

- VIBROTAMIZ IMER cód. 1107548

⚠- Sustituye a la rejilla de la tolva, por lo cual está dotado de un sensor de seguridad.

Se utiliza cuando el material se prepara en el lugar, recogiendo los áridos de un cúmulo a granel. En estos casos puede haber partículas de tamaño superior al permitido y otros objetos inoportunos, que pueden obstruir el orificio de la pistola o desgastar antes de tiempo el estator.

El vibrotamiz se coloca sobre la tolva (6) después de haber extraído la rejilla (5), y se conecta eléctricamente al cuadro eléctrico de la máquina (12, fig. 5), donde se encuentra el mando de encendido y apagado del vibrador.

Funcionamiento: Con la máquina ya ubicada y conectada, antes de verter el material en tolva, sitúe el interruptor en la posición ON: el vibrador arranca. Eche el material; al término de la operación, ponga otra vez el interruptor en la posición OFF y quite los residuos que hayan quedado en el tamiz.

- TAPA DE LA TOLVA (fig. 2)

IMER cód. 1107513

⚠- Este accesorio puede sustituir a la rejilla de la tolva, por lo cual está dotado de un sensor de seguridad.

Cierra la tolva aislando del aire y de las posibles impurezas el material cargado en su interior: color o mortero de acabado, etc. De este modo se retarda el secado del material, que puede permanecer más tiempo en la tolva.

Se coloca sobre la tolva (5), con la rejilla (6) o sin ella.

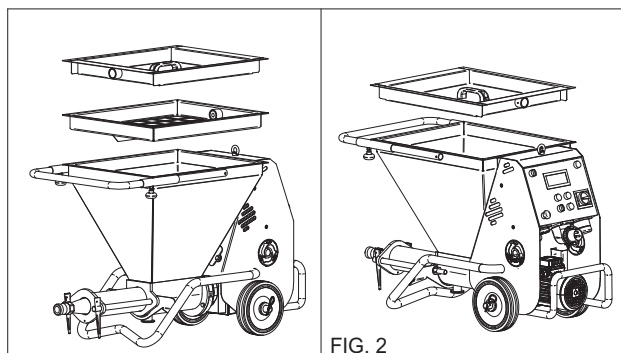

FIG. 2

- PRENSA DE SACOS IMER cód. 1107511

Acelera y optimiza el vaciado de los sacos que contienen material húmedo listo para usar, por ejemplo el tradicional mortero de acabado a base de cal.

Se aplica muy fácilmente a la máquina. Si es necesario modificar la presión ejercida por los rodillos: desenrosque los tornillos para disminuir la presión y enrósquelos para aumentarla.

También el funcionamiento es muy sencillo: extienda un saco de material a lo largo sobre la rejilla de la tolva; coloque el borde saliente del saco entre los rodillos (4b); gire apenas la manivela (4a) con la mano derecha, en el sentido de las agujas del reloj, hasta que el saco quede aprisionado por los rodillos. Abra el saco por la parte opuesta con un cúter y haga girar los rodillos hasta que el saco se vacíe por completo. De esta manera todo el material cae en la tolva y queda listo para ser bombeado.

- ¡Atención! No acerque las manos a los rodillos mientras estén girando, ya que podrían aplastarle los dedos.

- COMPRESORES IMER cód. 1107546

El compresor envía aire a la pistola, a través de una manguera, para impulsar el material bombeado. La máquina admite el uso de compresores con distintos caudales de aire: de 180 l/min a 600 l/min. La elección del compresor depende del tipo de material y de la aplicación. En general, cuanto mayor es el caudal del aire, más pulverizado sale el material.

El compresor de 180 l/min vale para la mayoría de los productos que, una vez proyectados sobre la pared, deben extenderse manualmente (aplicaciones de mayor espesor, como enlucido, rejuntado o acabado con mortero). Los compresores de mayor caudal son necesarios para todos los productos que, una vez proyectados de forma homogénea sobre las paredes, no se extienden o solamente se alisan (aplicaciones de menor espesor: alisadores, colores, algunos morteros de acabado, impermeabilizantes, etc.).

El compresor IMER cód. 1107546 es autónomo. Se conecta al cuadro eléctrico del obrador y al sistema neumático de la máquina.

- ¡Atención! Para la instalación, el conexionado, el uso y el mantenimiento, consulte el manual de instrucciones del compresor.

- Este compresor se conecta directamente al cuadro eléctrico del obrador.

De este modo, la máquina arranca cuando se abre el paso del aire y se para cuando se corta. El compresor está dotado de apagado automático, protección térmica e interruptor propio, que debe conectarse para poder utilizar la máquina.

Mantenimiento: controle semanalmente los filtros de aire; límpielos o cámbielos cuando sea necesario, sobre todo si hay mucho polvo en el ambiente (vea el manual de uso y mantenimiento del compresor).

Ubique el compresor junto a la enfoscadora y conéctele directamente la manguera de aire de la pistola.

De esta manera la máquina se enciende o se apaga al variar la posición de la pistola, o bien con el mando a distancia que se entrega de serie o el radiomando opcional.

- RADIOMANDO cód. 1107518

Permite encender y apagar la máquina a distancia sin cable de conexión.

El receptor está en el cuadro eléctrico.

El transmisor es pequeño, puede tenerse en la mano, en el bolsillo o fijarse con un imán a la pistola, a la tobera u otra parte metálica. Para encender la máquina se presiona la tecla ON y para apagarla, la tecla OFF.

- ¡Atención! Protéjalo de los chorros de agua y no permita que se moje de ninguna manera.

- MEDIDOR DE PRESIÓN cód. 1107512

Es un instrumento de control que mide la presión en la manguera del material.

Ejemplo: Supóngase que se utiliza mortero tradicional con el caudal máximo de 100 en el display del cuadro, y que en dichas condiciones la presión supera los 15 bar (presión máxima de la bomba). Para evitar que se disparen las protecciones de la máquina, es suficiente disminuir el caudal de material con el pulsador (-) del cuadro eléctrico hasta que la presión sea inferior a 15 bar.

5. SEGURIDAD OPERATIVA

- Antes de utilizar la enfoscadora, asegúrese de que tenga instalados todos los dispositivos de protección.

- No introduzca partes del cuerpo o herramientas en la tolva.

En la zona de trabajo, respete las normas de prevención de accidentes y las medidas de seguridad.

Durante la manipulación de los sacos de material, evite que éste salga disparado a través de una rotura del envase y pegue en los ojos o en otra parte del cuerpo. Utilice guantes y gafas de seguridad. No levante polvo que pueda inhalarse. Utilice siempre una mascarilla que cubra la boca y la nariz.

- No utilice la máquina en ambientes donde exista peligro de explosión o de incendio, y tampoco en lugares subterráneos.

La enfoscadora no tiene iluminación propia, por lo cual el lugar de trabajo se debe iluminar de manera adecuada.

Los cables de alimentación deben tenderse de manera tal que no puedan ser dañados. No coloque la enfoscadora sobre el cable de alimentación.

El conexionado eléctrico debe realizarse de forma que el agua no pueda penetrar en los conectores. Utilice exclusivamente conectores y enchufes provistos de protección contra las salpicaduras de agua.

- No utilice líneas eléctricas inadecuadas o provisionales; consulte con un técnico especializado.

- Las reparaciones de las instalaciones eléctricas deben ser realizadas exclusivamente por técnicos especializados. Desconecte la máquina de la alimentación eléctrica antes de realizar cualquier operación de mantenimiento o reparación.

- Evite que los conductores eléctricos entren en contacto con las piezas móviles de la máquina, ya que, si los cables se dañan, pueden transmitir la tensión a los componentes metálicos.

6. SEGURIDAD ELÉCTRICA

La enfoscadora SMALL 50 cumple la norma EN 60204-1 y está protegida de chorros de agua, sobrecargas y falta de tensión.

La enfoscadora debe conectarse a tierra.

7. SEGURIDAD MECÁNICA

En la enfoscadora IMER, los puntos peligrosos están protegidos por dispositivos específicos que deben dejarse montados y mantenerse en perfectas condiciones. Por ejemplo la protección del ventilador que refrigera los motores eléctricos, la rejilla de la tolva, el vibrotamiz y la tapa de la tolva, que impiden el contacto con el agitador. Todos estos dispositivos están conectados a un sensor de seguridad: si alguno de ellos se extrae, se detienen todos los movimientos de la máquina.

8. DESPLAZAMIENTO DE LA MÁQUINA (fig. 3/4)

⚠ - ¡Atención! Antes de mover la enfoscadora, desconecte siempre la toma de corriente.

Antes de mover la enfoscadora, es conveniente desconectar las mangueras del aire y del material.

Es preferible que no haya material en la tolva.

Desplace la máquina sujetándola por las asas.

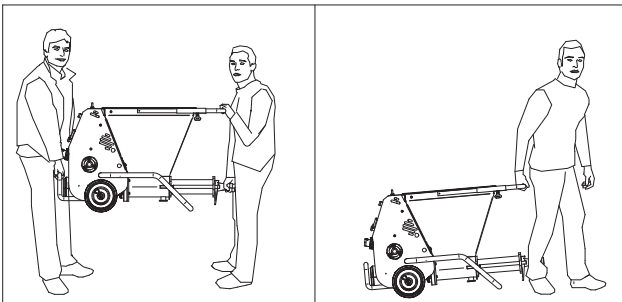

FIG. 3

⚠ - ¡Atención! Antes de elevar la enfoscadora, desmonte siempre el compresor y transpórtelo por separado.

⚠ - ¡Atención! Antes de elevar la enfoscadora, controle que todos los componentes estén correctamente bloqueados y fijados.

Para elevar la máquina, sujétela por los tres puntos de enganche específicos.

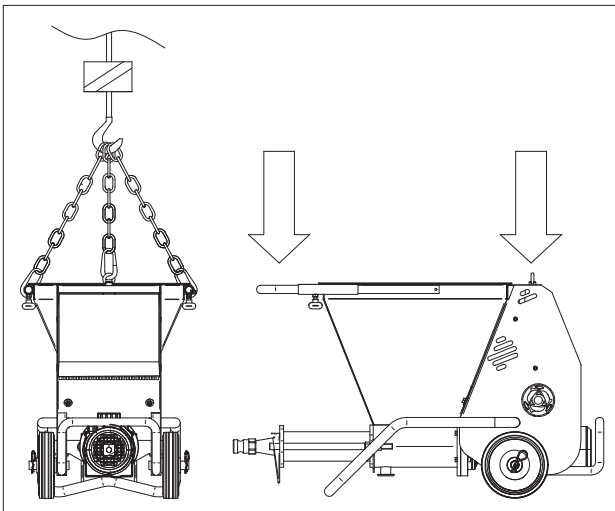

FIG. 4

⚠ - ¡Atención! Eleve la máquina con cuidado, ya que puede oscilar.

⚠ - ¡Atención! Para elevar la máquina, emplee exclusivamente los puntos de enganche indicados en la figura 3.

Utilice dispositivos de elevación adecuados al peso total de la máquina indicado en la tabla 1.

9. INSTALACIÓN

Coloque la enfoscadora en un lugar bien ventilado, donde no estorbe durante el uso y tampoco para realizar la limpieza al final del trabajo. No alargue demasiado la manguera.

Si la máquina se alimenta con material ya preparado y ensacado, ubíquela en una zona despejada y en la posición más horizontal posible. Si el material se prepara en el lugar con un mezclador como SPIN 30, ponga la máquina bajo la boca de descarga del mezclador. Si utiliza una enfoscadora como KOINE 4 o KOINE 5, introduzca la manguera de salida de ésta en la tolva de carga de Small 50. La máquina debe estar siempre en posición horizontal o ligeramente inclinada hacia la salida del material.

Tienda la manguera desde la máquina hasta el punto donde se aplicará el producto, evitando codos cerrados y estrangulamientos. Si la manguera debe ir hacia arriba, fijela al andamio o a otro punto firme.

Aplique o conecte los accesorios necesarios para el tipo de uso, según lo indicado en el apartado 4.2.

Conecte siempre el mando a distancia eléctrico cuando trabaje sin aire comprimido o con un compresor que supere los 400 l/min.

10. CONEXIONES

10.1 CONEXIONADO ELÉCTRICO (fig. 5)

⚠ - Controle que la tensión de alimentación, la frecuencia de la corriente eléctrica y los elementos de conexión (toma de corriente, fusible, cable) sean conformes a los datos indicados en la tabla 1.

La línea de alimentación eléctrica debe estar provista de protección contra sobrecorrientes (fusibles, interruptor magnetotérmico) y contra las corrientes de dispersión hacia masa (interruptor diferencial). Las dimensiones de los conductores del cable de alimentación eléctrica deben ser adecuadas para las corrientes de funcionamiento y para la longitud de la línea, a fin de evitar caídas excesivas de tensión. No utilice alargues de cable enrollados en un tambor. El conductor de alimentación debe ser del tipo más adecuado para movimientos frecuentes y poseer un revestimiento resistente a la abrasión (por ejemplo H07RN-F).

Antes de conectar eléctricamente la enfoscadora, compruebe que todos los dispositivos de seguridad estén instalados y en buenas condiciones; en particular, que la rejilla de la tolva esté colocada, que el alargue esté en buen estado y que las clavijas y tomas de corriente no estén mojadas.

Conecte el cable de alimentación a la clavija de la enfoscadora situada en el cuadro eléctrico.

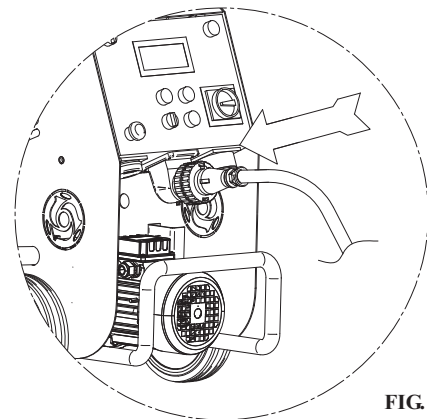

FIG. 5

10.2 CONEXIÓN DEL AIRE

SÓLO PARA APLICACIONES POR PROYECCIÓN

Si el caudal del compresor no supera los 400 l/min, conecte la salida de aire directamente a la pistola, como para controlar la máquina con el mando neumático incorporado (apartado 4.2).

La máquina se puede controlar con el mando eléctrico por cable que se incluye en el suministro. Este dispositivo también se puede utilizar con compresores de caudal inferior a 400 l/min.

⚠ - Las puestas en marcha del compresor, repetidas y a breves intervalos, pueden dañar el motor eléctrico.

Asegurarse que no hay pérdidas de aire.

Asegurarse que el compresor se pone en marcha después del intervalo mínimo de 15 segundos a partir del último apagamiento.

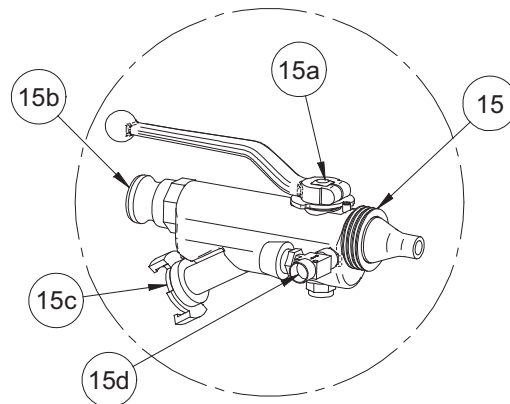
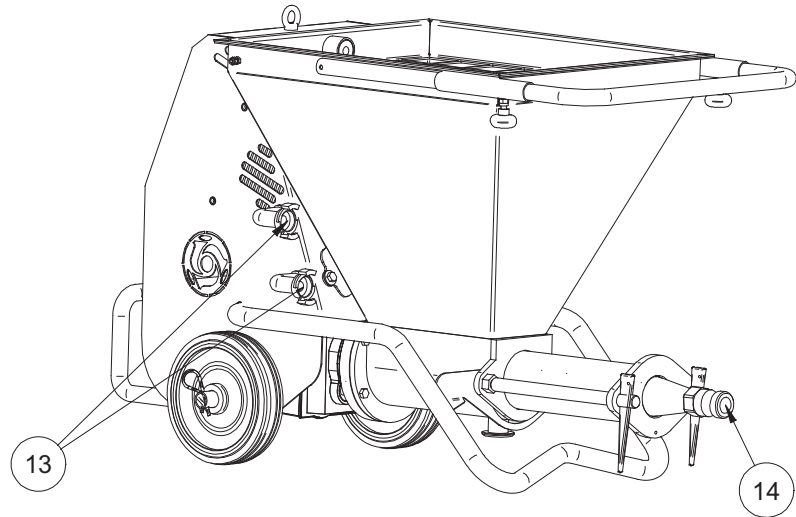
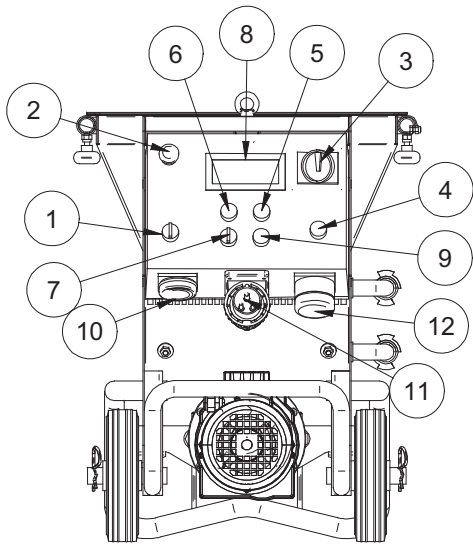

11. PUESTA EN MARCHA (fig. 6)

Una vez ubicada la máquina, prepare un cubo con 10 litros de lechada. Vierta la lechada en la tolva de la máquina (los productos colorantes también pueden echarse directamente en la manguera del material antes de conectarla). En este caso, vierta en la tolva unos diez litros de producto coloreado. Examine la manguera del material para comprobar que esté sana, que los racores estén en buenas condiciones y las juntas estén colocadas, conéctela al tubo de salida de la máquina y a la pistola de proyección. Controle que las palancas (A) de los racores estén bien apretadas y que la junta (B) esté colocada como en la fig. 6a.

Cierre la válvula de la pistola de proyección (15a), sitúe el interruptor general (3) en la posición 1 (ON), encienda el compresor opcional si lo utiliza y gire el selector (7) en el sentido de las agujas del reloj hasta la posición de arranque. Ajuste el caudal a 30 con los pulsadores (+) (6) o (-) (5), mientras observa el valor en el display (8). Abra la llave de paso del aire a la pistola (o mando neumático) (15d) o bien ponga la máquina en marcha con el mando eléctrico a distancia. La bomba comienza a girar lentamente. Según el caso, espere a que la lechada que está en la tolva llegue al nivel del agitador o a que salga producto coloreado por la pistola. En este momento, pare la máquina con el mando neumático o eléctrico, llene la tolva y comience a trabajar. Regule la cantidad de material que sale de la pistola con los pulsadores (+) y (-). Cuando el mando a distancia eléctrico está conectado, el selector tiene que estar en la posición de arranque. Entonces, la máquina se controla solamente con el mando a distancia eléctrico.

La máquina está dotada de protección contra la falta de tensión: después de un corte de corriente, para reanudar el funcionamiento es necesario rearmar el interruptor general poniéndolo en 0 y después en 1.

En caso de emergencia, presione el botón rojo (2) para detener la máquina. Para desconectar la máquina de la corriente

eléctrica, espere a que se detengan todos los órganos en movimiento, gire el interruptor principal a la posición 0 y desenchufe la toma de corriente (11).

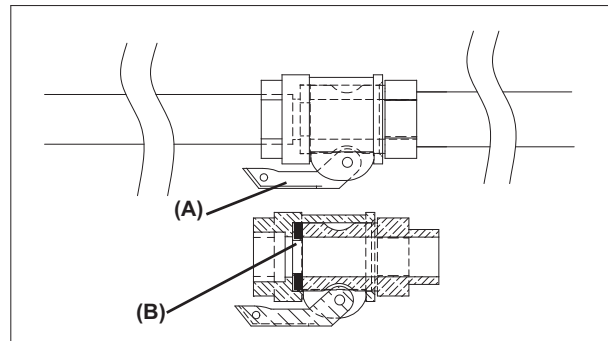

FIG. 6a

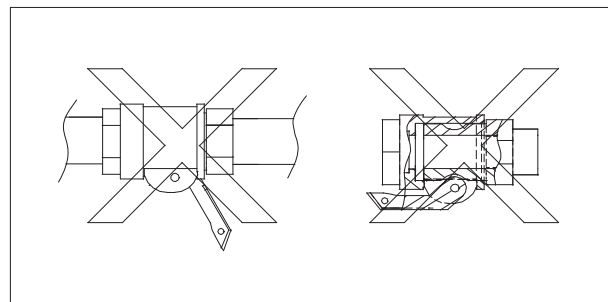

FIG. 6b

La máquina no debe ponerse en marcha ni quedarse durante el funcionamiento sin material en la tolva, ya que de este modo el estator y el tornillo se desgastan antes de tiempo.

⚠ - No dirija nunca la pistola hacia una persona.

PROTECCIONES TÉRMICAS Y ELÉCTRICAS

⚠- Los motores eléctricos están protegidos por interruptores magnetotérmicos que los apagan si se verifica una sobrecarga. En tal caso, una vez que los motores se hayan enfriado, una persona autorizada debe rearmar el interruptor general para poner la máquina en marcha.

- El motor de la bomba tiene una protección térmica adicional: una sonda térmica detiene la máquina si la temperatura del motor llega a un valor crítico.

- El inversor situado dentro del cuadro eléctrico está dotado de protecciones para tensión superior o inferior a los límites admisibles, variaciones de tensión provocadas por el uso de otras máquinas en el obrador, sobrecargas del motor eléctrico por uso incorrecto o sobrecalentamiento del propio inversor.

Estas protecciones señalan su actuación con el encendido de un piloto rojo (9). En tal caso, una persona autorizada debe resolver la causa del problema y rearmar la protección mediante el interruptor general, poniéndolo primero en 0 para apagar y después en 1 para encender.

- El interruptor general situado en el cuadro eléctrico (3) se utiliza sólo cuando: la alimentación está conectada a la rejilla de protección o al vibrotamiz montados en la máquina.

12. MODO DE USO (fig. 1)

⚠- La rejilla de seguridad de la tolva debe estar siempre instalada.

Se prohíbe introducir en la tolva cualquier cosa que no sea el material húmedo envasado.

⚠- Si se quita la rejilla o la tolva o del vibrotamiz, se detienen todos los movimientos de la máquina. Para reactivar la máquina hay que colocar la rejilla o el vibrotamiz y rearmar el interruptor general.

⚠- Antes de comenzar el trabajo, colóquese las protecciones individuales indicadas.

Evite interrumpir el trabajo por más de 30 minutos; si emplea un material de secado rápido, reduzca las interrupciones al mínimo indispensable.

Una pausa prolongada puede hacer que se obstruya la mangueras de salida del material. En este caso no sale material de la pistola y el manómetro indica una presión superior a la normal de trabajo.

Ante dicha situación, gire el selector en el sentido contrario al de las agujas del reloj (posición opuesta a la de trabajo); el motor de la bomba de mortero gira en sentido inverso y las mangueras se despresurizan. Apenas note que la manguera está blanda al aplastarla y el manómetro marca 0 bar, pare la máquina.

Localice el punto de la manguera donde está la obstrucción, golpee con una maza para romper el grumo y extráigalo todo de forma manual.

⚠- Si debe desconectar la pistola o abrir los racores de las mangueras, asegúrese de que en su interior no haya presión residual.

El manómetro del material tiene que marcar 0 bar y la manguera tiene que estar blanda, salvo en el punto donde está la obstrucción.

El operario de la máquina tiene que saber perfectamente cómo realizar esta operación.

Si sospecha que puede quedar presión dentro de las mangueras, no desconecte los racores.

Conecte otra vez las mangueras y la pistola, ponga el interruptor principal en la posición correcta y reactive la máquina.

⚠- No desplace la máquina con la tolva llena.

Una disminución del caudal de material en la pistola puede indicar que la bomba está desgastada. Para sustituir la bomba, proceda del modo siguiente: con la máquina vacía y limpia, quite la rejilla de la tolva, incline la máquina con el colector hacia arriba,

quite los calzos con ayuda de un martillo y extraiga al mismo tiempo el colector de salida, el tornillo y el estator (fig. N).

Para colocar el tornillo dentro del estator, utilice el spray lubricante suministrado por IMER. No emplee nunca grasa o aceite mineral, ya que pueden dañar el estator. Evite el uso de bencenos.

Monte la bomba con cuidado de encastrar el agitador en los alojamientos.

Si se va la corriente eléctrica durante el trabajo, lave enseguida la máquina y la manguera. Desmonte la bomba, quite el tornillo del estator y lávelo. Luego, vuelva a montar todas las piezas. Monte la bomba con cuidado de encastrar el agitador en los alojamientos.

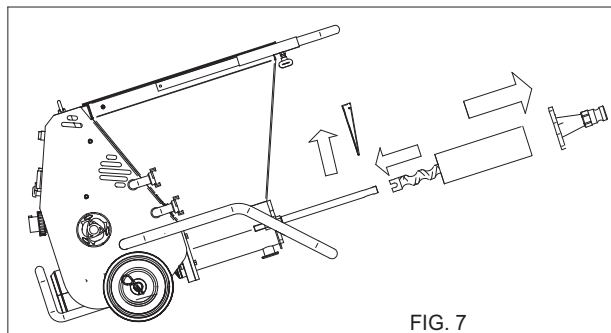

FIG. 7

13. LIMPIEZA Y PARADA DE LA MÁQUINA

Al final del trabajo, vacíe completamente la tolva mediante el selector y ponga el interruptor principal en la posición 0 para apagar la máquina.

- Abra la válvula de la pistola, desconecte la pistola y lávela a fondo, limpiando la boquilla con el instrumento específico.

⚠- Antes de desconectar la pistola o las mangueras, controle que no haya presión residual en su interior.

- Desconecte la manguera del material del colector de salida.
- Quite la rejilla de la tolva o el vibrotamiz y lávelos esmeradamente.

- Saque el tapón situado bajo la tolva y lave con agua toda la máquina comenzando por la prensa de sacos, si está instalada.

- Coloque el tapón en la tolva y llénela de agua.

- Ponga la máquina en marcha durante algunos segundos hasta que salga agua limpia por el colector: esto es una prueba de que la bomba está limpia.

- Introduzca dos esponjas de lavado en la manguera aún llena de material y conecte nuevamente la manguera al colector (fig. 8).

- Ponga otra vez la máquina en marcha hasta que el agua introducida en la tolva sea bombeada a través de la manguera llevándose los residuos de material.

Cuando salen las dos esponjas, el lavado está terminado.

- Una vez concluida la limpieza de la máquina, desconecte el interruptor principal y desenchufe la toma de corriente.

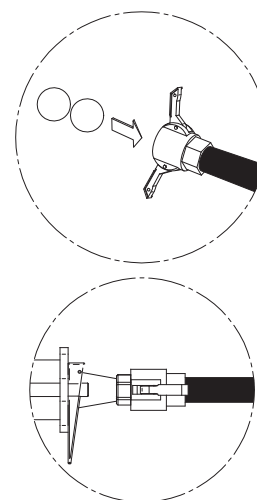

FIG. 8

Si hay riesgo de heladas, abra el tapón de la tolva, desconecte la manguera y descargue toda el agua (fig. 9).

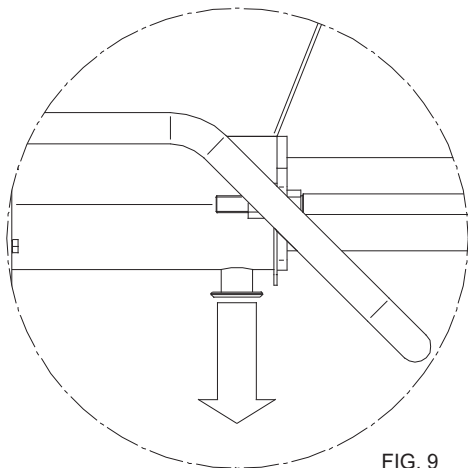

FIG. 9

⚠ - Antes de quitar el tapón de descarga o sacar la rejilla, ponga el interruptor principal en 0 y desconecte la toma de alimentación de la máquina.

14. MANTENIMIENTO

⚠ - Las operaciones de mantenimiento deben ser efectuadas por personal experto después de apagar la máquina, desconectar la alimentación eléctrica y vaciar la tolva.

Controle semanalmente que el filtro del aire del compresor esté limpio. Si se ha deteriorado, sustitúyalo.

Controle semanalmente que los motores eléctricos estén limpios de polvo y suciedad; si es necesario, límpielos con aire comprimido.

Controle semanalmente que los contactos de las clavijas y de las tomas de corriente estén limpios, secos y sin óxido.

Cada seis meses, haga controlar la máquina en un centro de asistencia autorizado por IMER.

⚠ - El aceite usado es un residuo especial. Deséchelo según la legislación vigente.

⚠ - Mantenga siempre bien legibles las indicaciones y señales aplicadas en la máquina.

15. REPARACIÓN

⚠ - No ponga la enfoscadora en marcha durante las reparaciones.

Las reparaciones de las partes eléctricas deben ser realizadas exclusivamente por un técnico especializado.

Utilice sólo recambios originales IMER sin modificarlos.

⚠ - Si quita las cubiertas de protección para hacer alguna reparación, móntelas otra vez correctamente cuando se hayan concluido los trabajos.



INCONVENIENTES	CAUSAS	SOLUCIONES
No arrancan ni la máquina ni el compresor, el piloto azul está apagado.	Corriente eléctrica - No llega corriente a la toma del cuadro del obrador (¿fusibles?) - No llega corriente a la máquina (¿ Tomas mal conectadas? ¿ cable cortado?) - Interruptor principal no activado	- Controle los puntos indicados al lado
La máquina no arranca pero el compresor se pone en marcha sin ninguna indicación en el display.	Corriente eléctrica (¿ el piloto azul está encendido=el interruptor principal está en la posición correcta?) - El selector de marcha no está en la posición de arranque - La rejilla de la tolva no está colocada - La toma de corriente no está bien enchufada - ¿ Está conectado el mando a distancia? - Boquilla de la pistola sucia u obstruida - Tensión de alimentación demasiado elevada (superior a 250 V)	- Controle los puntos indicados al lado - Dé arranque desde el mando a distancia. - Limpie la boquilla con la herramienta específica
La máquina arranca pero se para enseguida. ERR00 ERR04	Material - Material pobre en ligante (¿ la bomba de mortero está bloqueada?) - Material demasiado seco	- Quite todo el material de la tolva, asegúrese de que el tornillo no esté bloqueado. Con la máquina limpia, póngala de nuevo en marcha con cemento líquido, utilizando al menos 400/500 kg de ligante por metro cúbico: - Añada agua hasta obtener una densidad similar a la de un mortero de enlucido - Baje el caudal
Se corta el flujo de material a la pistola. En el cuadro eléctrico se enciende un piloto rojo. ERR00 ERR04	Obstrucción - Manguera de material obstruida - Pistola obstruida - Poco ligante en la mezcla - Arena no idónea para la mezcla - Avería en el sistema	- Quite la obstrucción - Conexión al compresor desprendida - Cuerpos de tamaño excesivo presentes en la mezcla - Utilice arena de grano adecuado.
La máquina se para durante el funcionamiento En el display aparecen los siguientes mensajes	- ERR00: Rejilla de tolva abierta o mal colocada - Pastilla térmica del motor de la bomba de rotor (ver Err02) - Pulsador de emergencia presionado - Avería en el sistema	- Comprobar que la rejilla esté colocada correctamente - Esperar a que se enfríe antes de volver a poner en marcha - Desbloquear el pulsador de emergencia - Contactar con el servicio de asistencia
	- ERR01: Temperatura de tarjeta electrónica elevada (inversor)	- Esperar a que se enfríe antes de volver a poner en marcha
	- ERR02: Temperatura del motor de la bomba de rotor elevada - Se ha sometido el motor a cargas excesivas durante largos periodos de tiempo	- Esperar a que se enfríe antes de volver a poner en marcha - Corregir la mezcla utilizada
	- ERR03: Potencia requerida al motor de la bomba de rotor para el funcionamiento excesiva (bloqueo del motor)	- Añadir agua a la mezcla - Añadir ligante a la mezcla - Utilizar arenas que posean una curva granulométrica adecuada - Eliminar la obstrucción
	- ERR04: Señal de funcionamiento en sobrecarga del motor de la bomba de rotor	- Utilizar arenas que posean una curva granulométrica adecuada - Añadir agua a la mezcla - Añadir ligante a la mezcla - Reducir la velocidad del motor de la bomba de rotor - Comprobar que la tensión de alimentación con la máquina en funcionamiento esté comprendida entre 100 y 125 V, que los cables de alimentación posean la capacidad adecuada y que no haya otras máquinas (grúas, elevadores, sierras, hormigoneras, etc.) conectadas a la misma línea de alimentación
	- ERR05: Activación y desactivación del compresor demasiado frecuentes aunque el grifo del aire puesto en la pistola es cerrado. - El tubo de aire está perforado - Los empalmes pierden	- Sustituir las guarniciones - Sellar los empalmes - Sustituir el grifo del aire de la pistola
	- ERR06: Tensión de alimentación instantánea por encima de 145 V	- Contactar con un técnico cualificado para que compruebe la calidad de la corriente de salida en la fuente de alimentación
	- ERR07: Dispersión de corriente hacia tierra o anomalía en el sistema	Contactar con el servicio de asistencia Comprobar si hay infiltraciones de agua en el sistema
	- ERR08: Tensión de alimentación demasiado baja - Menos de 85 V	- Comprobar que la tensión de alimentación con la máquina en funcionamiento esté comprendida entre 100 y 125 V, que los cables de alimentación posean la capacidad adecuada y que no haya otras máquinas (grúas, elevadores, sierras, hormigoneras, etc.) conectadas a la misma línea de alimentación
	- ERR09: Sobrecarga del motor de la rueda de celdas de carga	- Eliminar el material seco y las incrustaciones - Eliminar los eventuales objetos extraños
----- : Tensión de entrada por encima de 145 V - Comprobar la conexión a la red	- Comprobar la tensión de alimentación de salida en la fuente, no debe superar los 125 V	
- BLOC: Motor del estator de rotor bloqueado - Comprobar si el estator y el rotor están bloqueados entre sí - Hay objetos extraños en la tolva o en la cámara de mezclado	- Desmontar el rotor y el estator, y desbloquearlos o sustituirlos - Retirar los objetos extraños presentes en la tolva o en la cámara de mezclado	
- STOP: Señal de aviso por falta de aire en la pistola - Boquilla de la pistola o tubo del aire obstruidos, la máquina no se pone en marcha tras la pausa	- Cuando la máquina se pone en marcha al terminar la pausa, la señal desaparece automáticamente - Limpiar la boquilla de aire o liberar el tubo de aire	
- H2O: Presión del agua por debajo de 2,5 Bar, caudal o presión insuficiente para el funcionamiento correcto - La máquina se ha apagado y vuelto a encender automáticamente, en el display parpadea durante unos segundos el mensaje H2O - Aire en el tubo o en el circuito	- Encender la bomba de agua de la máquina - Comprobar que la presión de red se mantenga por encima de 2,5 bar mientras la máquina está bombeando; si es necesario, extraer el agua directamente de un recipiente con una capacidad de 200 l aproximadamente - Comprobar que los filtros del circuito hidráulico de la máquina estén limpios - Abrir la llave de purga y dejar correr el agua para eliminar el aire presente en el tubo o en el circuito	

RICAMBI
PIÈCE DE RECHANGE
SPARE PARTS
ERSATZTEIL
RECAMBIOS

ESPLOSO SMALL 50 - SMALL 50 OLD-CASTLE

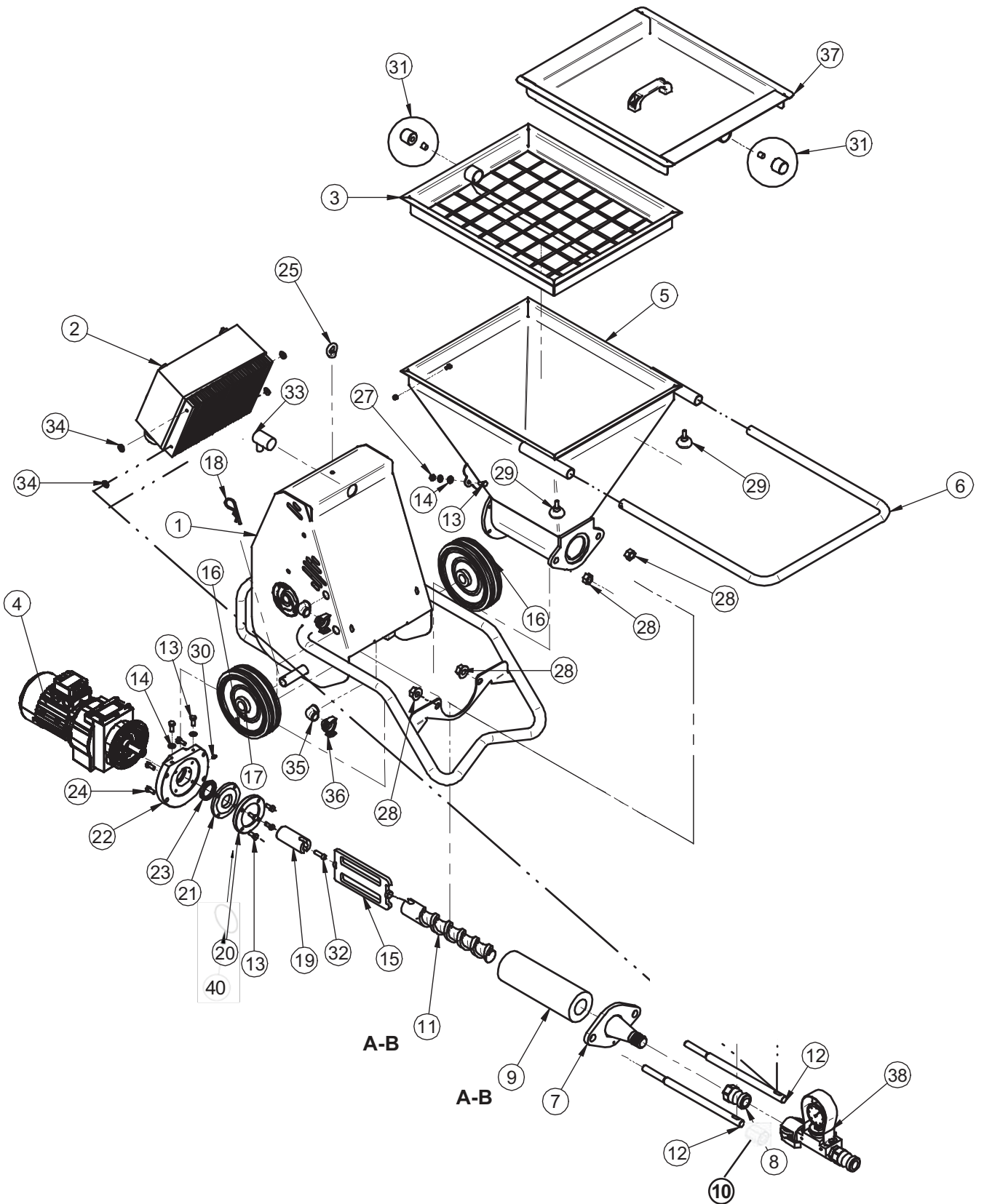
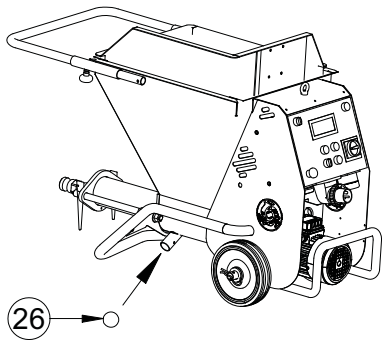

Fig.1 tav 1



NOTE:

Utilizzare la spugna N°26 come tappo
Utilisez l'éponge N°26 comme bouchon
Use the sponge N°26 as stopper
Verwenden Sie den Schwamm N°26 als Stopfen
Use la esponja N°26 como tapón

.TAV. 1 - STRUTTURA MACCHINA - STRUCTURE MACHINE - MACHINE STRUCTURE - MASCHINENAUFBAU - ESTRUCTURA DE LA MAQUINA								
DA MATRICOLA DE NOMBRE SÉRIE UP TO SERIAL NUMBER DE NUMERO DE SERIE	Rif. Rep. Ref. Pos.	Cod. Code Code Cód. Art.Nr.	I	F	GB	D	E	Note Remarques Notes Notas Anmerkungen
	1	3224226	TELAIO	CHÂSSIS	FRAME	RAHMEN	BASTIDOR	
3007577	2	3229672	QUADRO ELETRICO	TABLEAU ÉLECTRIQUE	ELECTRICAL PANEL	SCHALTAFEL	CUADRO ELÉCTRICO	
	3	3224228	RETE	RÉSEAU	MESH	NETZ	RED	
	4	3231886	MOTORIDUTTORE	MOTORÉDUCTEUR	MOTOR-REDUCTION GEAR	GETRIEBEMOTOR	MOTOREREDUCTOR	
	5	3224225	TRAMOGGIA	TRÉMIE	HOPPER	TRICHTER	TOLVA	
	6	3224234	MANGLIONE	POIGNÉE	HANDLE	GR. GRIFF	MANIJA	
	7	3224227	TUBO USCITA MATERIALE	TUYAU SORTIE MATERIAU	MATERIAL OUTLET HOSE	MATERIALAUSGABE	TUBO SALIDA MATERIAL	
	8	3223721	ATTACCO A CAMME M-F	RACCORD A CAMES M-F	CAM COUPLING M-F	NOCKENANSCHLUSS M-W	RACOR TIPO CAMLOCK M-H	DN25 M. 1"-G F.
	9-A	1107030	STATORE	STATOR	STATOR	STÄNDER	ESTATOR	ECO MONOPHASE D.8-1.5
	9-B	1107032 SMALL OLD CASTLE	STATORE	STATOR	STATOR	STÄNDER	ESTATOR	EOB/SM D4-1/2
	10	3224395	DADO SPECIALE	ÉCROU	SPECIAL NUT	MUTTER	TUERCA	M16
	11-A	1107031	ROTORE	ROTOR	ROTOR	LÄUFER	ROTOR	ECO MONOPHASE D.8-1.5
	11-B	1107033 SMALL OLD CASTLE	ROTORE	ROTOR	ROTOR	LÄUFER	ROTOR	EOB/SM D4-1/2
Fino a matricola 9426226	12	3227971	TIRANTE	TIRANT	TIE-ROD	STREBE	TIRANTE	
Da matricola 9426226	12	3233695	TIRANTE	TIRANT	TIE-ROD	STREBE	TIRANTE	
	13	2222060	VITE	VIS	SCREW	SCHRAUBE	TORNILLO	M8x16 Z
	14	2224140	ROSETTA	RONDELLE	WASHER	UNTERLEGSCHIBE	ARANDELLA	
	15	3224233	ASTA TRASMISSIONE	CRÉMAILLÈRE TRANSMISSION	TRANSMISSION ROD	ANTRIEBSSTANGE	VARILLA TRANSMISIÓN	
	16	3209809	RUOTA	ROUE	WHEEL	RAD	RUEDA	
	17	2224719	ROSETTA	RONDELLE	WASHER	UNTERLEGSCHIBE	ARANDELLA	25X50X4
	18	2226700	COPIGLIA	GOUPILLE	SPLIT PIN	SPLINT	PASADOR	D.3.5 Z
	19	3224232	BOCCOLA TRASMISSIONE MOTORE	DOUILLE TRANSMISSION MOTEUR	MOTOR TRANSMISSION BUSHING	BUCHSE MOTORANTRIEB	CASQUILLO TRANSMISSION MOTOR	
	20	3224231	FLANGIA GUARNIZIONE	FLASQUE DE JOINT	SEAL FLANGE	FLANSCH/DICHTUNG	BRIDA JUNTA	
	21	3224230	GUARNIZIONE	JOINT	GASKET	DICHTUNG	JUNTA	
	22	3224229	FLANGIA MOTORE PALA	BRIDE MOTEUR AUBE	FLANGE MOTOR PADDLE	FLANSCH SCHAUFELMOTOR	BRIDA MOTOR PALA	
	23	3224237	ANELLO PARAOLIO	PARE-HUILE	OIL SEAL	ÖLDICHTUNG	GUARDAGOTOS	
	24	3224506	VITE	VIS	SCREW	SCHRAUBE	TORNILLO	5911 M8x20
	25	3209356	GOLFARE	CHEVILLE À OUILLET	EYEBOLT	RINGBUCHSE	ARGOLLA	M10
3004291	26	3225846	N°10 SPUGNA DI LAVAGGIO D40	N°10 ÉPONGE DE LAVAGE D40	N°10 WASHING SPONGED 40	N°10 SCHWAMM D40	N°10 ESPONJA DE LAVADO D40	D.40
	27	2223570	DADO	ÉCROU	NUT	MUTTER	TUERCA	M8
	28	2223806	DADO	ÉCROU	NUT	MUTTER	TUERCA	5588 D.16 Z
	29	3224115	VOLANTINO	ROUE À MAIN	HAND WHEEL	HANDRAD	VOLANTE	732-40 M8x20
	30	3224505	INGRASSATORE	GRAISSEUR	GREASE NIPPLE	SCHMIERVORRICHTUNG	VASO DE ENGRASE	TYPE B16 AT 60° 1/4"
	31	3226027	BOCCOLA NYLON CALAMITA + MAGNETE	DOUILLE NYLON AIMANT + AIMANT	MAGNET NYLON BUSHING + MAGNET	NYLONBUCHSE F. MAGNET + MAGNET	CASQUILLO NYLON CALAMITA + IMÁN	
	32	1222270	VITE	VIS	SCREW	SCHRAUBE	TORNILLO	TCEI M10X25 Z
	33	3224239	SENSORE	CAPTEUR	SENSOR	SENSOR	SENSOR	
	34	3224581	RONDELLA NYLON	RONDELLE NYLON	NYLON WASHER	UNTERLEGSCHIBE NYLON	ARANDELA NYLON	SMALL 50 DRAWING
	35	3224168	GOMITO 90° 1/2" F.F OTTONE	COUDE 90° 1/2" F.F LAITON	ELBOW FITTING 90° 1/2" F.F BRASS	90°-WINKELSTÜCK 1/2" F.F MESSING	CODO 90° 1/2" F.F LATÓN	
	36	3224203	ATTACCO RAPIDO MASCHO 1/2" OTTONE	COUPLEUR MÂLE 1/2" LAITON	QUICK COUPLER MALE 1/2" BRASS	SCHNELLKUPPLUNG MIT INNENGEWINDE 1/2" MESSING	CONEXIÓN RÁPIDA MASCHO 1/2" LATÓN	
	37	3224439	COPERCHIO DI CHIUSURA	COUVERCLE DE FERMETURE	CLOSING COVER	VERSCHLUSS	TAPA DE CIERRE	
	38	3224569	MISURATORE DI PRESSIONE MATERIALE	MESUREUR DE PRESSION PRODUIT	PRESSURE GAUGE MATERIAL	MATERIALDRUCK-MESSER	MEDDOR DE PRESIÓN MATERIAL	
	39	3223697	GUARNIZIONE ATTACCO RAPIDO	JOINT DE COUPLEUR	SEAL QUICK COUPLER	DICHTUNG F. SCHNELLKUPPLUNG	GUARNICIÓN CONEXIÓN RÁPIDA	
	40	3229782	ANELLO OR	JOINT OR	O-RING	RUNDRING	JUNTA TORICA	

SMALL 50 OLD CASTLE

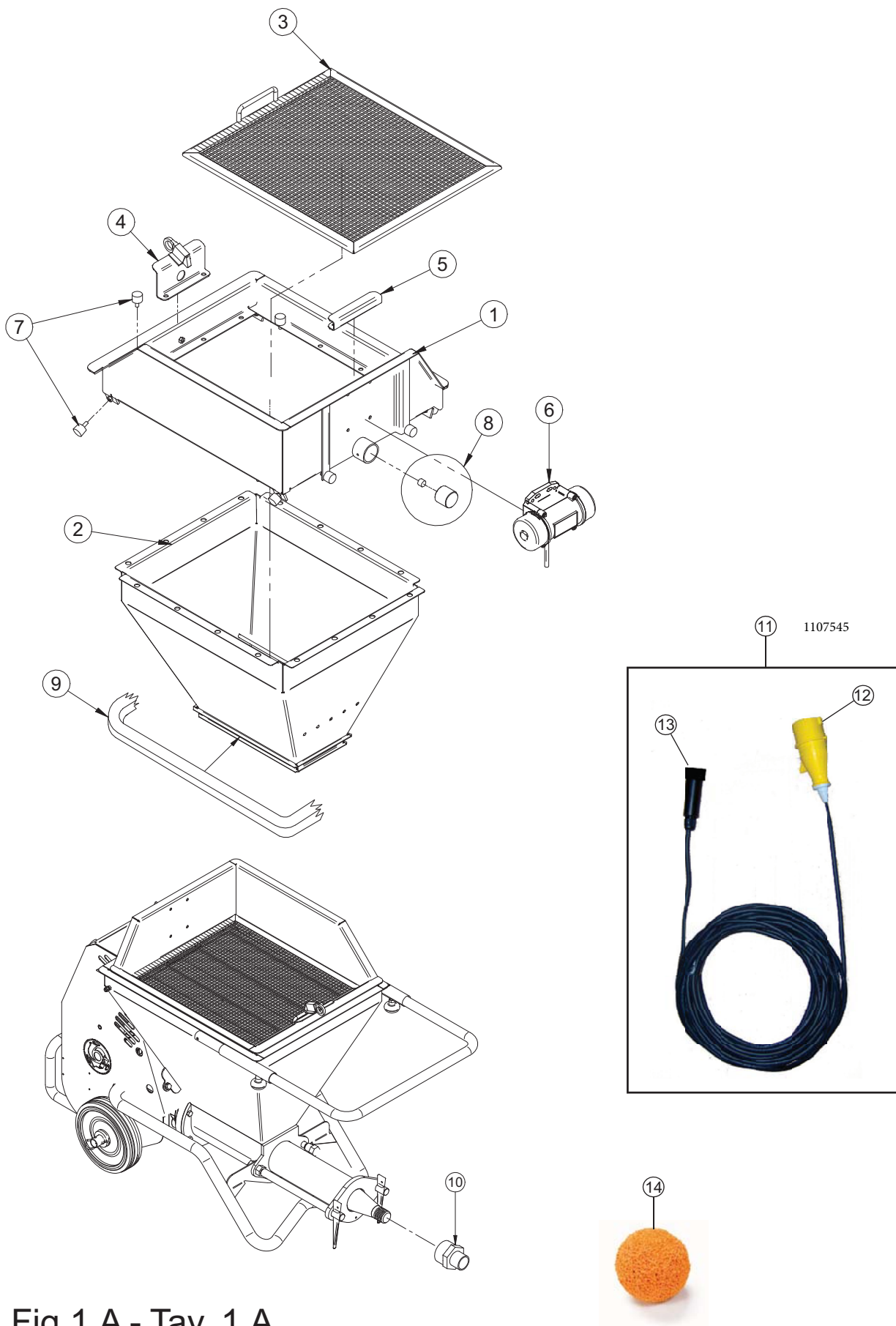

Fig.1.A - Tav. 1.A



TAV. 1.A :VAGLIO VIBRANTE OLD CASTLE - PLANCHE 1.A: CRIBLE VIBRANT OLD CASTLE -TAV. 1.A :VIBRATING SCREEN OLD CASTLE - CUADRO 1.A: TAMIZ VIBRATORIO OLD CASTLE - TAF. 1.A: RÜTTELSIEB OLD CASTLE							
Rif. Rep. Ref. Pos.	Cod. Code Code Art.Nr.	I	F	GB	D	E	Note Remarques Notes Notas Anmerkungen
1	3224526	VIBROSETACCIO VERNICIATO	ICRIBLE VIBRANT PEINT PLOT	IPAIN-T-FINISHED VIBROSCREEN	RÜTTELSIEB LACKIERT	TAMIZ VIBRATORIO PINTADO	
2	3229160	TRAMOGGIA VIBRANTE	TRÉMIE	HOPPER	TRICHTER	TOLVA	
3	3224563	TELAIO RETE VAGLIO	CADRE TOILE DE TAMISAGE	SCREEN MESH FRAME	RAHMEN NETZ SIEB	BASTIDOR RED TAMIZ	
4	3229177	STAFFA	BRIDE	SUPPORT	SBÜGEL	SOPORTE	
5	3229176	STAFFA	BRIDE	SUPPORT	SBÜGEL	SOPORTE	
6	3225197	MOTOVIBRATORE MICRO	MOTOVIBRATEUR MICRO	VIBRATOR MOTOR MICRO	MOTORRÜTTLER MICRO	MOTOVIBRADOR MICRO	110V 50-60HZ
7	3224801	ANTIVIBRANTE	ANTIVIBRATILE	VIBRATION DAMPER	DAMPFER	ANTIVIBRADOR	M6X14 60SHORE
8	3226027	BOCCOLA CALAMITA + MAGNETE	DOUILLE AIMANTÉE + AIMANT	BUSHING MAGNET + MAGNET	MAGNETBUCHSE + MAGNET	CASQUILLO CALAMITA + IMÁN	
9	3223995	GUARNIZIONE	JOINT	SEAL	DICHTUNG	GUARNICIÓN	1 MT
10	3229190	RACCORDO					
11	1107545	PROLUNGA	PROLONGE ÉLECTRIQUE	PROLONGS ELECTRIC	VERLÄNGERUNG ELEKTRISCH	PROLONGA ELÉCTRICO	
12	3225890	SPINA 3P+T 110V 16A IP44	FICHE 3P+T 110V 16A IP44	PLUG 3P+T 110V 16A IP44	WANDSTECKER 3P+T 110V 16A IP44	ENCHUFE DE 3P+T 110V 16A IP44	
13	xxxxxx	CONNETTORE		CONNECTOR			
14	3224658	SPUGNA D.25	ÉPONGE D.25	WASHING SPONGE D.25	SCHWAMM D.25	ESPONJA DE LAVADO D.25	D.25

DA MATRICOLA: 3007577
FROM SERIAL NUMBER: 3007577
À PARTIR DU NUMÉRO DE SÉRIE: 3007577
DEL NÚMERO DE SERIE: 3007577
VON SERIENNUMMER: 3007577

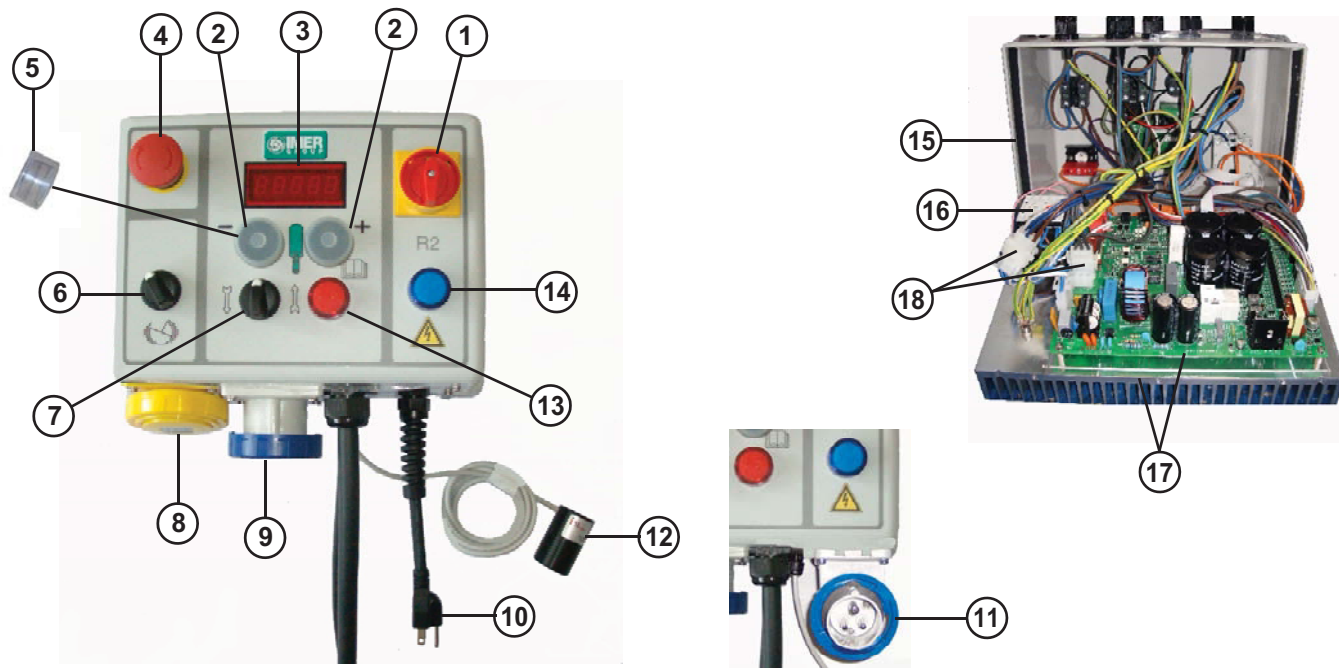

Fig.3-Tav. 2

TAV. 2 - QUADRO ELETTRICO SMALL 50 115V 50-60Hz 3229672- TABLEAU ÉLECTRIQUE SMALL 50 115V 50-60Hz 3229672 - ELECTRICAL PANEL SMALL 50 115V 50-60Hz 3229672 - SCHALTAFEL SMALL 50 115V 50-60Hz 3229672 - CUADRO ELÉCTRICO SMALL 50 115V 50-60Hz 3229672 DA MATRICOLA: 3007577 FROM SERIAL NUMBER: 3007577 À PARTIR DU NUMÉRO DE ÉRIE: 3007577 VON SERIENNUMMER: 3007577 À PARTIR DU NUMÉRO DE SÉRIE: 3007577							
RIF.	COD.	I	F	GB	D	E	Note
1	3230316	SEZIONATORE	SECTIONNEUR	CUT-OUT SWITCH	TRENNSCHALTER	INTERRUPTOR	
2	3225437	PULSANTE CON PROTEZIONE IN GOMMA+CONTATTI	POUSSOIR AVEC PROTECTION EN CAOUTCHOUC+ CONTACTS	PUSHBUTTON WITH RUBBER PROTECTION +CONTACTS	DRUCKTASTE MIT GUMMISCHUTZ + KONTAKTE	BOTÓN CON PROTECCIÓN DE GOMA + CONTACTOS	
3	3229742	DISPLAY	BOUCLIER	DISPLAY	SCHILD	BLINDAJE	
4	3225440	PULSANTE EMERGENZA+CONTATTI INVERTER SMALL50	BOUTON D'ARRÊT D'URGENCE+CONTACTS INVERTER SMALL50	EMERGENCY PUSHBUTTON +INVERTER SMALL50 CONTACTS	NOT-AUS-TASTER+ KONTAKTE INVERTER SMALL50	BOTÓN EMERGENCIA + CONTACTOS INVERTER SMALL 50	
5	3226932	PROTEZIONE IN GOMMA	PROTECTION EN CAOUTCHOUC	RUBBER PROTECTION	GUMMISCHUTZ	PROTECCIÓN DE GOMA	
6	3230317	INTERRUPTORE 2 POSIZIONI+CONTATTI	INTERRUPTEUR 2 POSITIONS+CONTACTS	2-POSITION SWITCH +CONTACTS	SCHALTER 2 STELL.+KONTAKTE	INTERRUPTOR 2 POSICIONES + CONTACTOS	
7	3230318	INTERRUPTORE 2POSIZIONI RITORNO SX+CONTATTI	INTERRUPTEUR 2 POSITIONS RETOUR GAUCHE+CONTACTS	2-POSITION SWITCH LH RETURN+CONTACTS	SCHALTER 2 STELL. RÜCKK.LI+KONTAKTE	INTERRUPTOR 2 POSICIONES RITORNO IZQ + CONTACTOS	
8	3230450	PRESA A PARETE DIRITTA	PRISE MURALE DIR	STRAIGHT WALL PLUG	DIR.WANDSTECKDOSE	TOMA DE PARED DIR.	3P+T 16A 110V 4H IP67
9	3230336	PRESA A PARETE DIRITTA	PRISE MURALE DIR	STRAIGHT WALL PLUG	DIR.WANDSTECKDOSE	TOMA DE PARED DIR.	2P+T 16A 230V 6H IP67
10	3226410	CAVO + SPINA	CÂBLE + FICHE	CABLE + WALL PLUG	KABEL + WANDSTECKER	CABLE + ENCHUFE	
11	3230451	SPINA 90° A PARETE 2P+T 110V 16A	FICHE 90° MURALE 2P+T 110V 16A	90° WALL PLUG 2P+T 110V 16°	WANDSTECKER 90° 2P+E 110V 16A	ENCHUFE 90° DE PARED 2 P + T 110V 16A	2P+T 16A 110V 4H IP67
12	3230170	SENSORE MAGNETICO TESTA PIANA	DÉTECTEUR MAGNÉTIQUE TÊE PLATE	FLAT HEAD MAGNETIC SENSOR	MAGNETSENSOR FLACHKOPF	SENSOR MAGNÉTICO CABEZA PLANA	
13	3230449	PORTALAMPADA COMPLETO ROSSO+LED 24 VDC	DOUILLE COMPLÈTE ROUGE+LED 24 VDC	LAMP HOLDER ASSEMBLY RED+LED 24 VDC	KOMPLETTE LAMPENFASSUNG ROT+LED 24 VDC	PORTALÁMPARA COMPLETO ROJO + LED 24 VDC	24 VDC
14	32230448	PORTALAMPADA COMPLETO BLU+LED 24 VDC	DOUILLE COMPLÈTE BLEUE+LED 24 VDC	LAMP HOLDER ASSEMBLY BLUE +LED 24 VDC	KOMPLETTE LAMPENFASSUNG BLAU+LED 24 VDC	PORTALÁMPARA COMPLETO AZUL + LED 24 VDC	24 VDC
15	3229835	COPERCHIO INVERTER SMALL 50 115V	COUVERCLE INVERTER SMALL 50 115V	INVERTER COVER SMALL 50 115V	DECKEL F. INVERTER SMALL 50 115V	TAPA INVERTER SMALL 50 115V	
16	3230320	CONTATTORE	CONTACTEUR	CONTACTOR	KONTAKTGEBER	CONTADOR	20A 24VDC
17	3230073	SCHEDA INVERTER SMALL 50 115V	CARTE INVERTER SMALL 50 115V	INVERTER CARD SMALL 50 115V	PLATINE INVERTER SMALL 50 115V	TARJETA INVERTER SMALL 50 115V	
18	3230319	KIT CÂBLAGGI CONNETTORI	KIT CÂBLAGES ET CONNECTEURS	WIRING CONNECTOR KIT	KABEL UND STECKERSATZ	KIT DE CABLEADOS Y CONECTORES	

ACCESSORI



FIG.1



FIG.2



FIG.3



FIG.4



FIG.5



FIG.6



FIG.7



FIG.8



FIG.9



FIG.10

Fig.4 tav 3

TAV3. ACCESSORI - PLANCHE 3. ACCESSOIRES - TABLE 3. ACCESSORIES - CUADRO 3. ACCESORIOS - TAF3. ZUBEHÖR

Rif. Rep. Ref. Pos.	Cod. Code Code Art.Nr.	I	F	GB	D	E	Note Remarques Notes Anmerkungen
FIG 1 Abb. 1	1107005	KIT MALTA PREMISCELATA/TRADIZ.	KIT MORTIER PRÉMÉLANGÉ/TRADIT.	PRE-MIXED/TRADIT.	SET VORGEMISCHTER STANDARDMÖRTEL	KIT MORTERO PREMEZCLADO/TRADIC.	
FIG.2 Abb. 2	1107006	KIT INIEZIONI	KIT INJECTIONS	MORTAR INJECTION KIT	EINSPRITZSET	KIT INYECCIONES	
FIG.2 Abb. 2	1107009	KIT PITTURA	KIT PEINTURE	PAINT KIT	MALERSET	KIT PINTURA	
FIG.2 Abb. 2	1107010	KIT RASANTI E FUGHE	KIT PRODUITS DE RAGRÉAGE ET JOINTOIEMENT	LEVELLER AND GROUT KIT	SET KRATZPUTZ UND FUGENMITTEL	KIT NIVELANTES Y JUNTAS	
FIG.2 Abb. 2	1107011	LANCIA PER FUGHE,RASANTI,FUGHE INIEZIONI CON RACCORDI	LANCE POUR JOINTS, MORTIERS DE RAGRÉAGE, JOINTS INJECTIONS AVEC RACCORD	SPRAY FOR GROUT, LEVELLER, INJECTION GROUT WITH COUPLINGS	LANZE FÜR FUGENMITTEL, KRATZPUTZ, EINSPRITZUNGEN MIT ANSCHLÜSSEN	PISTOLA PARA JUNTAS, NIVELANTES, JUNTAS INYECCIONES CON EMPALMES	
FIG.3 Abb. 3	1107548	VAGLIO VIBRANTE	CRIBLE VIBRANT	VIBRATING SCREEN	RÜTTELSIEB	TAMIZ VIBRATORIO	
FIG.5 Abb. 5	1107511	RULLO SCHIACCIASACCHI	ROULEAU PRESSE-SACS	BAG CRUSHER ROLLER	SACKQUETSCHWALZE	RODILLO APLASTABOLSAS	
	1107512	GRUPPO MISURATORE DI PRESSIONE	GRUPE MESUREUR DE PRESSION	PRESSURE GAUGE ASSEMBLY	DRUCKMESSEINHEIT	GRUPO MEDIDOR DE PRESIÓN	
FIG.4 Abb. 4	1107513	COPERCHIO TRAMOGGIA	COUVERCLE TRÉMIE	HOPPER COVER	TRICHTERDECKEL	TAPA TOLVA	
FIG.6 Abb. 6	1107546 (110V-60Hz)	COMPRESSORE ELETTRICO A MEMBRANA 230V/50HZ	COMPRESSEUR ÉLECTRIQUE À MEMBRANE 110V-60Hz	ELECTRIC DIAPHRAGM COMPRESSOR 110V-60Hz	ELEKTRISCH ANGETR. LAMELLENVERDICHTER 110V-60Hz	COMPRESOR ELECTRICO DE MEMBRANA 110V-60Hz	110V-60Hz
FIG.6 Abb. 6	1107547 (115V-50Hz)	COMPRESSORE ELETTRICO A MEMBRANA 115V-50Hz	COMPRESSEUR ÉLECTRIQUE À MEMBRANE 115V-50Hz	ELECTRIC DIAPHRAGM COMPRESSOR 115V-50Hz	ELEKTRISCH ANGETR. LAMELLENVERDICHTER 115V-50Hz	COMPRESOR ELECTRICO DE MEMBRANA 115V-50Hz	115V-50Hz
	1107518	RADIOCOMANDO	RADIOCOMMANDE	RADIOCONTROL	FERNSTEUERUNG	RADIOMANDO	
FIG.10 Abb.10	1107544	PROLUNGA COMANDO A DISTANZA 16M	PROLONGE OU RALLONGE COMMANDE À DISTANCE 16M	REMOTE CONTROL EXTENSION 16M	VERLÄNGERUNG F. FERNSTEUERUNG 16M	PROLONGACIÓN MANDO A DISTANCIA 16 M	
FIG 8 Abb. 8	1107525	TUBO 15m PORTAMATERIALE D25 CON ATTACCHIA CAMME	TUYAU 15 m EMBOUT DE TUYAU PRODUIT D25 AVEC RACCORDS À CAMES	15m MATERIAL CARRIER HOSE D25 WITH CAM COUPLINGS	MATERIAL-FÖRDERLEITUNG 15m D25 M. NOCKENANSCHLÜSSEN	TUBO 15 m PORTAMATERIALE D25 CON RACORES TIPO CAMLOCK	
FIG 8 Abb. 8	1107526	TUBO 10m PORTAMATERIALE D25 CON ATTACCHIA CAMME	TUYAU 10 m EMBOUT DE TUYAU PRODUIT D25 AVEC RACCORDS À CAMES	10m MATERIAL CARRIER HOSE D25 WITH CAM COUPLINGS	MATERIAL-FÖRDERLEITUNG 10m D25 M. NOCKENANSCHLÜSSEN	TUBO 10 m PORTAMATERIALE D25 CON RACORES TIPO CAMLOCK	
FIG 8 Abb. 8	1107527	TUBO 5m PORTAMATERIALE D25 CON ATTACCHIA CAMME	TUYAU 5 m EMBOUT DE TUYAU PRODUIT D25 AVEC RACCORDS À CAMES	5m MATERIAL CARRIER HOSE D25 WITH CAM COUPLINGS	MATERIAL-FÖRDERLEITUNG 5m D25 M. NOCKENANSCHLÜSSEN	TUBO 5 m PORTAMATERIALE D25 CON RACORES TIPO CAMLOCK	
FIG 8 Abb. 8	1107529	TUBO 10m PORTAMATERIALE D19 CON ATTACCHIA CAMME	TUYAU 10m EMBOUT DE TUYAU PRODUIT D19 AVEC RACCORDS À CAMES	10m MATERIAL CARRIER HOSE D19 WITH CAM COUPLINGS	MATERIAL-FÖRDERLEITUNG 10m D19 M. NOCKENANSCHLÜSSEN	TUBO 10 m PORTAMATERIALE D19 CON RACORES TIPO CAMLOCK	
FIG 7 Abb. 7	1107530	TUBO 5m ARIA D13 CON ATTACCHI GEKA	TUYAU AIR 5 m D13 AVEC RACCORDS GEKA	5m AIR HOSE D13 WITH GEKA CONNECTORS	LUFTLEITUNG 5m D13 M. GEKA-ANSCHLÜSSEN	TUBO DE AIRE 5 m D13 CON RACORES GEKA	
FIG 7 Abb. 7	1107531	TUBO 10m ARIA D13 CON ATTACCHI GEKA	TUYAU AIR 10 m D13 AVEC RACCORDS GEKA	10m AIR HOSE D13 WITH GEKA CONNECTORS	LUFTLEITUNG 10m D13 M. GEKA-ANSCHLÜSSEN	TUBO 10 m AIRE D13 CON RACORES GEKA	
FIG 7 Abb. 7	1107532	TUBO 16m ARIA D13 CON ATTACCHI GEKA	TUYAU AIR 16 m D13 AVEC RACCORDS GEKA	16m AIR HOSE D13 WITH GEKA CONNECTORS	LUFTLEITUNG 16m D13 M. GEKA-ANSCHLÜSSEN	TUBO DE AIRE 16 m D13 CON RACORES GEKA	
FIG 9 Abb. 9	1107519	KIT N10 SPUGNE D30	KIT N10 ÉPONGES D30	KIT OF N10 SPONGES D30SMALL/KOINE	SET 10 SCHWÄMME D30	KIT N10 ESPONJAS D30	
FIG1 Abb. 1	1107540	LANCIA SPRUZZATRICE SMALL/KOINE	LANCE DE PROJECTION SMALL/KOINE	SPRAY JET	SPRÜHLANZE SMALL/KOINE	PISTOLA ROCIADORA SMALL/KOINE	

1107548: VAGLIO VIBRANTE

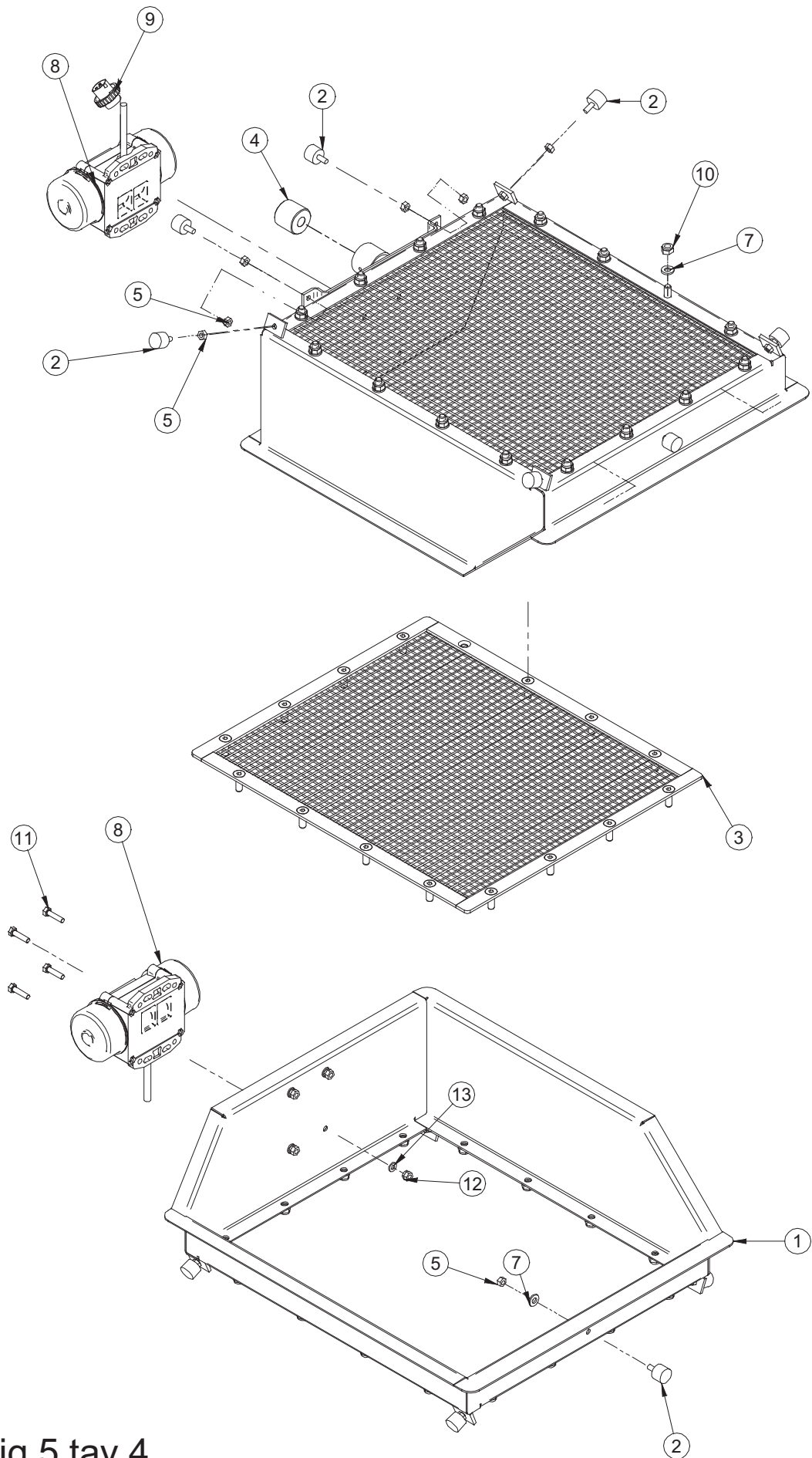

Fig.5 tav 4



1107548- TAV. 4 :VAGLIO VIBRANTE - PLANCHE 4 : CRIBLE VIBRANT-TAV. 4 :VIBRATING SCREEN - CUADRO 4 TAMIZ VIBRATORIO - TAF. 4 RÜTTELSIEB							
Rif. Rep. Ref. Pos.	Cod. Code Code Cód. Art.Nr.	I	F	GB	D	E	Note Remarques Notes Notas Anmerkungen
1	3224526	VIBROSETACCIO VERNICIATO	ICRIBLE VIBRANT PEINT PLOT	IPAIN-T-FINISHED VIBROSCREEN	RÜTTELSIEB LACKIERT	TAMIZ VIBRATORIO PINTADO	
2	3224801	ANTIVIBRANTE	ANTIVIBRATILE	VIBRATION DAMPER	DÄMPFER	ANTIVIBRADOR	GN 17 0315 ARTEFLEX 70 SHORE
3	3224563	TELAIO RETE VAGLIO	CADRE TOILE DE TAMISAGE	SCREEN MESH FRAME	RAHMEN NETZ SIEB	BASTIDOR RED TAMIZ	
4	3226027	BOCCOLA CALAMITA + MAGNETE	DOUILLE AIMANTÉE + AIMANT	BUSHING MAGNET + MAGNET	MAGNETBUCHSE + MAGNET	CASQUILLO CALAMITA + IMÁN	
5	2223280	DADO	ÉCROU	NUT	MUTTER	TUERCA	5588 D6 Z
6	3201339	VITE	VIS	SCREW	SCHRAUBE	TORNILLO	TSPEI 8.8 5933 M8X25 Z
7	1224083	ROSETTA PIANA	RONDELLE PLATE	FLAT WASHER	FLACHE UNTERLEGSCHIEBE	ARANDELA PLANA	UNI 6592 D8 Z
8	3225197	MOTOVIBRATORE MICRO	MOTOVIBRATEUR MICRO	VIBRATOR MOTOR MICRO	MOTORRÜTTLER MICRO	MOTOVIBRADOR MICRO	110V 50-60HZ
9	3203504	SPINA VOLANTINO	FICHE VOLANT	HANDWHEEL PLUG	STECKER HANDRAD	ENCHUFE VOLANTE	V220 IP67 16A
10	3210623	DADO AUTOBLOCCANTE D8 BASSO	ÉCROU AUTOBLOQUANT D8 BAS	FLAT LOCK NUT D8	SELBSTSCHN. MUTTER D8 FLACH	TUERCA AUTOBLOQUEANTE D8 BAJA	
11	2222010	VITE	VIS	SCREW	SCHRAUBE	TORNILLO	TE 8.8 5739 6 X25Z
12	2223924	DADO	ÉCROU	NUT	MUTTER	TUERCA	DIN 982 M6 CLASSE 8
13	2224530	RONDELLA	RONDELLE	WASHER	UNTERLEGSCHIEBE	ARANDELA	UNI 6592 DN6 DE12.5, S1.6 Z

1107540:LANCIA SPRUZZATRICE

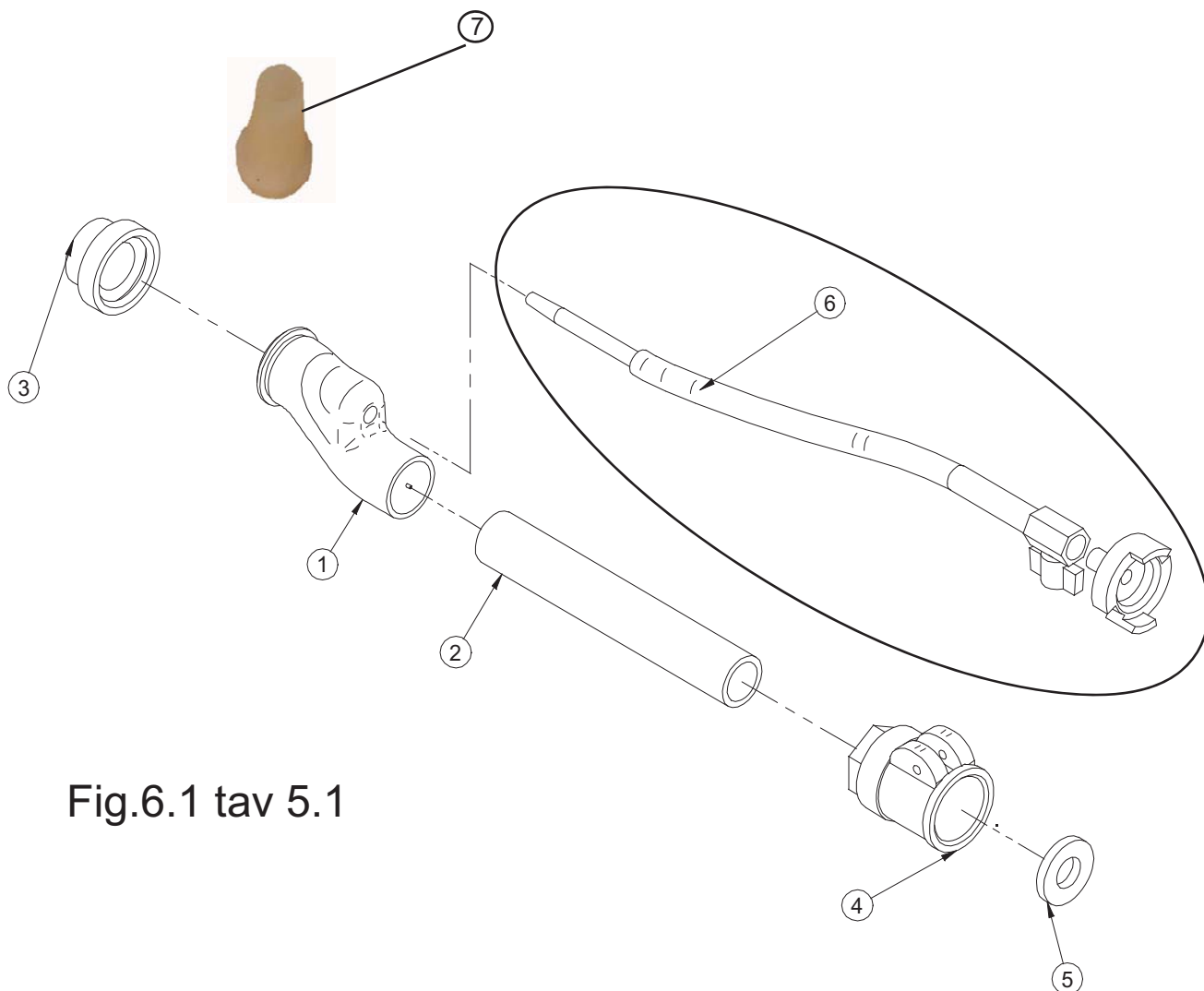

Fig.6.1 tav 5.1

1107540 TAV 5.1 : LANCIA SPRUZZATRICE - PLANCHE 5.1 : LANCE DE PROJECTION - TABLE 5.1 : SRPAY JET - CUADRO 5.1 : PISTOLA ROCIADORA - TAF 5.1 SPRÜHLANZE							
Rif. Rep. Ref. Pos.	Cod. Code Code Art.Nr.	I	F	GB	D	E	Note Remarques Notes Anmerkungen
1	3223345	TESTA PER LANCIA SPRUZZATRICE	TÊTE POUR LANCE DE PROJECTION	IHEAD FOR SPRAY JET	KOPF F. SPRÜHLANZE	CABEZAL PARA PISTOLA ROCIADORA	
2	3223348	TUBO IN PLASTICA PER LANCIA SPRUZZATRICE	TUYAU PLASTIQUE POUR LANCE DE PROJECTION	HOSE IN PLASTIC FOR SPRAY JET	PLASTIKROHR F. SPRÜHLANZE	TUBO DE PLÁSTICO PARA PISTOLA ROCIADORA	
3	1107551	N°10 DUSE D10	N°10 DUSE D10	N°10 DUSE D10	N°10 DÜSE D10	N°10 DUSE D10	
3	1107552	N°10 DUSE D12	N°10 DUSE D12	N°10 DUSE D12	N°10 DÜSE D12	N°10 DUSE D12	
3	1107553	N°10 DUSE D14	N°10 DUSE D14	N°10 DUSE D14	N°10 DÜSE D14	N°10 DUSE D14	
3	1107554	N°10 DUSE D16	N°10 DUSE D16	N°10 DUSE D16	N°10 DÜSE D16	N°10 DUSE D16	
4	3224701	ATTACCO A CAMME DN 25 F 1"	ACOUPLEMENT PAR CAMES	CAM-LOCK COUPLING	NOCKENANSCHLUSS	RACOR TIPO CAMLOCK	DN25 F 1" G F
5	3224830	GUARNIZIONE ATTACCO A CAMME DN 25	JOINT DE RACCORD À CAMES DN 25	SEAL CAM COUPLING DN 25	DICHTUNG F. NOCKENANSCHLUSS DN 25	JUNTA RACOR TIPO CAMLOCK DN 25	
6	3225598	TUBO ARIA COMPLETO LANCIA SPRUZZATRICE	TUYAU AIR COMPLET LANCE DE PROJECTION	AIR HOSE COMPLETE WITH SPRAY JET	KOMPLETTE LUFLEITUNG SPRÜHLANZE	TUBO DE AIRE COMPLETO PISTOLA ROCIADORA	
7	1107557	N°5 DEFLETTORE TRADIZIONALE D10	N°5 DÉFLECTEUR TRADITIONNEL D10	N°5 DELFECTOR D10	N°5 STANDARD-ABLEITER D10	N°5 DEFLECTOR TRADICIONAL D10	
7	1107558	N°5 DEFLETTORE TRADIZIONALE D12	N°5 DÉFLECTEUR TRADITIONNEL D12	N°5 DELFECTOR D12	N°5 STANDARD-ABLEITER D10	N°5 DEFLECTOR TRADICIONAL D12	
7	1107559	N°5 DEFLETTORE TRADIZIONALE D14	N°5 DÉFLECTEUR TRADITIONNEL D14	N°5 DELFECTOR D14	N°5 STANDARD-ABLEITER D10	N°5 DEFLECTOR TRADICIONAL D14	
7	1107560	N°5 DEFLETTORE TRADIZIONALE D16	N°5 DÉFLECTEUR TRADITIONNEL D16	N°5 DELFECTOR D16	N°5 STANDARD-ABLEITER D10	N°5 DEFLECTOR TRADICIONAL D16	

1107011:KIT PISTOLA PER PITTURA, RASANTI E FUGHE

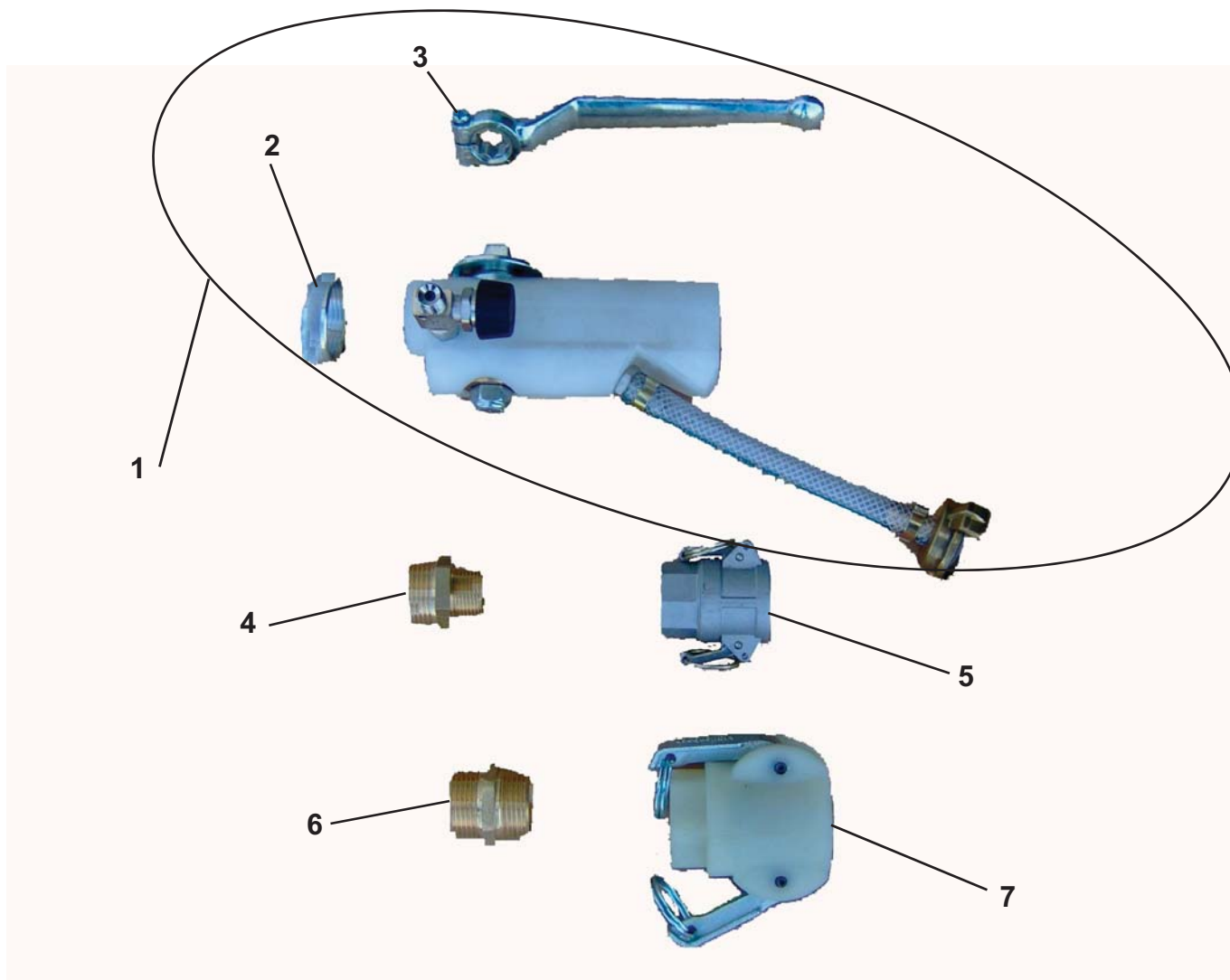

FIG 6.2 TAV 5.2

1107011 TAV 5.2 : KIT LANCIA SPRUZZATRICE PER RASANTI,FUGHE E INIEZIONI-
PLANCHE 5.2 KIT LANCE DE PROJECTION POUR PRODUITS DE RAGRÉAGE, JOINTOIEMENT ET INJECTIONS -
TABLE 5.2 : SPRAY JET FOR LEVELLERS, GROUT AND INJECTIONS KIT - CUADRO 5.2 : KIT PISTOLA ROCIADORA PARA NIVELANTES JUNTAS E INYECCIONES -
TAF 5.2 : SET SPRÜHLANZE FÜR KRATZPUTZ FUGENMATERIAL UND EINSPRITZUNGEN

Rif. Rep. Ref. Pos.	Cod. Code Code Art.Nr.	I	F	GB	D	E	Note Remarques Notes Notas Anmerkungen
1	3224301	LANCIA SPRUZZATRICE PER RASANTI FUGHE E INIEZIONI	LANCE DE PROJECTION POUR PRODUITS DE RAGRÉAGE, JOINTOIEMENT ET INJECTIONS	IISPRAY JET FOR LEVELLERS, GROUT AND INJECTIONS	SPRÜHLANZE FÜR KRATZPUTZ FUGENMATERIAL UND EINSPRITZUNGEN	PISTOLA ROCIADORA PARA NIVELANTES JUNTAS E INYECCIONES	
2	3224277	GHIERA	EMBOUT	NUT	MUTTER	TUERCA	
3	3223918	MANIGLIA	POIGNEE	HANDLE	GRIFF	MANILLA	
4	3224707	NIPLES	NIPPLE	NIPPLE	NIPPEL	EMPALME	1" M. 3/4" M. OTTONE
5	3224706	ATTACCO A CAMME	RACCORD À CAMES	CAM COUPLING	NOCKENANSCHLUSS	RACOR TIPO CAMLOCK	DN 19 F-3/4" G F
6	3224956	NIPLES	NIPPLE	NIPPLE	NIPPEL	EMPALME	1" OTTONE
7	3224701	ATTACCO A CAMME	RACCORD À CAMES	CAM COUPLING	NOCKENANSCHLUSS	RACOR TIPO CAMLOCK	DN 25 F 1" G F

MOTORIDUTTORE 3225191

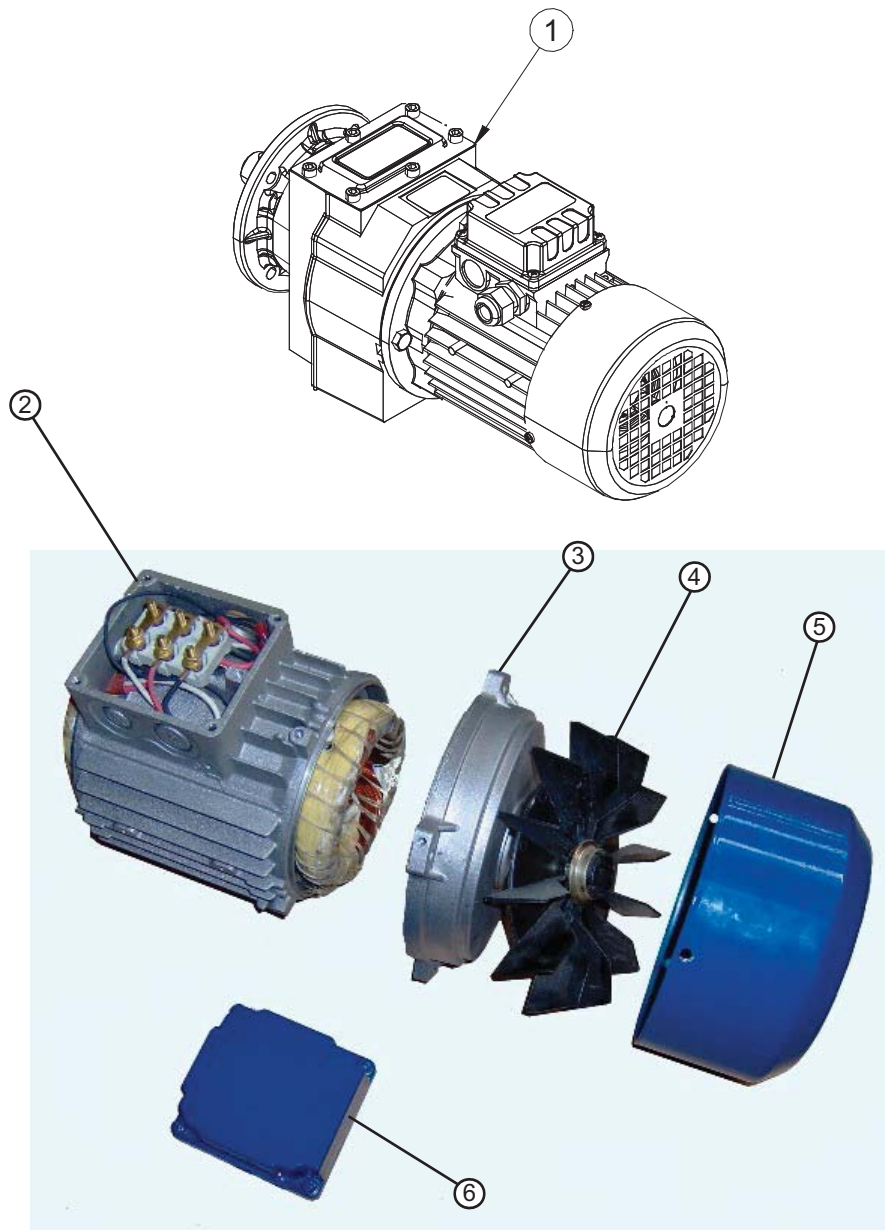

Fig.7 TAV.6

TAV.6 3225191 MOTORIDUTTORE - PLANCHE 6 3225191 MOTORÉDUCTER - TABLE 6 3225191 MOTOR REDUCTION GEAR - TAF 6 3225191 GETRIEBEMOTOR - CUADRO 6 3225191 MOTOREREDUCTOR							
Rif.	Cod.	I	F	GB	D	E	Note
1	3225191	MOTORIDUTTORE	MOTORÉDUCTEUR	MOTOR-REDUCTION GEAR	GETRIEBEMOTOR	MOTOREREDUCTOR	110V
2	3226244	STATORE	STATOR	STATOR	STÄNDER	ESTATOR	110V
3	3226591	FLANGIA MOTORE	FASQUE MOTEUR	FLANGE ENGINE	FLANSCH MOTOR	BRIDA MOTOR	
4	3226240	VENTOLA	ROUBE À AUBES	FAN	ANTREIBER	IMPULSOR	
5	3226239	COPRIVENTOLA	COUVERCLE ROUBE À AUBES	COVER FAN	DECKEL ANTREIBER	TAPA IMPULSOR	
6	3226592	COPERCHIO	COUVERCLE	COVER	DECKEL	TAPA	

COMPRESSORE
1107546(110V/60Hz)-1107547(115V/50hZ)

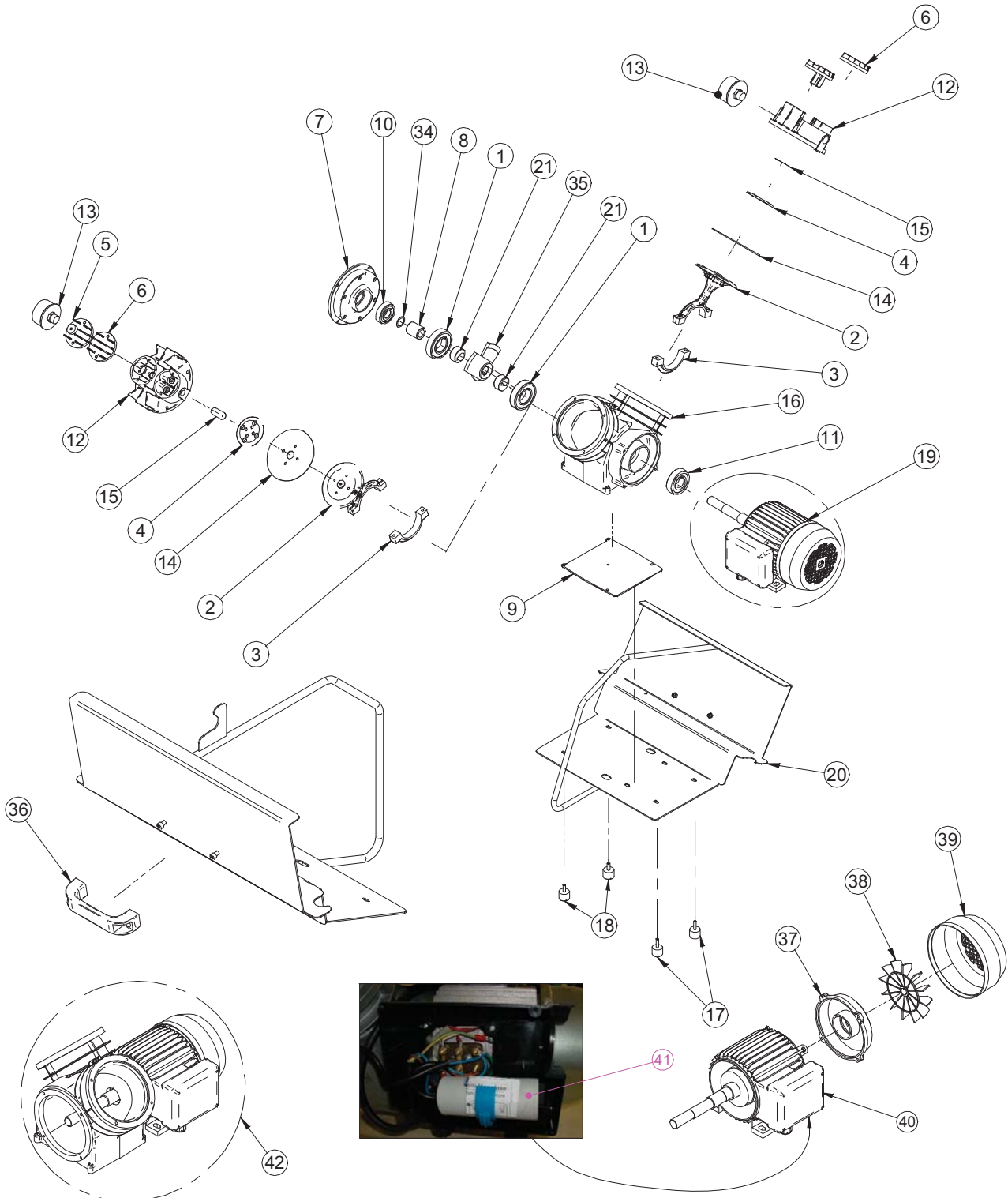

Fig.8 tav 7

COMPRESSORE
1107546(110V/60Hz)-1107547(115V/50hZ)

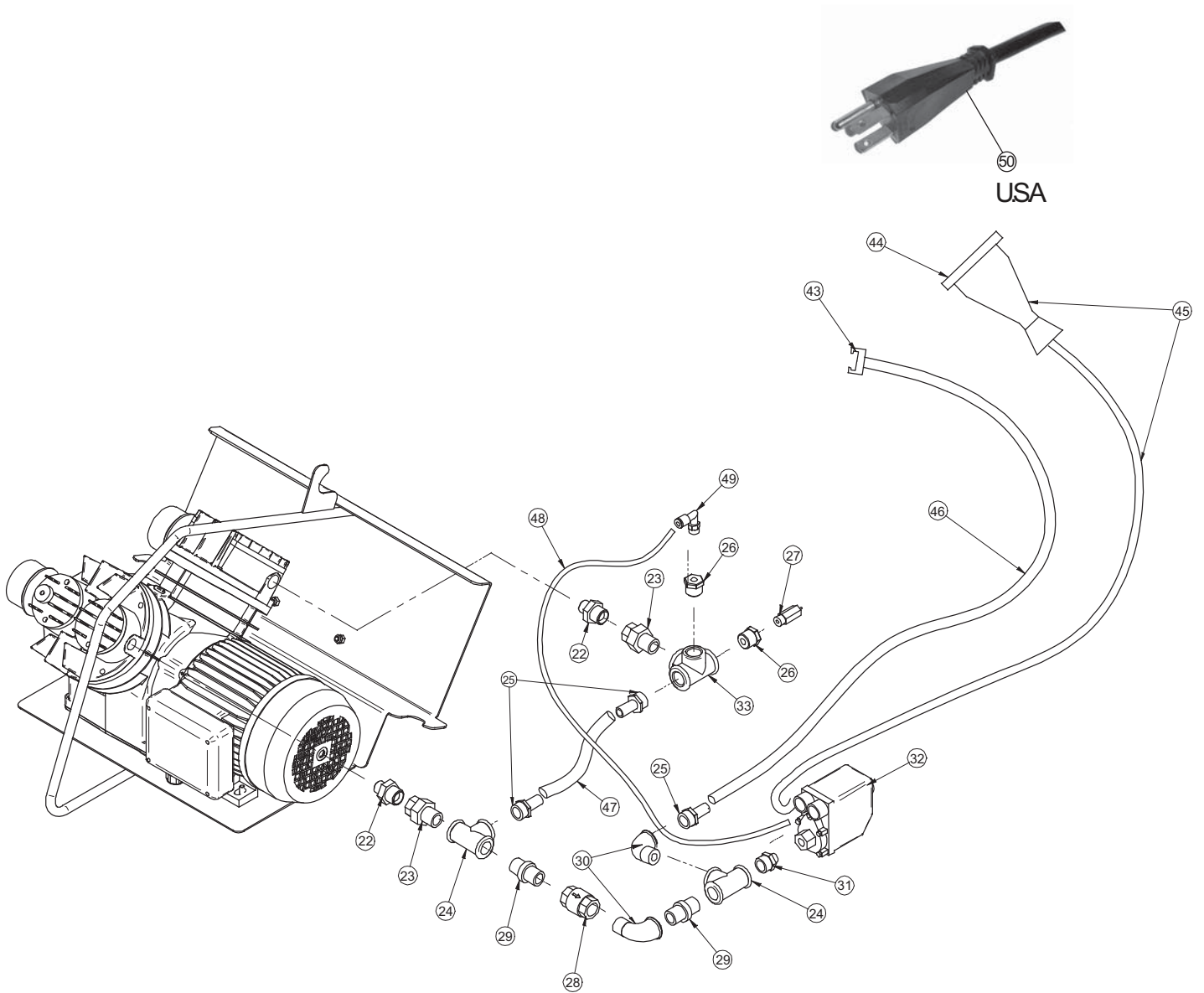

Fig.9 tav 7



TAV. 7 1107546(110V/60Hz)-1107547(115V/50Hz) COMPRESORE - PLANCHE 7. COMPRESSEUR - TABLE 7. COMPRESSOR - TAF 7. VERDICHTERPLATTE - CUADRO 7. COMPRESOR								
DA MATRICOLA DE NOMBRE SÉRIE UP TO SERIAL NUMBER DE NUMERO DE SERIE	Rif. Rep. Ref. Pos.	Cod. Code Code Cód. Art.Nr.	I	F	GB	D	E	Note Remarques Notes Notas Anmerkungen
	1	3224860	CUSCINETTO	ROULEMENT	BEARING	LAGER	COJINETE	6207 2RS1 "FAG-SKF"
	2	3224529	BIELLA	BELLE	CONROD	PLEUEL	BIELA	
	3	3224530	TESTA BIELLA	TÊTE DE BIELLE	CON ROD HEAD	PLEUELFUSS	CABEZAL BIELA	
	4	3224531	FERMO MEMBRANA	ARRÊT DE MEMBRANE	MEMBRANE RETAINER	MEMBRANHALTER	TOPE MEMBRANA	
	5	3224534	TAPPO SX	BOUCHON GAUCHE	LH CAP	LL VERSCHLUSS	TAPÓN IZQ.	
	6	3224533	TAPPO DX	BOUCHON DROIT	RH CAP	RE. VERSCHLUSS	TAPÓN DER.	
	7	3224536	COPERCHIO	COUVERCLE	COVER	DECKEL	TAPA	
	8	3224332	DISTANZIALE	ENTRETOISE	SPACER	DISTANZHALTER	SEPARADOR	
	9	3224537	PIASTRA COMPRESORE	PLAQUE DE COMPRESSEUR	COMPRESSOR PLATE	VERDICHTERPLATTE	PLACA COMPRESOR	
	10	3224859	CUSCINETTO	ROULEMENT	BEARING	LAGER	COJINETE	6304 2RS
	11	3224763	CUSCINETTO	ROULEMENT	BEARING	LAGER	ANTIVIBRADOR	6305 2RS1FAG-SKF
	12	3224532	TESTA	TETE	HEAD		CABEZAL	
	13	3224844	FILTRO COMPRESORE	FILTRE DE COMPRESSEUR	COMPRESSOR FILTER	VERDICHTERFILTER	FILTRO COMPRESOR	
	14	3224539	MEMBRANA COMPRESORE	MEMBRANE DE COMPRESSEUR	COMPRESSOR MEMBRANE	MEMBRAN F. VERDICHTER	MEMBRANA COMPRESOR	
	15	3224548	LAMELLA COMPRESORE	LAMELLE DE COMPRESSEUR	COMPRESSOR PLATE	LAMELLE F. VERDICHTER	LÁMINA COMPRESOR	
	16	3224538	SCATOLA	BOÎTIER	HOUSING	GEHÄUSE	CAJA	
	17	3224954	ANTIVIBRANTE	SILENTBLOC	VIBRATION DAMPER	DÄMPFER	ARANDELA	Cl.25/20 M6x23 ARTEFLEX
	18	3224868	ANTIVIBRANTE	SILENTBLOC	VIBRATION DAMPER	DÄMPFER	ARANDELA	Cl.25/20 M6x18 ARTEFLEX
3004291	19	3228233 (110V) 3228234 (115V)	STATORE	STATOR	STATOR	STÄNDER	ESTATOR	110V 115V
	20	3224914	TELAIO COMPRESORE	CHÂSSIS COMPRESSEUR	COMPRESSOR FRAME	VERDICHTERAHMEN	ASTIDOR COMPRESOR	
	21	3226967	BOCCOLA ECCENTRICA	DOUILLE	ECCENTRIC BUSH	BÜCHSE	CASQUILLO	
	22	3224928	NIPLES RIDOTTO 1/2"-3/8"	NIPLES REDUIT 1/2"-3/8"	REDUCED NIPPLE 1/2"-3/8"	NIPPLE REDUZIERSTÜCK	NIPPLE REDUCTOR 1/2"-3/8"	1/2"-3/8"
	23	3223618	BOCCHETTONE	EMBOUT	CAP	KAPPE	BOCA	1/2"
	24	3224350	RACCORDO	RACCORD	COUPLING	VERBINDUNGSDTCK	RACOR	F.F.F.1/2
	25	3223613	PORTAGOMMA	EMBOUT DE TUYAU AIR	HOSE CLAMP	SCHLAUCHHALTER	NIPLES	M.1/2" D.13
	26	3223609	RIDUZIONE	RÉDUCTION	REDUCER	REDUZIERSTÜCK	TUBO	M. 1/2" F. 1/4"
	27	3224593	VALVOLA DI MASSIMA	SOUPAPE DE SOURPRESSION	RELIEF VALVE	DRUCKBREGENZUNGS-VENTIL	VALVULA DE MAXIMA	1/4" M. TIPO A 5 TAR.4 BAR ISO 228
	28	3224360	VALVOLA DI RITENUTA	SOUPAPE DE RETENUE	NON-RETUR VALVE	RÜCKSCHLAGVENTIL	VALVULA DE RETENCION	F.F. 1/2" EUROPA
	29	3224362	NIPLES CONICO-CONICO	NIPLES CONIQUE-CONIQUE	NIPPLE TAPER-TAPER	NIPPEL KONISCH-KONISCH	CÓNICO-CÓNICO	1/2"
	30	3224351	GOMITO	COUDE	ELBOW FITTING	KNIESTÜCK	CODO	M.F. 1/2"
	31	3228442	NIPLES RIDOTTO 1/2"-1/4"	NIPLES REDUIT 1/2"-1/4"	REDUCED NIPPLE 1/2"-1/4"	NIPPLE REDUZIERSTÜCK 1/2"-1/4"	NIPPLE REDUCTOR 1/2"-1/4"	1/2"-1/4"
	32	3225195 (115V) 3225196 (110V)	PRESSOSTATO	PRESSOSTAT	PRESSURE SWITCH	DRUCHSCHALTER	PRESOSTATO	1/4" TAR.1.8-2.9 BAR TERMIC.6A
3004291	33	3227964	RACCORDO	RACCORD	COUPLING	VERBINDUNGSDTCK	RACOR	F.F.F.1/2
	34	3227154	ANELLO COMPENSATORE	ANNEAU COMPENSATEUR	ADJUSTING RING	ENTZERRERING	ANILLO	LMKAS 28A (27.8X0.5 H=1.7)
	35	3226966	ECCENTRICO BILANCIERE	CAME	CAM	NOCKEN	EXCÉNTRICO	BALANCADOR
	36	3204888	MANIGLIA	POIGNÉE	HANDLE	GRIF	MANIJA	
	37	3226531	FLANGIA MOTORE	FLASQUE MOTEUR	FLANGE ENGINE	FLANSCH MOTOR	BRIDA MOTOR	
	38	3226532	VENTOLA	ROUBE À AUBES	FAN	ANTREIBER	IMPULSOR	
	39	3226533	COPRIVENTOLA	COUVERCLE ROUBE À AUBES	COVER FAN	DECKEL ANTREIBER	TAPA IMPULSOR	
	40	3226375	SCATOLA ELETTRICA+COPERCHIO	CAISSE ÉLECTRIQUE+COUVERCLE	ELECTRICAL BOX+COVER	ELEKTRISCH BOX+DECKEL	CAJÓN ELÉCTRICO+TAPA	
	41	3226183	CONDENSASTORE	CONDENSATEUR	CAPACITOR	KONDENSATOR	CONDENSADOR	MF 25 450 VAC 50 HZ
3004291	42	3228229	SCATOLA COMPRESORE+MOTORE	BOÎTIER COMPRESSEUR+MOTEUR	COMPRESSOR HOUSING+MOTOR	VERDICHTERGEHÄUSE+MOTOR	CAJA COMPRESOR+MOTOR	
	43	3223615	ATTACCO RAPIDO	RACCORD RAPIDE	QUICK CONNECTOR	SCHNELLVERBINDUNG	EMPALME RAPIDO	
	44	3204782	SPINA 2P+T 110V 16A IP67	FICHE 2P+T 110V 16A IP67	PLUG 2P+T 110V 16A IP67	WANDSTECKER 2P+T 110V 16A IP67	ENCHUFE DE 2P+T 110V 16A IP67	
	45	3227827 (115V)	CAVO+SPINA	CABLE ALIMENTATION	ALIMENTATION CABLE	ERNAHRUNGKABEL	CABLEPARA ALIMENTACION	
	46	3224608	TUBO L.1160 MM	TUYAU	HOSE	SCHLAUCH	MANGUERA	L.1160 MM
	47	3224608	TUBO L.170 MM	TUYAU	HOSE	SCHLAUCH	MANGUERA	L.170 MM
3004291	48	3226816	TUBO RILSAN 6/4	TUYAU RILSAN 6/4	RILSAN HOSE 6/4	SCHLAUCH RILSAN 6/4	MANGUERA RILSAN 6/4	6/4
3004291	49	3223884	RACCORDO ARIA 90°	RACCORD	COUPLING	VERBINDUNGSDTCK	RACOR	GIREV.INN.RAPID. 1/4" PER TUBO 6/4
	50	3226308 (110V)	CAVO+SPINA	CABLE ALIMENTATION	ALIMENTATION CABLE	ERNAHRUNGKABEL	CABLEPARA ALIMENTACION	

IMPIANTO ARIA

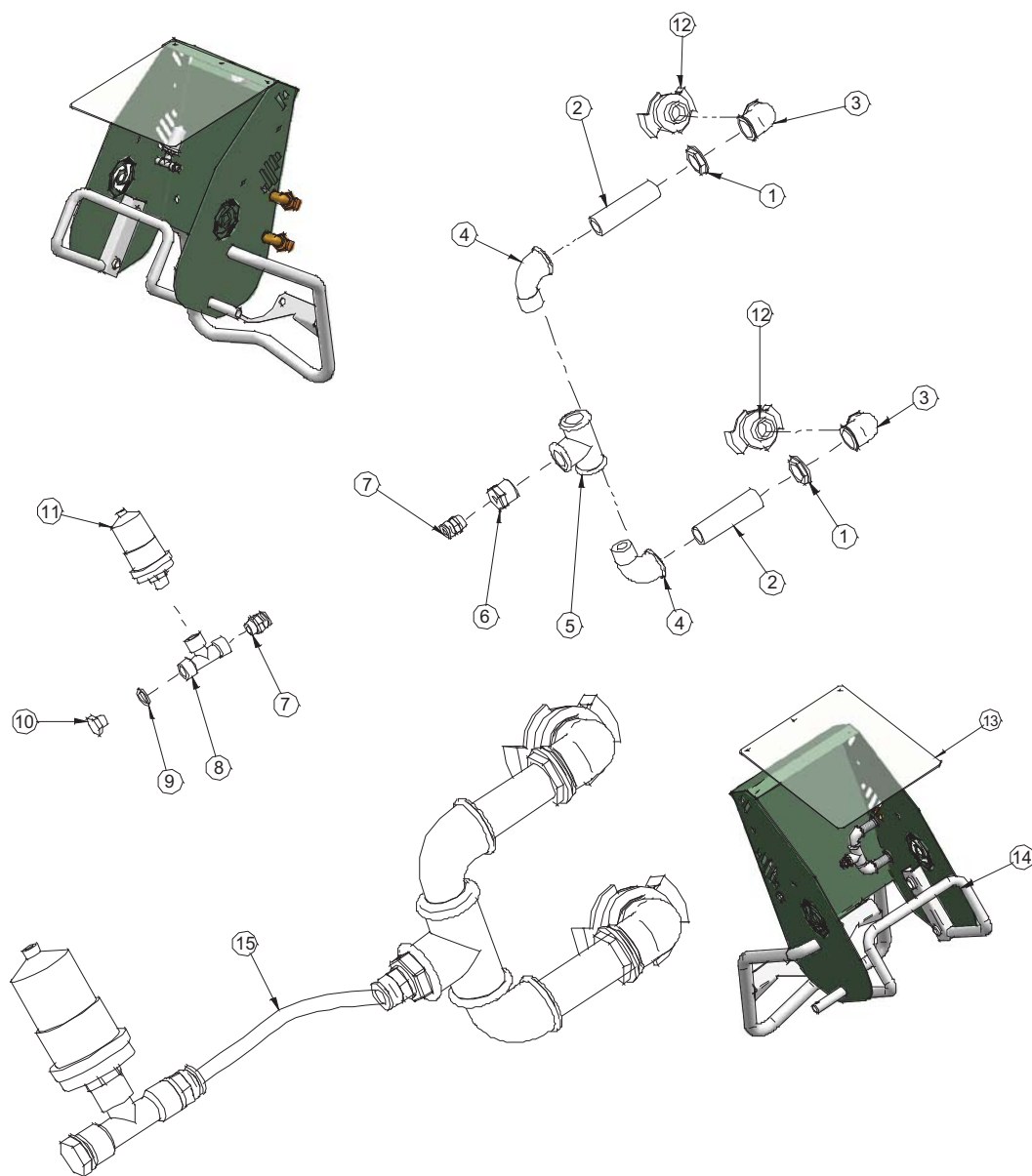

Fig.10 TAV.8

TAV.8-IMPIANTO ARIA - PLANCHE 8 IMPLANTATION AIR - TABLE 8 IMPLANT AIR - TAF 8 EINFPLANZEN LUFT - CUADRO 8 IMPLANTACION AIRE							
Rif.	Cod.	I	F	GB	D	E	Note
1	3223730	GHIERA	BAGUE	RING NUT	NUTMUTTER	VIROLA	1/2"
2	3223958	TRONCHETTO	TRICOISES	BRANCH FITTING	STUTZEN	TUBO	M.1/2" L.70mm
3	3224168	GOMITO 90°	COUDE 90°	90° ELBOW FITTING	ROHRKNEIE 90°	CODO 90°	F.F. 1/2"
4	3224351	GOMITO 90°	COUDE 90°	90° ELBOW FITTING	ROHRKNEIE 90°	CODO 90°	F.F. 1/2"
5	3224350	RACCORDO	RACCORD	COUPLING	VERBINDUNGSSTÜCK	RACOR	"T" F.F.F. 1/2"
6	3223609	RIDUZIONE	REDUCTION	REDUCER	REDUZIERSTÜCK	REDUCCIÓN	M.1/2"-F.1/4"
7	3224359	RACCORDO	RACCORD	COUPLING	VERBINDUNGSSTÜCK	RACOR	M.1/4"-8/6
8	3224968	RACCORDO	RACCORD	COUPLING	VERBINDUNGSSTÜCK	RACOR	"T" 1/4" F.F.F.
9	1220118	RONDELLA	RONDELLE	WASHER	ANTERLEGSSCHEIBE	ARANDELA	1/4"
10	3224967	TAPPO	BOUCHON	CAP	DECKEL	TAPÓN	1/4" M.
11	3223630	PRESSOSTATO	PRESSOSTAT	PRESSURE SWITCH	DRUCKSCHALTER	PRESOSTATO	1/4"M. 1-5 BAR
12	3224203	ATTACCO RAPIDO	RACCORD RAPIDE	QUICK CONNECTOR	SCHNELLVERBINDUNG	EMPALME RÁPIDO	
13	3225861	PROTEZIONE	PROTECTION	BACKING	ABSCHIRMRAHMEN	CUBIERTA	
14	3224226	TELAIO	CHASSIS	CHASSIS	RAHMEN	BASTIDOR	
15	1272701	TUBO	TUYAU	HOSE	SCHLAUCH	MANGUERA	

TUBAZIONI DI MANDATA

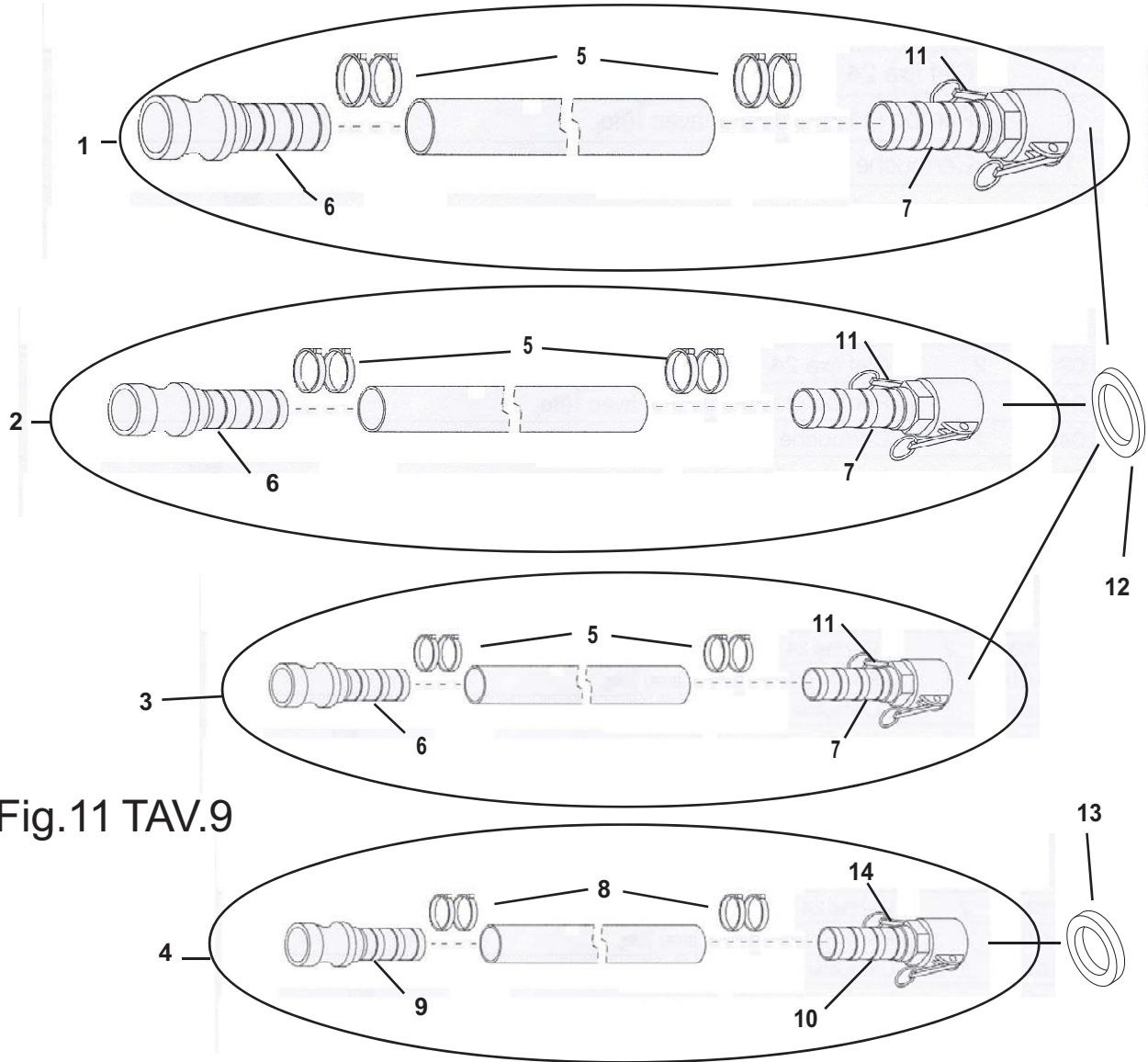

Fig.11 TAV.9

Ref. Rep. Ref. Pos.	Cod. Code Cod. Art.Nr.	I	F	GB	D	E	Note Remarques Notes Anmerkungen
1	1107525	TUBO 15 M PORTAMATERIALE D25 CON ATTACCHI A CAMME	ITUYAU 15 M EMBOUT DE TUYAU PRODUIT D25 AVEC RACCORDS A CAMMES	15 M MATERIAL CARRIER HOSE D25 WITH CAM COUPLINGS	MATERIAL- FORDERLEITUNG 15 M D25 MIT NOCKENANSCHL.	TUBO PORTAMATERIALE 15 M D25 CON RACORES TIPO CAM LOCK	
2	117526	TUBO 10 M PORTAMATERIALE D25 CON ATTACCHI A CAMME	TUYAU 10 M EMBOUT DE TUYAU PRODUIT D25 AVEC RACCORDS A CAMMES	10 M MATERIAL CARRIER HOSE D25 WITH CAM COUPLINGS	MATERIAL- FORDERLEITUNG 10 M D25 MIT NOCKENANSCHL.	TUBO PORTAMATERIALE 10 M D25 CON RACORES TIPO CAM LOCK	
3	1107527	TUBO 5 M PORTAMATERIALE D25 CON ATTACCHI A CAMME	TUYAU 5 M EMBOUT DE TUYAU PRODUIT D25 AVEC RACCORDS A CAMMES	5 M MATERIAL CARRIER HOSE D25 WITH CAM COUPLINGS	MATERIAL- FORDERLEITUNG 5 M D25 MIT NOCKENANSCHL.	TUBO PORTAMATERIALE 5 M D25 CON RACORES TIPO CAM LOCK	
4	1107529	TUBO 10 M PORTAMATERIALE D19 CON ATTACCHI A CAMME	TUYAU 10 M EMBOUT DE TUYAU PRODUIT D19 AVEC RACCORDS A CAMMES	10 M MATERIAL CARRIER HOSE D19 WITH CAM COUPLINGS	MATERIAL- FORDERLEITUNG 10 M D19 MIT NOCKENANSCHL.	TUBO PORTAMATERIALE 10 M D19 CON RACORES TIPO CAM LOCK	
5	3225942	MORSETTO STRINGITUBO 32-40	SERRES A TUYAU 32-40	HOSE CLAMP 32-40	KLEMME 32-40	MORDAZA APRIETATUBO 32-40	32-40
6	3225933	RACCORDO KAM LOCK A FASCETTARE DN 27M	RACCORD KAM LOCK A MONTER AVEC COLLIER DE SERRAGE DN 27M	KAM LOCK COUPLING FOR CLAMPING DN 27M	KAM LOCK- KUPPLUNG DN 27M	EMPALME CAM LOCK A FIJAR CON ABRAZADERA DN 27 M	
7	3225934	RACCORDO KAM LOCK A FASCETTARE DN 27F	RACCORD KAM LOCK A MONTER AVEC COLLIER DE SERRAGE DN 27F	KAM LOCK COUPLING FOR CLAMPING DN 27F	KAM LOCK- KUPPLUNG DN 27F	EMPALME CAM LOCK A FIJAR CON ABRAZADERA DN 27 H	
8	3225943	MORSETTO STRINGITUBO 28-35	SERRES A TUYAU 28-35	HOSE CLAMP 28-35	KLEMME 28-35	MORDAZA APRIETATUBO 28-35	28-35
9	3225929	RACCORDO KAM LOCK A FASCETTARE DN 19 M	RACCORD KAM LOCK A MONTER AVEC COLLIER DE SERRAGE DN 19 M	KAM LOCK COUPLING FOR CLAMPING DN 19	KAM LOCK- KUPPLUNG DN 19 M	EMPALME CAM LOCK A FIJAR CON ABRAZADERA DN 19 M	
10	3225930	RACCORDO KAM LOCK A FASCETTARE DN 19 F	RACCORD KAM LOCK A MONTER AVEC COLLIER DE SERRAGE DN 19 F	KAM LOCK COUPLING FOR CLAMPING DN 19 F	KAM LOCK- KUPPLUNG DN 19 F	EMPALME CAM LOCK A FIJAR CON ABRAZADERA DN 19 F	
11	3224498	LEVA	LEVIER	LEVER	HEBEL	PAJANCA	DN 25-35-50
12	3224830	GUARNIZIONE ATTACCO A CAMME DN 25	JOINT DE RACCORD A CAMMES DN 25	SEAL CAM COUPLING DN 25	DICHTUNG F. NOCKENANSCHLUSS DN 25	GUARNICION RACOR TIPO CAM LOCK DN 25	
13	3224869	GUARNIZIONE ATTACCO A CAMME DN 19	JOINT DE RACCORD A CAMMES DN 19	SEAL CAM COUPLING DN 19	DICHTUNG F. NOCKENANSCHLUSS DN 19	GUARNICION RACOR TIPO CAM LOCK DN 19	
14	3224498	LEVA	LEVIER	LEVER	HEBEL	PAJANCA	DN 19

1107515: MISURATORE DI PRESSIONE + PRESSOSTATO

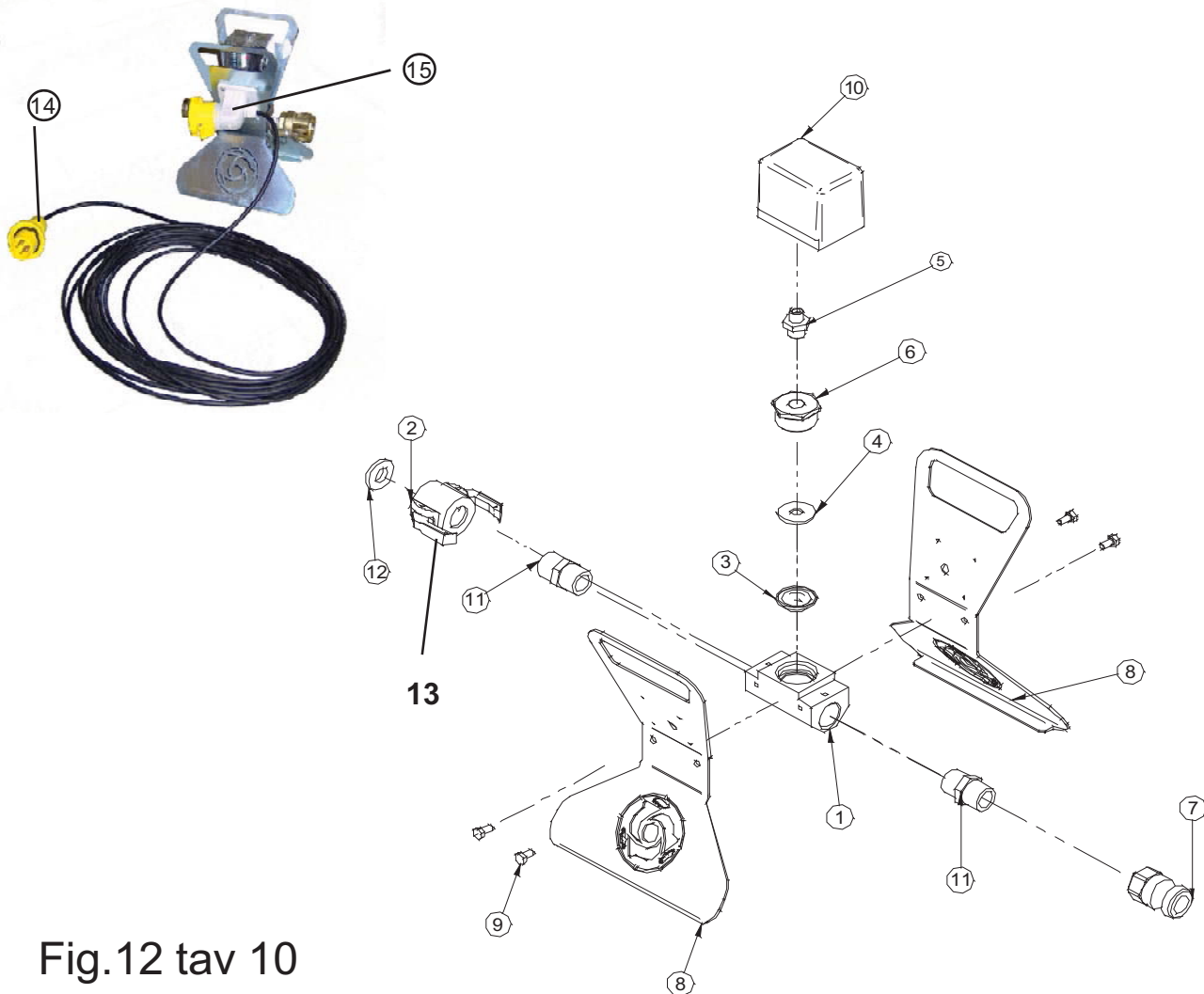

Fig.12 tav 10

.TAV 10:1107515:MISURATORE DI PRESSIONE + PRESSOSTATO - .PLANCHE 10:1107515:MEASUREUR DE PRESSION + PRESSOSTAT - .TABLE 10:1107515:PRESSURE GAUGE + PRESSURE SWITCH - CUADRO 10:1107515:MEDIDOR DE PRESIÓN + PRESOSTATO - .TAF 10:1107515:DRUCKMESSER + DRUCKWÄCHTER							
Rif. Rep. Ref. Pos.	Cod. Code Code Art.Nr.	I	F	GB	D	E	Note Remarques Notes Anmerkungen
1	3224762	BLOCCHETTO MISURATORE DI PRESSIONE	BASE MESUREUR DE PRESSION	PRESSURE GAUGE BLOCK	DRUCKMESSBLOCK	BLOQUE MEDIDOR DE PRESIÓN	
2	3224709	ATTACCO A CAMME D.25 F-1" G F	RACCORD À CAMES D.25 F-1" G F	CAM COUPLING D.25 F-1" G F	NOCKENANSCHLUSS D.25 F-1" G F	RACOR TIPO CAMLOCK D.25 H-1" G H	
3	3223392	MEMBRANA	MEMBRANE	MEMBRANE	MEMBRAN	MEMBRANA	
4	3225902	DISTANZIALE	CALE	GAUGE	DICKE	ESPESSOR	3mm
5	3224928	NIPLES RIDOTTO 1/2"-3/8"	NIPLES REDUIT 1/2"-3/8"	REDUCED NIPPLE 1/2"-3/8"	NIPPLE REDUZIERSTÜCK 1/2"-3/8"	NIPLE REDUCTOR 1/2"-3/8"	
6	3224173	RIDUZIONE M.1/2" F.1/2" OTTONE	RÉDUCTION M.1/2" F.1/2" LAITON	M. REDUCTION 1/2" F.1/2" BRASS	REDUZIERSTÜCK M.1/2" F.1/2" MESSING	REDUCCIÓN M. 1/2" H.1/2" LATÓN	
7	3223721	ATTACCO A CAMME	RACCORD À CAMES	CAM COUPLING	NOCKENANSCHLUSS	RACOR TIPO CAMLOCK	DN25 M-1" GM
8	3224765	LAMIERA APPOGGIO MISURATORE PRESSIONE	TÔLE D'APPUI MESUREUR DE PRESSION	PRESS GAUGE SUPPORT PLATE	AUFLAGEBLECH F. DRUCKMESSER	CHAPA APOYO MEDIDOR PRESIÓN	
9	2222064	VITE TE M 8X16 Z	VIS TH M 8X16 Z	TE SCREW M 8X16 Z	SECHSKANTSCHRAUBE M 8X16 Z	TORNILLO TE M 8X16 Z	
10	3224766	PRESSOSTATO FF 142-8 DAH 1/4 G	PRESSOSTAT FF 142-8 DAH 1/4 G	PRESSURE SWITCH FF 142-8 DAH 1/4 G	DRUCKWÄCHTER FF 142-8 DAH 1/4 G	PRESOSTATO FF 142-8 DAH 1/4 G	
11	3224353	NIPLES 1"	NIPLES 1"	NIPPLES 1"	NIPPEL 1"	NIPLES 1"	
12	3224830	GUARNIZIONE ATTACCO A CAMME DN 25	JOINT DE RACCORD À CAMES DN 25	SEAL CAM COUPLING DN 25	DICHTUNG F. NOCKENANSCHLUSS DN 25	GUARNICIÓN RACOR TIPO CAMLOCK DN 25	
13	3224498	LEVA	LEVIER	LEVER	HEBEL	PALANCA	DN 25-35-50
14	3226541	SPINA 3P+T 110V 16A IP67	FICHE 3P+T 110V 16A IP67	PLUG 3P+T 110V 16A IP67	WANDSTECKER 3P+T 110V 16A IP67	ENCHUFE DE 3P+T 110V 16A IP67	
15	3224769	PRESA A PARETE 90°16A 4H 100/130V 3P+T IP67	PRISE MURALE 90°16A 4H 100/130V 3P+T IP67	STRAIGHT WALL PLUG 90°16A 4H 100/130V 3P+T IP67	WANDSTECKDOSE 90°16A 4H 100/130V 3P+T IP67	TOMA DE PARED 90°16A 4H 100/130V 3P+T IP67	

1107005: KIT MALTA PREMISCELATA TRADIZIONALE



Fig.13 tav 11

TAV 11. 1107005:KIT MALTA PREMISCELATA TRADIZIONALE - PLANCHE 11. 1107005:KIT MORTIER PRÉMÉLANGÉ TRADITIONNEL - TABLE 11. 1107005:TRADITIONAL PRE-MIXED MORTAR KIT - CUADRO 11. 1107005: KIT MORTERO PREMEZCLADO TRADICIONAL - TAF 11. 1107005:SET VORGEMISCHTER STANDARDMÖRTEL							
Rif. Rep. Ref. Ref. Pos.	Cod. Code Code Cód. Art.Nr.	I	F	GB	D	E	Note Remarques Notes Notas Anmerkungen
1	1107540	LANCIA SPRUZZATRICE	LANCE DE PROJECTION	SPRAY JET TRADITIONAL	SPRÜHLANZE	PISTOLA ROCIADORA	
2	1107558	N°5 DEFLETTORE TRADIZIONALE D12	N°5 DÉFLECTEUR TRADITIONNEL D12	N°5 DEFLECTOR D12	N°5 STANDARD-ABLEITER D12	N°5 DEFLECTOR TRADICIONAL D12	
3	1107519	N°10 SPUGNA DI LAVAGGIO D30	N°10 ÉPONGE DE LAVAGE D30	N°10 WASHING SPONGED30	N°10 SCHWAMM D30	N°10 ESPONJA DE LAVADO D30	
4	1107551	N°10 DUSE D10	N°10 DUSE D10	N°10 DUSE D10	N°10 DÜSE D10	N°10 DUSE D10	
5	3223694	PULITORE UGELLO D4.5	GOUPILLON DE NETTOYAGE BUSE D4.5	NOZZLE CLEANER D4.5	DÜSENREINIGER D4.5	LIMPIADOR PARA BOQUILLA D4.5	
6	1107525	TUBO 15m PORTAMATERIALE D25 CON ATTACCHI A CAMME	TUYAU 15 m EMBOUT DE TUYAU PRODUIT D25 AVEC RACCORDS À CAMES	15m MATERIAL CARRIER HOSE D25 WITH CAM COUPLINGS	MATERIAL-FÖRDERLEITUNG 15m D25 MIT NOCKENANSCHLÜSSEN	TUBO PORTAMATERIAL 15 m D25 CON RACORES TIPO CAMLOCK	
7	1107532	TUBO 16m ARIA D13 CON ATTACCHI GEKA	TUYAU AIR 16 m D13 AVEC RACCORDS GEKA	16m AIR HOSE D13 WITH GEKA CONNECTORS	LUFTLEITUNG 16m D13 MIT GEKA-ANSCHLÜSSEN	TUBO DE AIRE 16 m D13 CON RACORES GEKA	

1107010:KIT RASANTI E FUGHE

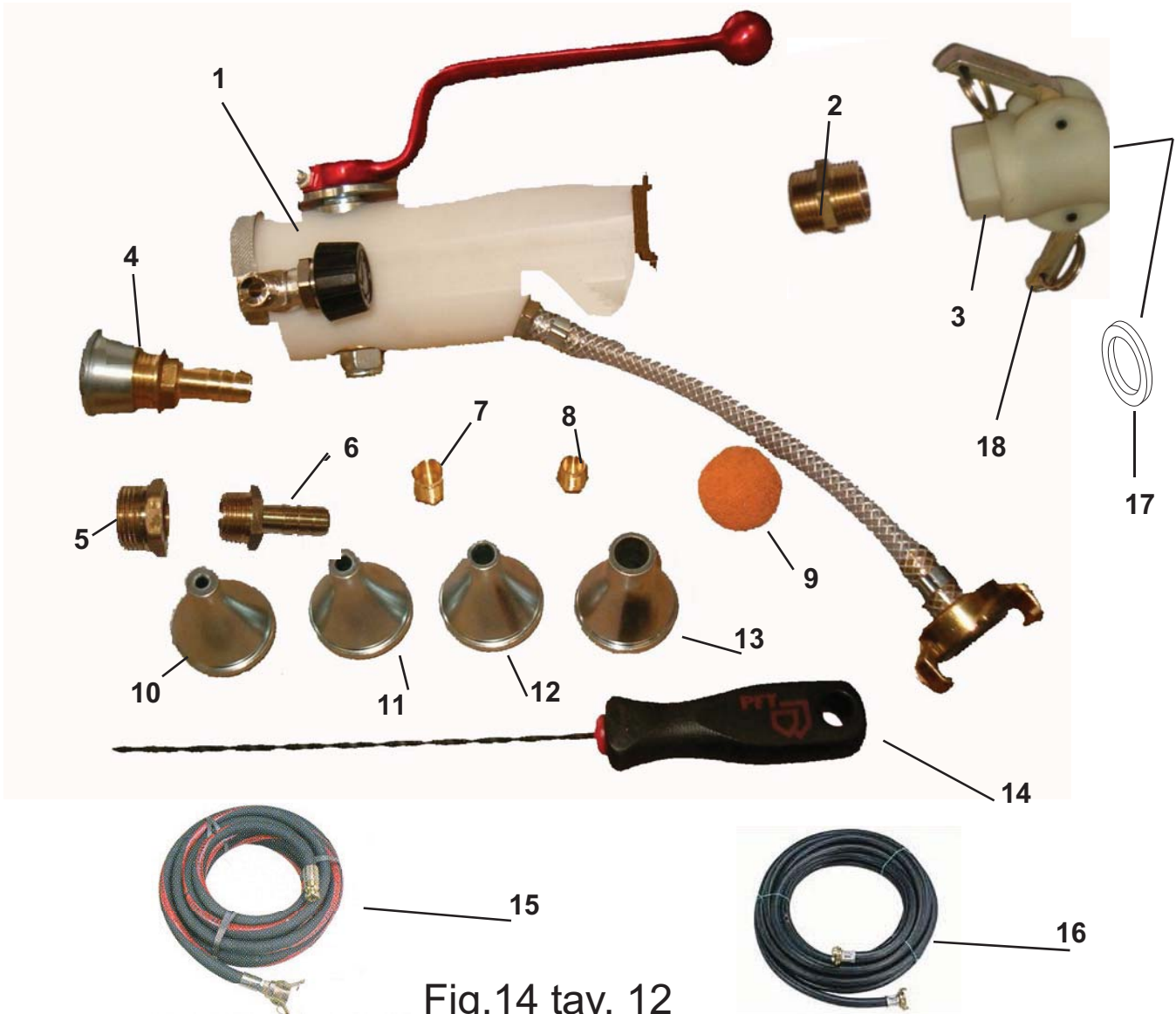

Fig.14 tav. 12

Rif. Rep. Ref. Pos.	Cod. Code Code Art.Nr.	I	F	GB	D	E	Note Remarques Notes Anmerkungen
1	3224301	LANCIA SPRUZZATRICE PER RASANTI FUGHE E INIEZIONI	LANÇE DE PROJECTION POUR PRODUITS DE RAGRÉAGE, JOINTOIEMENT ET INJECTIONS	IISPRAY JET FOR LEVELLERS, GROUT AND INJECTIONS	SPRÜHLANZE FÜR KRATZPUTZ FUGENMATERIAL UND EINSPRITZUNGEN	PISTOLA ROCIADORA PARA NIVELANTES JUNTAS E INYECCIONES	
2	3224956	NIPLES 1" OTTONE	NIPLES 1" LAITON	NIPPLES 1" BRASS	MESSINGNIPPEL 1"	NIPLES 1" LATÓN	
3	3224701	ATTACCO A CAMME DN25 F1" G F PLAST. BETON.	RACCORD A CAMES DN25 F1" G F PLAST. BETON.	CAM COUPLING DN25 F1" G F PLAST. BETON.	NOCKENANSCHLUSS DN25 F1" G F PLAST. BETON.	RACOR TIPO CAM LOCK DN 25 F1" G H PLÁST. MEZCLADORA	
4	1107566	N°3 DEFLETTORE CON PORTAGOMMA D16 SMALL 50	N°3 DEFLECTEUR AVEC EMBOUT DE TUYAU AIR D16 SMALL 50	N°3 DEFLECTOR WITH HOSE CLAMP D16 SMALL 50M	N°3 ABLEITER MIT GUMMIHALTER D16 SMALL 50	N°3 DEFLECTOR CON ADAPTADOR D16 SMALL 50	
5	3224957	RIDUZIONE M. 3/4" F. 1/2" V OTTONE	REDUCTION M. 3/4" F. 1/2" V LAITON	REDUCTION 3/4" F. 1/2" V BRASS	REDUZIERSTÜCK M. 3/4" F. 1/2" V MESSING	REDUCCION M. 3/4" H. 1/2" V LATÓN	
6	3223613	PORTAGOMMA M. 1/2" X13 OTTONE	EMBOUT DE TUYAU AIR M. 1/2" X13 LAITON	HOSE CLAMP M. 1/2" X13 BRASS	GUMMIHALTER M. 1/2" X13 MESSING	ADAPTADOR M. 1/2" X13 LATÓN	
7	1220019	TAPPO FILETTATO M. 3/8"	BOUCHON FILETÉ M. 3/8"	THREADED PLUG M. 3/8"	GEWINDEVERSCHLUSS M. 3/8"	TAPÓN ROSCADO M. 3/8"	
8	1220018	TAPPO FILETTATO M. 1/4"	BOUCHON FILETÉ M. 1/4"	THREADED PLUG M. 1/4"	GEWINDEVERSCHLUSS M. 1/4"	TAPÓN ROSCADO M. 1/4"	
9	1107519	N°10 SPUGNA DI LAVAGGIO D30	N°10 ÉPONGE DE LAVAGE D30	N°10 WASHING SPONGED30	N°10 SCHWAMM D30	N°10 ESPONJA DE LAVADO D30	
10	1107561	N°3 DEFLETTORE SMALL 50 D5	N°3 DEFLECTEUR SMALL 50 D5	N°3 DEFLECTOR SMALL 50 D5	N°3 ABLEITER SMALL 50 D5	N°3 DEFLECTOR SMALL 50 D5	
11	1107562	N°3 DEFLETTORE SMALL 50 D6	N°3 DEFLECTEUR SMALL 50 D6	N°3 DEFLECTOR SMALL 50 D6	N°3 ABLEITER SMALL 50 D6	N°3 DEFLECTOR SMALL 50 D6	
12	1107563	N°3 DEFLETTORE SMALL 50 D8	N°3 DEFLECTEUR SMALL 50 D8	N°3 DEFLECTOR SMALL 50 D8	N°3 ABLEITER SMALL 50 D8	N°3 DEFLECTOR SMALL 50 D8	
13	3224413	DEFLETTORE SMALL 50 D10	DEFLECTEUR SMALL 50 D10	DEFLECTOR SMALL 50 D10	ABLEITER SMALL 50 D10	DEFLECTOR SMALL 50 D10	
14	3223694	PULITORE UGELLO D4.5	SOUFFLON DE NETTOYAGE BUSE D4.5	NOZZLE CLEANER D4.5 HOSE	DÜSENREINIGER D4.5	LIMPIADOR BOQUILLA D4.5	
15	1107525	TUBO 15m PORTAMATERIALE D25 CON ATTACCHI A CAMME	TUYAU 15m EMBOUT DE TUYAU PRODUIT D25 AVEC RACCORDS A CAMES	15m MATERIAL CARRIER D25 WITH CAM COUPLINGS HOSE	MATERIAL FÖRDERLEITUNG 15m D25 MIT NOCKENANSCHLÜSSEN	TUBO PORTAMATERIALE 15 m D25 CON RACORES TIPO CAM LOCK	
16	1107532	TUBO 16m ARIA D13 CON ATTACCHI GEKA	TUYAU AIR 16 m D13 AVEC RACCORDS GEKA	16m AIR D13 WITH GEKA CONNECTORS	LUFTLEITUNG 16m D13 MIT GEKA-ANSCHLÜSSEN	TUBO DE AIRE 16 m D13 CON RACORES GEKA	
17	3224830	GUARNIZIONE ATTACCO A CAMME DN 25	JOINT DE RACCORD A CAMES DN 25	SEAL CAM COUPLING DN 25	DICHTUNG F. NOCKENANSCHLUSS DN 25	GUARNICIÓN RACOR TIPO CAM LOCK DN 25	
18	3224498	LEVA	LEVIER	LEVER	HEBEL	PALANCA	DN 25-35-50

1107010:KIT PITTURA

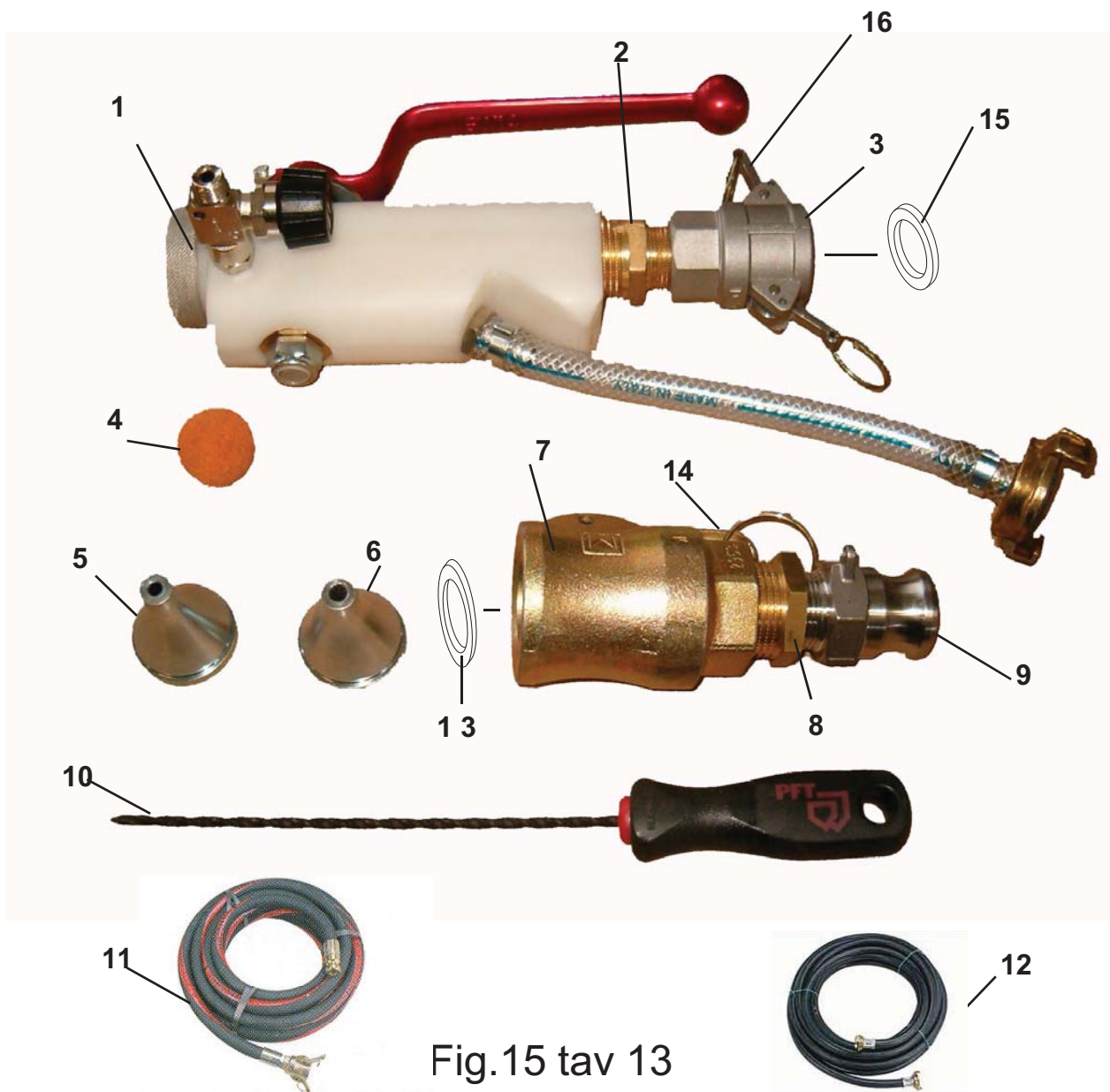

Fig.15 tav 13

TAV.13-1107009 KIT PITTURA - PLANCHE.13-1107009 KIT PEINTURE - TABLE 13-1107009 PAINT KIT - CUADRO 13-1107009 KIT PINTURA - TAF 13-1107009 MALERSETS							
Rif. Rep. Ref. Pos.	Cod. Code Code Art.Nr.	I	F	GB	D	E	Note Remarques Notes Anmerkungen
1	3224301	LANCIA SPRUZZATRICE PER RASANTI FUGHE E INIEZIONI	LANCE DE PROJECTION POUR PRODUITS DE RAGREAGE. JOINTOIEMENT ET INJECTIONS	ISPRAY JET FOR LEVELLERS GROUT AND INJECTIONS	SPRÜHLANZE FÜR KRATZPUTZ FUGENMATERIAL UND EINSPRITZUNGEN	PISTOLA ROCIADORA PARA NIVELANTES JUNTAS E INYECCIONES	
2	3224707	NIPLES RID. 1" M. 3/4" M. OTTONE CIL.	NIPPLES RÉD. 1" M. 3/4" M. LAITON CIL.	REDUCTION NIPPLES 1" M. 3/4" M. BRASS CYL.	REDUZIERNIPPEL 1" M. 3/4" M. MESSING ZYL.	NIPLES RED. 1" M. 3/4" M. LATÓN CIL.	
3	3224706	ATTACCO A CAMME DN19 F-3/4" G F ALL 300302	RACCORD À CAMES DN19 F-3/4" G F ALL 300302	CAM COUPLING DN19 F-3/4" G F ALL 300302	NOCKENANSCHLUSS DN19 F-3/4" G F ALL 300302	RACOR TIPO CAMLOCK DN19 H-3/4" G H ALL 300302	
4	1107519	N°10 SPUGNA DI LAVAGGIO D30	N°10 ÉPONGE DE LAVAGE D30	N°10 WASHING SPONGED30	N°10 SCHWAMM D30	N°10 ESPONJA DE LAVADO D30	
5	1107561	N°3 DEFLETTORE SMALL 50 D5	N°3 DÉFLECTEUR SMALL 50 D5	N°3 DEFLECTOR SMALL 50 D5	N°3 ABLEITER SMALL 50 D5	N°3 DEFLECTOR SMALL 50 D5	
6	1107562	N°3 DEFLETTORE SMALL 50 D6	N°3 DÉFLECTEUR SMALL 50 D6	N°3 DEFLECTOR SMALL 50 D6	N°3 ABLEITER SMALL 50 D6	N°3 DEFLECTOR SMALL 50 D6	
7	3224709	ATTACCO ACAMME DN25 F 1" G F BETONCINO	RACCORD À CAMES DN25 F 1" G F BETONCINO	CAM COUPLING DN25 F 1" G F BETONCINO	NOCKENANSCHLUSS DN25 F 1" G F BETONCINO	RACOR TIPO CAMLOCK DN25 F 1" G F MEZGLADORA	
8	3223608	RIDUZIONE M. 1" F. 3/4" OTTONE	RÉDUCTION M. 1" F. 3/4" LAITON	M. REDUCTION 1" F. 3/4" BRASS	REDUZIERSTÜCK M. 1" F. 3/4" MESSING	REDUCCIÓN M. 1" H. 3/4" LATÓN	
9	3224328	ATTACCO ACAMME DN19 M 3/4" G M INOX	RACCORD À CAMES DN19 M 3/4" G M INOX	CAM COUPLING DN19 M 3/4" G M ST STEEL	NOCKENANSCHLUSS DN19 M 3/4" G M INOX	RACOR TIPO CAMLOCK DN19 M 3/4" G M INOX	
10	3223694	PULITORE UGELLO D 4.5	GOUPILLON DE NETTOYAGE BUSE D 4.5	NOZZLE CLEANER D 4.5	DÜSENREINIGER D 4.5	LIMPIADOR BOQUILLA D 4.5	
11	1107529	TUBO 10m PORTAMATERIALE D19 CON ATTACCHI A CAMME	TUYAU 10 m EMBOUT DE TUYAU PRODUIT D19 AVEC RACCORD À CAMES	10m MATERIAL CARRIER HOSE D19 WITH CAM COUPLINGS	MATERIALFÖRDERLEITUNG 10m D19 MIT NOCKENANSCHLÜSSEN	TUBO PORTAMATERIAL 10 m D19 CON RACORES TIPO CAMLOCK	
12	1107532	TUBO 16m ARIA D13 CON ATTACCHI GEKA	TUYAU AIR 16 m D13 AVEC RACCORDS GEKA	16m AIR HOSE D13 WITH GEKA CONNECTORS	LUFTLEITUNG 16m D13 MIT GEKA ANSCHLÜSSEN	TUBO DE AIRE 16 m D13 CON RACORES GEKA	
13	3224830	GUARNIZIONE ATTACCO A CAMME DN 25	JOINT DE RACCORD À CAMES DN 25	SEAL CAM COUPLING DN 25	DICHTUNG F. NOCKENANSCHLUSS DN 25	GUARNICIÒN RACOR TIPO CAMLOCK DN 25	DN 25
14	3224498	LEVA	LEVIER	LEVER	HEBEL	PALANCA	DN 25-35-50
15	3224869	GUARNIZIONE ATTACCO A CAMME DN 19	JOINT DE RACCORD À CAMES DN 19	SEAL CAM COUPLING DN 19	DICHTUNG F. NOCKENANSCHLUSS DN 19	GUARNICIÒN RACOR TIPO CAMLOCK DN 19	DN 19
16	3224498	LEVA	LEVIER	LEVER	HEBEL	PALANCA	DN 19

1107006:KIT INIEZIONI

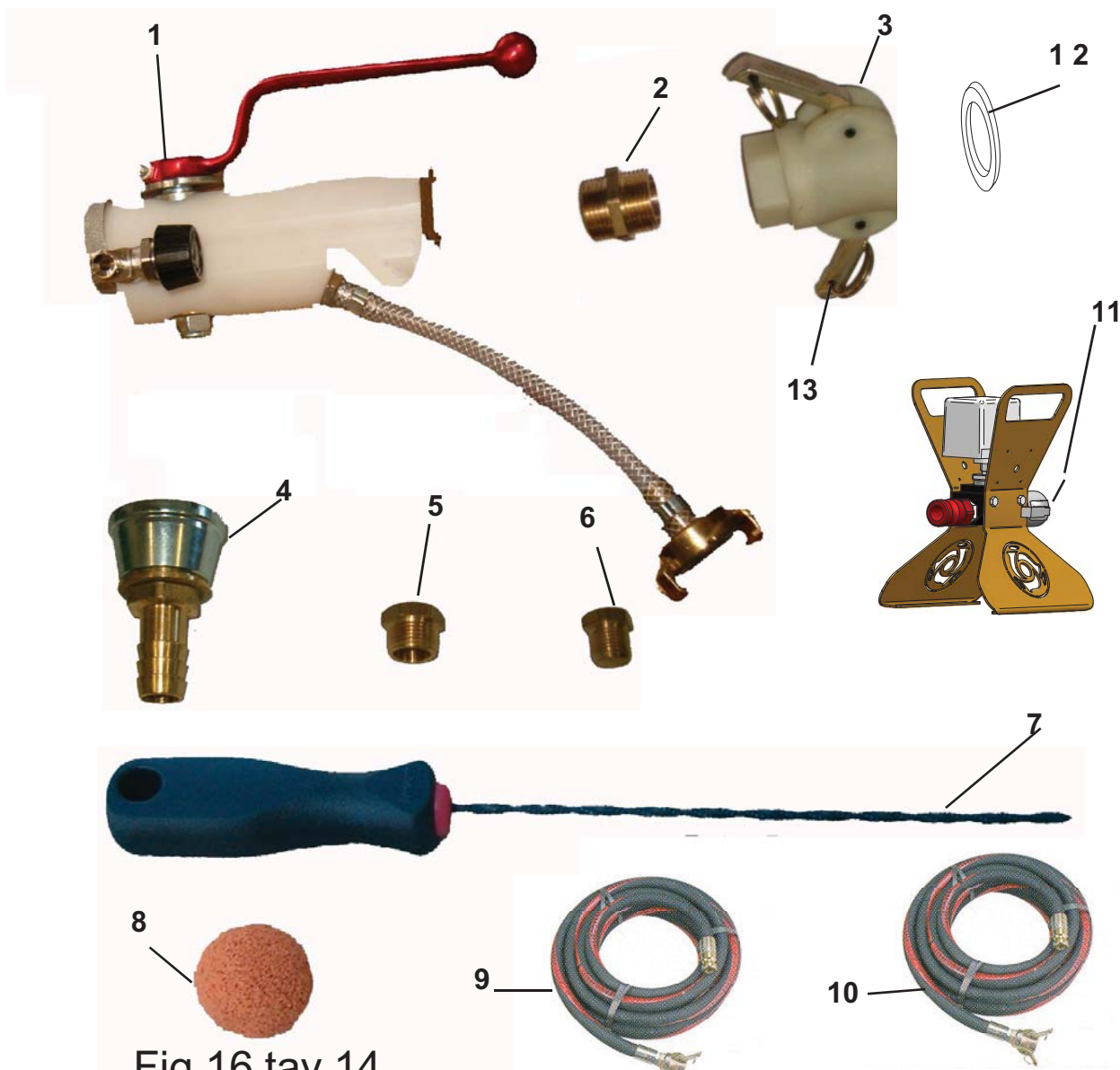

Fig.16 tav 14

TAV.14-1107006 KIT INIEZIONI - PLANCHE 12-1107006 KIT INJECTIONS - TABLE 12-1107006 INJECTION KIT - CUADRO 12-1107006 KIT INYECCIONES - TAF 12-1107006EINSPRITZSETS

Rif. Rep. Ref. Pos.	Cod. Code Cód. Art.Nr.	I	F	GB	D	E	Note Remarques Notes Anmerkungen
1	3224301	LANCIA SPRUZZATRICE PER RASANTI FUGHE E INIEZIONI	LANCE DE PROJECTION POUR PRODUITS DE RAGRÉAGE, JOINTOEMENT E INJECTIONS	IISPRAY JET FOR LEVELLERS, GROUT AND INJECTIONS	SPRÜHLANZE FÜR KRATZPUTZ FUGENMATERIAL UND EINSPRITZUNGEN	PISTOLA ROCIADORA PARA NIVELANTES JUNTAS E INYECCIONES	
2	3224956	NIPLES 1" OTTONE	NIPLES 1" LAITON	NIPPLES 1" BRASS	MESSINGNIPPEL 1"	NIPLES 1" LATÓN	
3	3224701	ATTACCO A CAMME DN25 F1"G F PLAST. BETON.	RACCORD A CAMES DN25 F1"G F PLAST. BETON.	CAM COUPLING DN25 F1"G F PLAST.	NOCKENANSCHLUSS DN25 F1"G F PLAST. BETON	RACOR TIPO CAMLOCK DN25 F1"G H PLAST. MEZCLADORA	
4	1107566	N°3 DEFLETTORE CON PORTAGOMMA D16 SMALL 50	N°3 DEFLECTEUR AVEC EMBOUT DE TUYAU AIR D16 SMALL 50	N°3 DEFLECTOR WITH HOSE CLAMP D16 SMALL 50M	N°3 ABLEITER MIT GUMMIHALTER D16 SMALL 50	N°3 DEFLECTOR CON ADAPTADOR D16 SMALL 50	
5	1220019	TAPPO FILETTATO M. 3/8"	BOUCHON FILETÉ M. 3/8"	THREADED PLUG M. 3/8"	GEWINDEVERSCHLUSS M. 3/8"	TAPÓN ROSCADO M. 3/8"	
6	1220018	TAPPO FILETTATO M. 1/4"	BOUCHON FILETÉ M. 1/4"	THREADED PLUG M. 1/4"	GEWINDEVERSCHLUSS M. 1/4"	TAPÓN ROSCADO M. 1/4"	
7	3223694	PULITORE UGELLO D4.5	GOUPILLON DE NETTOYAGE DE BUSE D4.5	NOZZLE CLEANER D4.5	DÜSENREINIGER D4.5	LIMPIADOR BOQUILLA D4.5	
8	1107519	N°10 SPUGNA DI LAVAGGIO D30	N°10 ÉPONGE DE LAVAGE D30	N°10 WASHING SPONGED30	N°10 SCHWAMM D30	N°10 ESPONJA DE LAVADO D30	
9	11075231	TUBO 10m PORTAMATERIALE D25 CON ATTACCHI A CAMME	TUYAU 10 m EMBOUT DE TUYAU PRODUIT D25 AVEC RACCORDS A CAMES	10m MATERIAL CARRIER HOSE D25 WITH CAM COUPLINGS	FÖRDERLEITUNG 10m D25 MIT NOCKENANSCHLÜSSEN	TUBO PORTAMATERIALE 10 m D25 CON RACORES TIPO CAMLOCK	
10	1107527	TUBO 5m PORTAMATERIALE D25 CON ATTACCHI A CAMME	TUYAU 5 m EMBOUT DE TUYAU PRODUIT D25 AVEC RACCORDS A CAMES	5m MATERIAL CARRIER HOSE D25 WITH CAM COUPLINGS	FÖRDERLEITUNG 5m D25 MIT NOCKENANSCHLÜSSEN	TUBO PORTAMATERIALE 5 m D25 CON RACORES TIPO CAMLOCK	
11	1107515	DISPOSITIVO INIEZIONI	DISPOSITIF INJECTIONS	INJECTION DEVICE	EINSPRITZS APPARAT	DISPOSITIVO INYECCIONES	
12	3224830	GUARNIZIONE ATTACCO A CAMME DN 25	JOINT DE RACCORD A CAMES DN 25	SEAL CAM COUPLING DN 25	DICHTUNG F. NOCKENANSCHLUSS DN 25	GUARNICION RACOR TIPO CAMLOCK DN 25	DN 25
13	3224498	LEVA	LEVIER	LEVER	HEBEL	PALANCA	DN 25-35-50

1107512: GRUPPO MISURATORE PRESSIONE

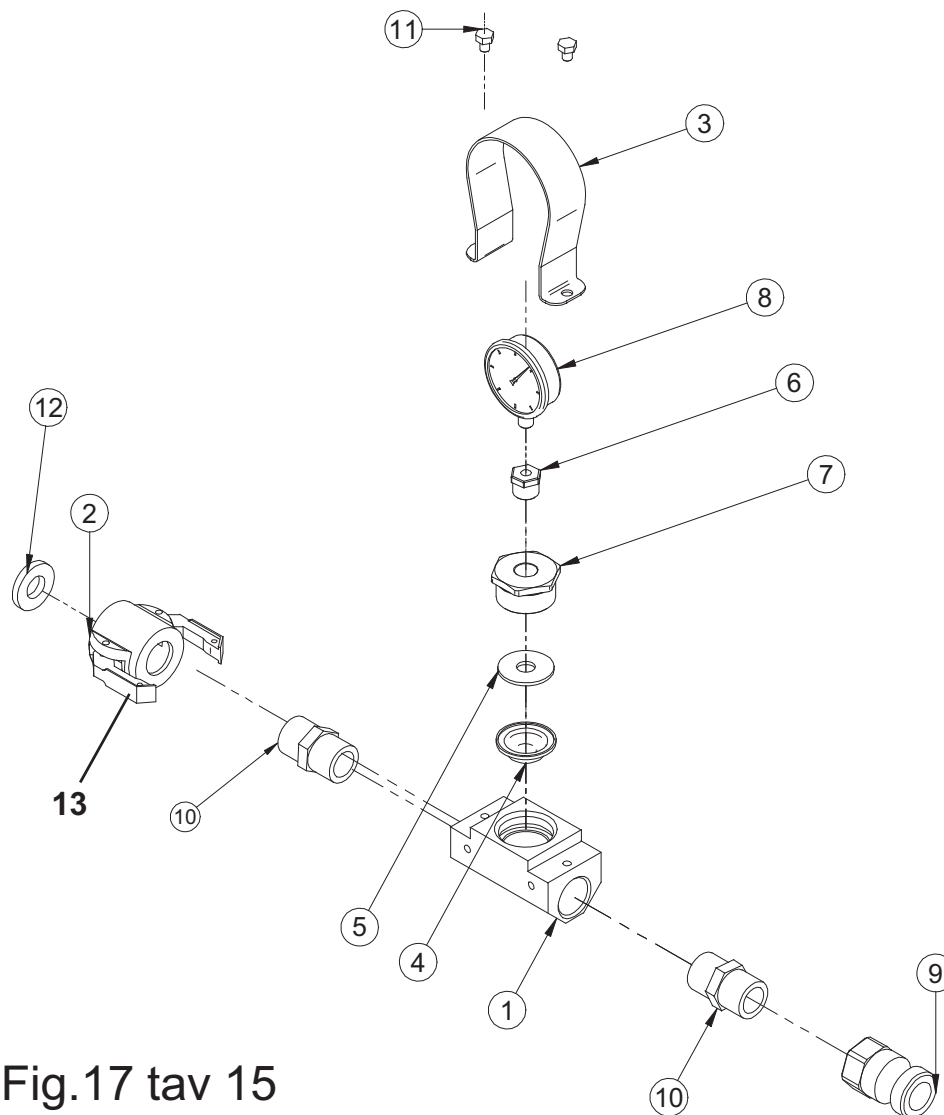

Fig.17 tav 15

TAV.15-1107512 MISURATORE DI PRESSIONE - PLANCHE 15-1107512 MESUREUR DE PRESSION - TABLE 15-1107512 PRESSURE GAUGE - CUADRO 15-1107512 MEDIDOR DE PRESIÓN - TAF 15-1107512 DRUCKMESSER							
Rif. Rep. Ref. Pos.	Cod. Code Cód. Art.Nr.	I	F	GB	D	E	Note Remarques Notes Anmerkungen
1	3224762	BLOCCHETTO MISURATORE DI PRESSIONE	BASE MESUREUR DE PRESSION	IPRESSURE GAUGE BLOCK	DRUCKMESSUNGS- BLOCK	BLOQUE MEDIDOR DE PRESIÓN	
2	3224709	ATTACCO A CAMME D.25 F.1" G F	RACCORD À CAMES D.25 F-1" G F	CAM COUPLING D.25 F-1" G F	NOCKENANSCHLUSS D.25 F-1" G F	RACOR TIPO CAMLOCK D. 25 F-1" G F	
3	3223389	PROTEZIONE MANOMETRO	PROTECTION MANOMÈTRE	GAUGE PROTECTION	SCHUTZ F. MANOMETER	PROTECCIÓN MANÓMETRO	
4	3223392	MEMBRANA	MEMBRANE	MEMBRANE	MEMBRAN	MEMBRANA	
5	3225902	DISTANZIALE	CALE	GAUGE	DICKE	ESPESOR	3mm
6	3223609	RIDUZIONE M.1/2" F.1/4" OTTONE	RÉDUCTION M.1/2" F.1/4" LAITON	M. REDUCTION 1/2" F.1/4" BRASS	REDUZIERSTÜCK M.1/2 F.1/4" MESSING	REDUCCIÓN M. 1/2" H. 1/4" LATÓN	
7	3224173	RIDUZIONE M.1"-1/2" F.1/2" OTTONE	RÉDUCTION M.1"-1/2" F.1/2" LAITON	REDUCTION M.1"-1/2" F.1/2" BRASS	REDUZIERSTÜCK M.1"- 1/2" F.1/2" MESSING	REDUCCIÓN M. 1"-1/2" F. 1/2" LATÓN	
8	3227385	MANOMETRO 0-40 BAR	MANOMÈTRE	GAUGE	MANOMETER	MANÓMETRO	D63 ATT.1/4" 0-40 BAR
9	3223721	ATTACCO A CAMME	RACCORD À CAMES	CAM COUPLING	NOCKENANSCHLUSS	RACOR TIPO CAMLOCK	DN25 M-1" GM
10	3224353	NIPLES 1"	NIPLÉS 1"	NIPPLES 1"	NIPPEL 1"	NIPLES 1"	
11	2222015	VITE	VIS	SCREW	SCHRAUBE	TORNILLO	TE M8 X 10Z UNI 5739 8.8
12	3224830	GUARNIZIONE ATTACCO A CAMME	JOINT DE RACCORD À CAMES	SEAL CAM COUPLING	DICHTUNG F. NOCKENANSCHLUSS	GUARNICIÓN RACOR TIPO CAMLOCK	
13	3224498	LEVA	LEVIER	LEVER	HEBEL	PALANCA	DN 25-35-50

1107511: RULLO SCHIACCIASACCHI

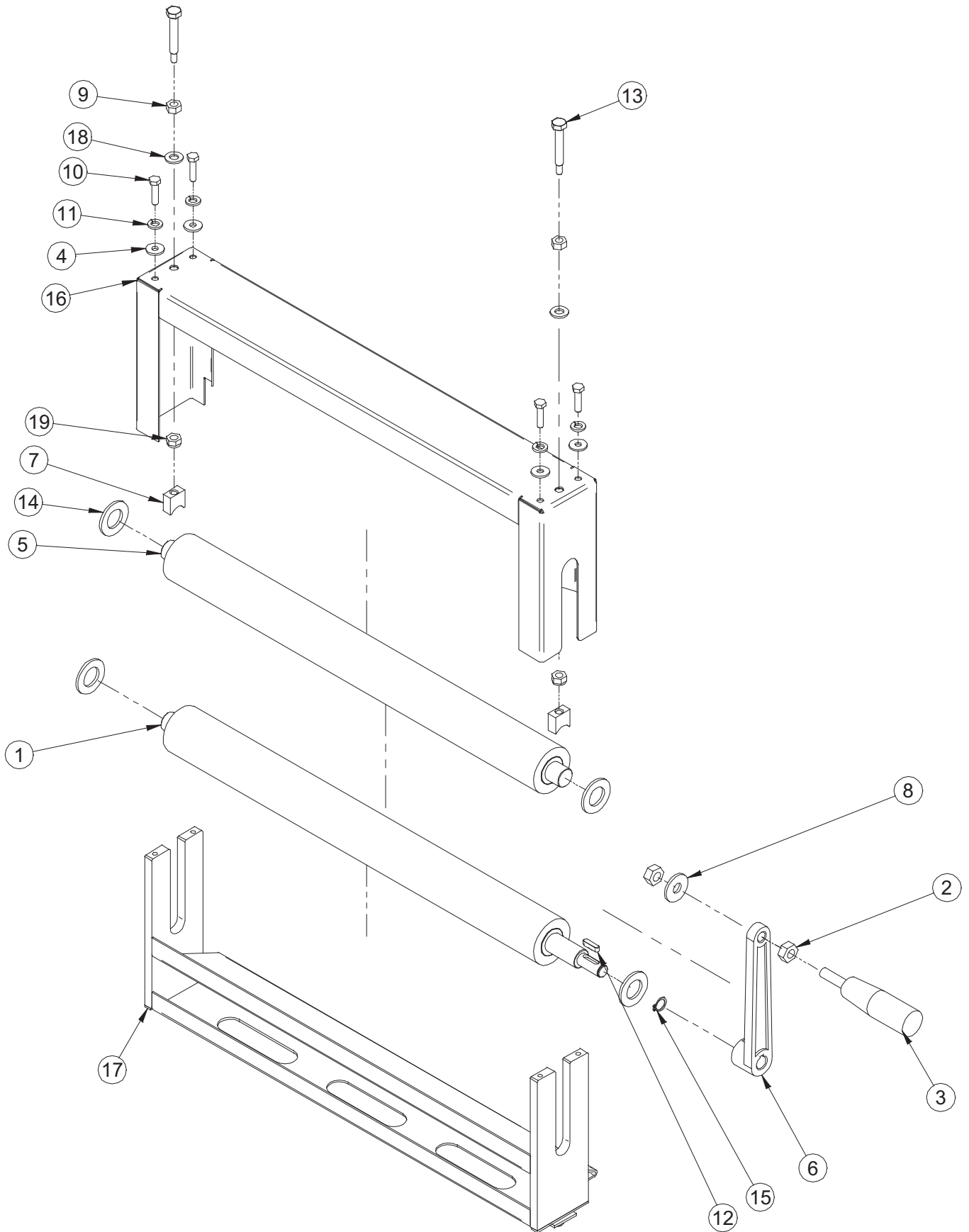
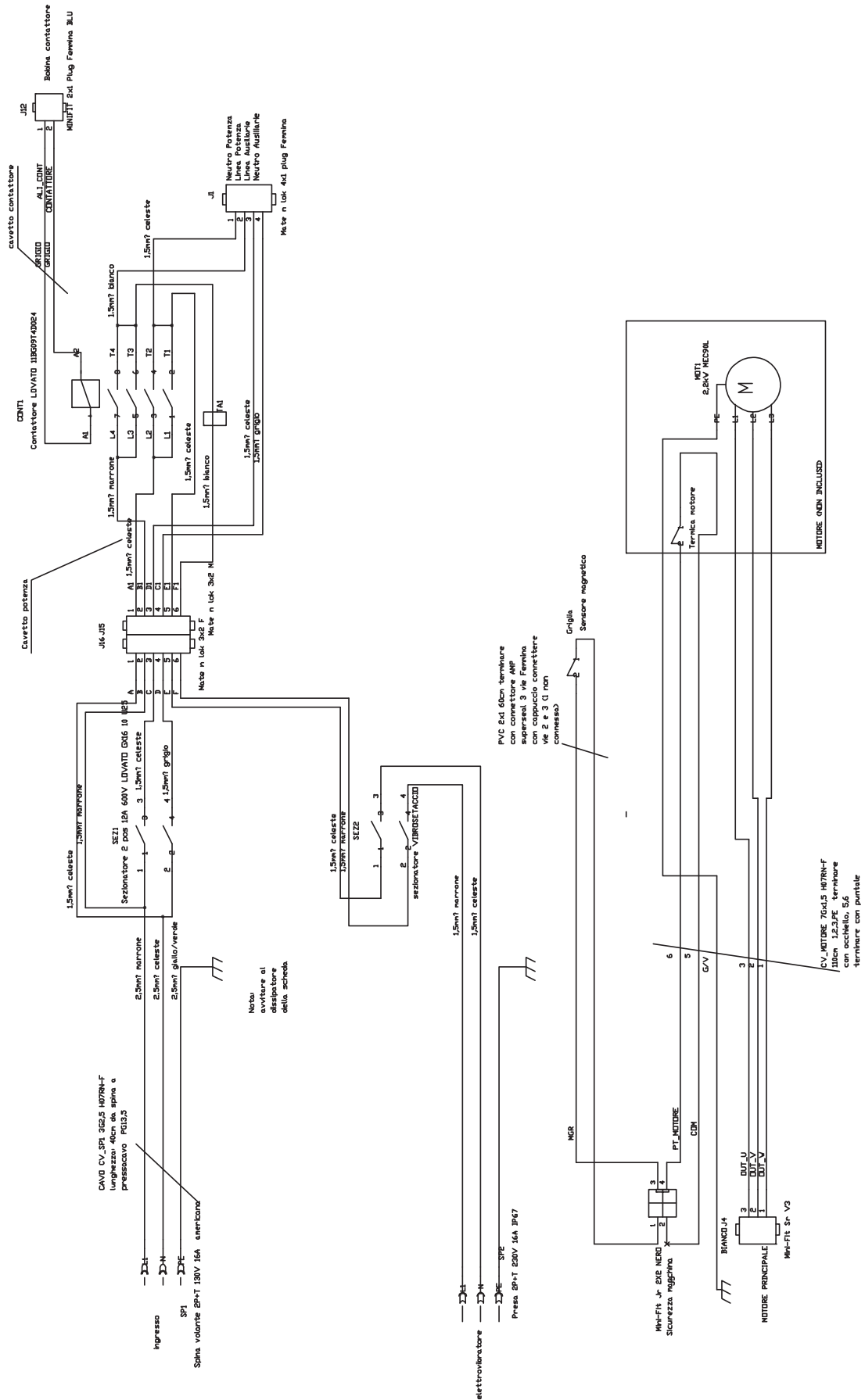

Fig.18 tav 16



TAV.16-1107511 SCHIACCIASACCHI - PLANCHE 16-1107511 PRESSE-SACS - TABLE 16-1107511 BAG CRUSHER - CUADRO 16-1107511 APLASTABOLSAS - TAF 16-1107511 SACKQUETSCH							
Rif. Rep. Ref. Pos.	Cod. Code Cód. Art.Nr.	I	F	GB	D	E	Note Remarques Notes Anmerkungen
1	3224396	RULLO INFERIORE COMPLETO	ROULEAU INFÉRIEUR COMPLET	ILOWER ROLLER ASSEMBLY	KOMPLETTE UNTERE WALZE	RODILLO INFERIOR COMPLETO	
2	2223650	DADO	ÉCROU	NUT	MUTTER	TUERCA	UNI-5588 M10 CLASSE 8
3	3206748	IMPUGNATURA A MANICO	MANCHE	SLEEVE HANDLE	GRIFF	EMPUÑADURA TIPO MANGO	28X88 SPEC. M10
4	2224531	RONDELLA	RONDELLE	WASHER	UNTERLEGSCHIEBE	ARANDELA	UNI-6593 DN16 DE18 S2 Z
5	3224397	RULLO SUPERIORE COMPLETO	ROULEAU SUPÉRIEUR COMPLET	UPPER ROLLER ASSEMBLY	KOMPLETTE OBERE WALZE	RODILLO SUPERIOR COMPLETO	
6	3209648	MANOVELLA RIBALTAMENTO S140	MANIVELLE DE RENVERSEMENT S140	TILTING HANDWHEEL S140	KURBEL ZUM KIPPEN S140	MANIVELA VUELCO S140	
7	3223793	ANCORAGGIO SPINTA RULLO	ANCRAGE POUSSÉE ROULEAU	ROILLER PUSH ANCHOR	VERANKERUNG WALZENDRUCK	ANCLAJE EMPUJE RODILLO	
8	2224260	RONDELLA	RONDELLE	WASHER	UNTERLEGSCHIEBE	ARANDELA	UNI-6593 DN10 DE30 S2.5 Z
9	2223570	DADO	ÉCROU	NUT	MUTTER	TUERCA	UNI-5588 M8 CLASSE 8
10	2222010	VITE	VIS	SCREW	SCHRAUBE	TORNILLO	M6 X 25 Z UNI-5739
11	2224055	ROSETTA GROWER	RONDELLE GROWER	GROWER WASHER	GROWER- UNTERLEGSCHIEBE	ARANDELA GROWER	1751 D6 Z
12	3203117	LINGUETTA	CLAVETTE	TAB	FEDER	LENGÜETA	5X5X20
13	3224792	VITE TORNITA	VIS TOURNÉE	TURNED SCREW	GEDREHTE SCHRAUBE	TORNILLO TORNEADO	8.8 5739 M8X55
14	2224645	RONDELLA	RONDELLE	WASHER	UNTERLEGSCHIEBE	ARANDELA ANILLO	UNI-6593 DN21 DE37 S2.8 Z
15	3209792	ANELLO ARRESTO	OU ANNEAU D'ARRÊT	STOP RING	STOPPERRING	TOPE	3653 E/13
16	3224398	CARTER	CARTER	GUARD	GEHÄUSE	CÁRTER	
17	3224393	TELAIO SCHIACCIASACCHI	CADRE PRESSE-SACS	BAG CRUSHER FRAME	RAHMEN SACKQUETSCH	BASTIDOR APLASTABOLSAS	
18	2224140	ROSETTA	RONDELLE	WASHER	UNTERLEGSCHIEBE	ARANDELA	UNI 6593 8X18 Z
19	3210623	DADO	ÉCROU	NUT	MUTTER	TUERCA	DIN985 M8 CLASSE 8

SCHEMA ELETTRICO SMALL 110-115V



SCHEMA ELETTRICO COMANDI SMALL 110-115V

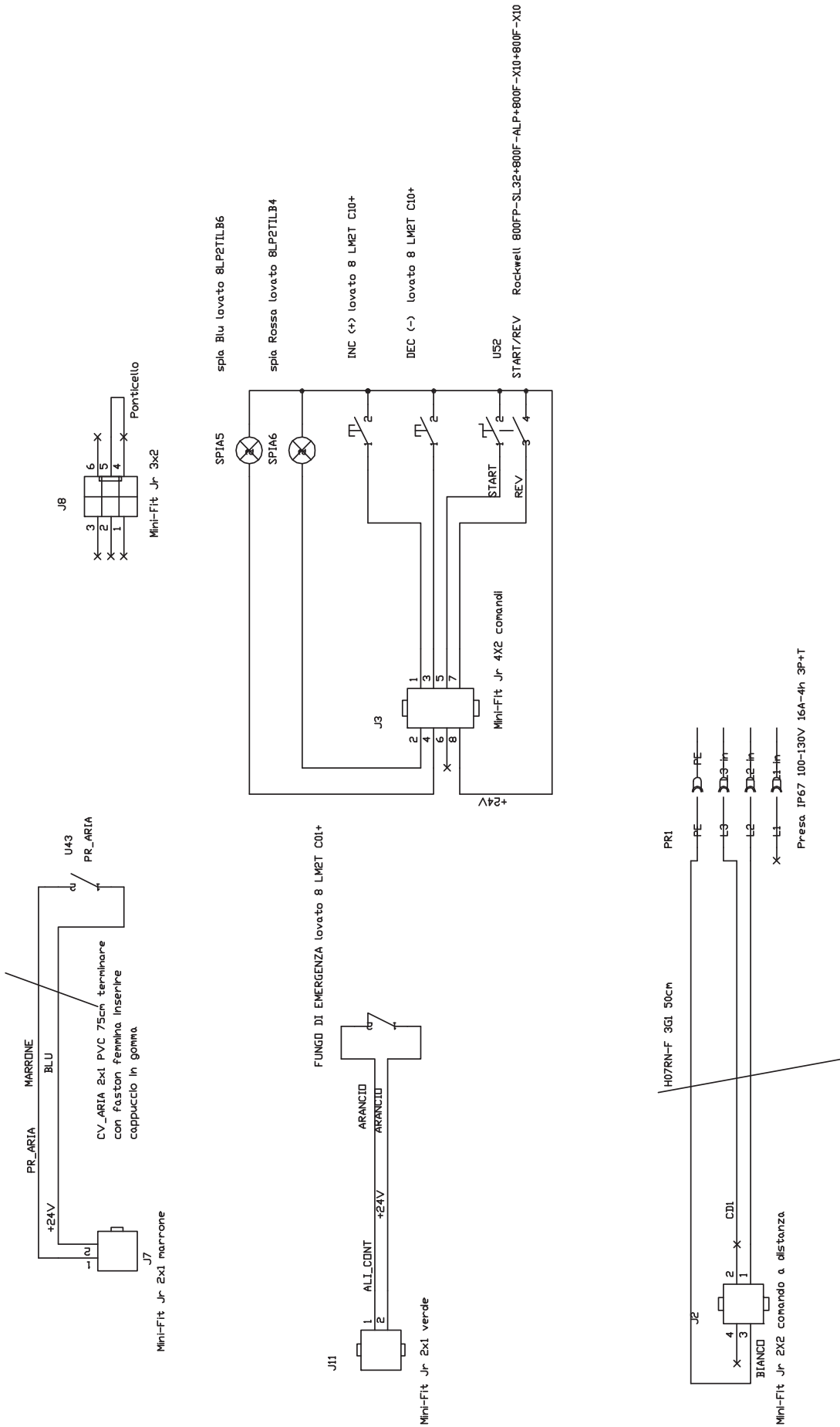



**REGISTRO DI MACCHINA, COLLAUDI, MANUTENZIONE - REGISTRE MACHINE, ESSAIS ET ENTRETIEN -
MACHINE REGISTER, TESTS AND MAINTENANCE - MASCHINENREGISTER, ABNAHMEN UND WARTUNG -**

DATA - DATE - DATUM - FECHA - DATA	LUOGO D'INSTALLAZIONE LIEU D'INSTALLATION PLACE OF INSTALLATION INSTALLATIONSORT LUGAR DE INSTALACIÓN	VERIFICA PARTI DELLA MACCHINA ESSAIS PARTIES DE LA MACHINE MACHINE PART TESTS ABNAHME DER MASCHINENKOMONENTEN PRUEBA DEL PARTES DE LA MÁQUINA	RISULTATI, ANNOTAZIONI E FIRMA DEL COMPILATORE RESULTATS, ANNOTATIONS ET SIGNATURE DU PRÉPOSÉ RESULTS, NOTES AND SIGNATURE OF COMPILER ERGEBNISSE, NOTIZEN UND UNTERSCHRIFT DES AUSFÜLLENDEN RESULTADOS, ANOTACIONES Y FIRMA DEL RESPONSABLE

**REGISTRO DI MACCHINA, COLLAUDI, MANUTENZIONE - REGISTRE MACHINE, ESSAIS ET ENTRETIEN -
MACHINE REGISTER, TESTS AND MAINTENANCE - MASCHINENREGISTER, ABNAHMEN UND WARTUNG -**

DATA - DATE - DATUM - FECHA - DATA	LUOGO D'INSTALLAZIONE LIEU D'INSTALLATION PLACE OF INSTALLATION INSTALLATIONSORT LUGAR DE INSTALACIÓN	VERIFICA PARTI DELLA MACCHINA ESSAIS PARTIES DE LA MACHINE MACHINE PART TESTS ABNAHME DER MASCHINENKOMPONENTEN PRUEBA DEL PARTES DE LA MÁQUINA	RISULTATI, ANNOTAZIONI E FIRMA DEL COMPILATORE RÉSULTATS, ANNOTATIONS ET SIGNATURE DU PRÉPOSE RESULTS, NOTES AND SIGNATURE OF COMPILER ERGEBNISSE, NOTIZEN UND UNTERSCHRIFT DES AUSFÜLLENDEN RESULTADOS, ANOTACIONES Y FIRMA DEL RESPONSABLE

CONDIZIONI DI GARANZIA

Il servizio di garanzia deve essere richiesto al più vicino Centro di Assistenza Autorizzato (elenco consultabile presso i Rivenditori autorizzati o sul sito internet www.imergroup.com area Service) ed al momento della richiesta l'acquirente dovrà documentare la data d'acquisto della macchina. Per garanzia si intende la riparazione e/o sostituzione di quelle parti che risultassero difettose di fabbricazione. Per tutti i beni prodotti dalla Imer International s.p.a. la garanzia è di un anno dalla data di spedizione o consegna all'utilizzatore. Le riparazioni effettuate in garanzia non interrompono il periodo della garanzia generale stessa. La garanzia comprende, la riparazione e/o sostituzione delle parti che risultano difettose di fabbricazione; rimangono ad esclusivo carico dell'acquirente tutte le spese di trasferta relative alle riparazioni eseguite presso l'acquirente stesso.

Gli interventi in garanzia, anche se da eseguirsi presso la sede del Centro di Assistenza Autorizzato, sono sottoposti al benessere tecnico da parte della Imer International s.p.a. ai fini del riconoscimento ufficiale degli stessi.

La garanzia non è applicabile nei seguenti casi:

- nei casi in cui la riparazione o la sostituzione di parti difettose venga eseguita in centri assistenza non autorizzati;
- nei casi in cui il difetto sia da imputare all'uso di ricambi non originali;
- nei casi in cui l'acquirente installi sul prodotto accessori non originali o non espressamente previsti sul manuale d'uso e manutenzione;
- nei casi in cui il prodotto sia stato modificato, riparato, smontato o comunque manomesso dall'acquirente o da terzi;
- nei casi di modifiche sostanziali fatte senza approvazione espressa da parte del servizio Assistenza IMER, che in qualche modo influiscono sul mal funzionamento della macchina;
- nei casi dovuti ad una scorretta messa in servizio ed un uso non conforme della macchina, al non rispetto delle istruzioni indicate nel manuale d'uso e manutenzione o alla non esecuzione degli interventi di manutenzione programmata;
- nei casi di calamità naturali;
- nei casi di normale usura;
- nel caso di danni causati dall'uso di carburanti e lubrificanti inadatti;
- nel caso di danni ai componenti elettrici causati da un inadeguato impianto di distribuzione, da disturbi provenienti dalla rete elettrica d'alimentazione o da collegamenti non effettuati secondo le disposizioni riportate sul manuale d'uso e manutenzione.

Per eventuali controversie è competente il Foro di Siena sezione distaccata di Poggibonsi – Italia.

CONDITIONS DE GARANTIE

Le service de garantie il faut le demander au centre assistance autorisé Imer le plus proche (on peut voir la liste dans notre RETE DI VENDITA ou sur notre adresse web www.imergroup.com dans la partie Service) ; au moment de la demande de garantie il faut documenter la date d'achat du produit. Garantie signifie la réparation ou le remplacement des pièces qui ont un défaut de fabrication. Pour tous les produits de Imer International Spa La garantie est de un an à partir de la date de livraison du produit même.

Le réparations effectuées pendant la période de garantie n'interrompent pas la période de garantie général. La garantie comprends la réparation ou le remplacement des pièces défectueuses (qui ont un défaut de fabrication) ; tous les transferts vers et de notre centre assistance pour des réparations chez le client seront chargé au client. Les réparations en garantie, même s'elles sont effectuées chez un des nos centre assistance autorisé, il faut que soient approuvées par les techniciens du Service Assistance de Imer International Spa pour autoriser la réparation.

La garantie n'est pas approuvé dans les cas suivants :

- Dans le cas dont la réparation ou le remplacement des pièces soit effectué dans un centre assistance pas autorisé ;
- Dans le cas dont le défaut soit du à l'utilisation des pièces de rechange pas originels
- Dans le cas dont le client installes sur le produit des accessoires pas originels ou pas prévus dans le manuel de usage et entretien ;
- dans le cas dont le produit soit modifié, réparé, démonté par le clients ou tiers ;
- dans le cas de modifications faites sans approbation du service assistance Imer qui peuvent influencer sur le fonctionnement de la machine ;
- dans le cas de incorrecte mise en service et usage pas conforme du produit, et pas conforme aux instructions du manuel de usage et entretien et de la correcte maintenance programmée;
- en cas de calamités naturelles ;
- en cas de usure;
- en cas de dégâts causés par l'utilisation des carburants et lubrifiants pas corrects ;
- en cas de dégâts aux composants électriques causés par une installation inadéquate, en cas de problèmes à la ligne électrique ou connexions pas effectués selon les directions du manuel de usage et entretien.

En cas des controverses, le tribunal compétent est celui de Sienne, section détachée de Poggibonsi - Italie.

WARRANTY CONDITIONS

The service under terms of warranty has to be required to the closest Authorised Assistance Centre (you can find the list in our sales network or check it on our website www.imergroup.com in the Service area) ; the buyer has to apply for warranty always showing documents about the date of purchase of the item itself.

As warranty we mean reparation or substitution of those spares that have manufacturing defects.

For all the Imer International products, the terms of warranty are one year after the date of delivery to the user.

Reparations done during the warranty period do not interrupt the period of the general warranty itself.

The warranty service include reparation or substitution of all the defective parts; if the reparation is done at the customer's place all the transfer to and from the assistance centre will be charged to the purchaser.

All the reparations under terms of warranty, even if done in one of our authorised assistance centres, have to be approved by Imer International Service department in order to allow the reparations.

The warranty cannot be accepted in the following cases:

- When the reparation or substitution of the parts has been done by a non-authorised Imer assistance service;
- When the cause of the problem is due to the use of non original Imer spare parts;
- When the user install on the machine non original or not indicated on the manual accessories;
- When the product has been, modified, repaired, disassembled from the buyer or from others;
- When there are modifications in the product done without Imer authorisation that can have influence on the correct functioning of the product;
- In case of incorrect start-up, incorrect use of the machine, incorrect use of the instruction given in the operating and maintenance manual, and not execution of the maintenance scheduled procedures;
- In case of natural disasters;
- In case of standard wear and tear;

- In case of damages caused by use of inadequate fuel and lubricant;
- In case of damages to the electrical components caused by an inadequate electrical system, in case of problems given by the electrical alimentation net, or by connections done without following the instruction of the operating and maintenance manual.

For any argument, please address to the place of Jurisdiction of Siena – section of Poggibonsi – Italy.

VERTRAGSGARANTIE FÜR PREISLISTEN, INTERNETSEITE, GEBRAUCHS- UND WARTUNGSANLEITUNGEN.

Fordern Sie die Garantieleistung beim nächstgelegenen Autorisierten Servicezentrum (das Verzeichnis können Sie bei den autorisierten Händlern oder auf der Internetseite www.imergroup.com Bereich Service) einsehen. Der Kunde muss bei Anforderung des Service das Kaufdatum der Maschine belegen können. Mit Garantie ist die Reparatur und/oder der Ersatz der Maschinenteile gemeint, die Fabrikationsmängel aufweisen sollten. Für alle von Imer International s.p.a. hergestellten Produkte hat die Garantie einjährige Dauer ab Versand- oder Übergabedatum an den Anwender. Die erbrachten Garantiereparaturleistungen bewirken keine Unterbrechung der allgemeinen Garantie selbst. Die Garantie erstreckt sich auf die Reparatur und/oder den Ersatz der von Fabrikationsmängeln betroffenen Maschinenteile; vereinbart bleibt, dass sämtliche Reisespesen für am Standort des Käufers erbrachte Reparaturen ausschließlich zu dessen Lasten gehen.

Auch die beim Autorisierten Servicezentrum zu erbringenden Garantieeingriffe bedürfen zu ihrer offiziellen Bestätigung der technischen Bewilligung durch Imer International s.p.a. Nicht anwendbar ist die Garantie in folgenden Fällen:

- falls die Reparatur und/oder der Ersatz der defekten Teile in nicht autorisierten Servicezentren vorgenommen wird;
- falls der Defekt auf die Verwendung von Nichtoriginalersatzteilen zurückzuführen ist;
- falls der Käufer keine Originalersatzteile oder keine ausdrücklich in den Gebrauchs- und Wartungsanleitungen vorgeschriebenen Teile ins Produkt einbaut;
- falls das Produkt vom Käufer oder von Dritten umgebaut, repariert, auseinanderggebaut oder wie auch immer beschädigt wurde;
- falls substanzielle Änderungen ohne ausdrückliche Genehmigung vonseiten des IMER Kundendienstes vorgenommen wurden, die auf egal welche Weise zu Betriebsstörungen der Maschine beitragen;
- bei durch eine unsachgerechte Inbetriebnahme und einen zweckfremden Gebrauch der Maschine, durch die Nichteinhaltung der in den Gebrauchs- und Wartungsanleitungen erteilten Anweisungen oder durch das Versäumen der planmäßigen Wartungseingriffe verursachten Mängeln;
- bei Naturkatastrophen;
- bei normalem Verschleiß;
- bei durch die Verwendung ungeeigneter Kraftstoffe und Schmiermittel verursachten Schäden;
- bei durch eine nicht sachgerechte Schaltanlage, durch Störungen im Versorgungsnetz oder durch nicht den Anweisungen in den Gebrauchs- und Wartungsanleitungen entsprechenden Anschlüsse verursachten Schäden an den Elektrokomponenten.

Etwaige Streitfragen fallen unter die Zuständigkeit des Gerichtshofs Siena, Außenstelle Poggibonsi - Italien.

CONDICIONES DE GARANTIA

El servicio en garantía tiene que ser pedido al centro de asistencia Imer autorizado más cercano (la lista se puede pedir á todos nuestro revendedores y se encuentra en el sitio web www.imergroup.com en el área de Service); al momento de la petición de garantía el comprador tiene que comprobar la fecha de compra de la máquina.

Por garantía se entiende la reparación y/o la sustitución de los recambio que resulten defectuosos de fabricación.

Para todos los productos Imer International Spa el período de garantía es de un año de la fecha de compra de la máquina. Todas la reparaciones efectuadas en el período de garantía no interrumpen la garantía misma. La garantía incluye la reparación y/o sustitución de los materiales que tienen defectos de fabricación; todos los gastos de viaje para las reparaciones hecha en casa del cliente serán à cargo del cliente mismo.

Las intervenciones en garantía, también si están hecha en uno de nuestros centro de asistencia autorizada, tienen que ser aprobadas por los técnicos del Servicio Asistencia de Imer para autorizar la reparación misma.

La garantía no se puede aceptar en los casos siguientes:

- En el caso que la reparación y/o la sustitución de los ricambios que resulten defectosas sea hecha por un centro de asistencia non autorizado ;
- En el caso que el defecto haya sido provocado por el uso de recambios non originales;
- En el caso que el comprador haya utilizado accesorios non originales o que no estaban contemplados en el manual de uso y mantenimiento;
- En el caso que el producto sea modificado, reparado, desmontado por el comprador o terceros;
- En el caso de modificaciones sustanciales hechas sin aprobación del servicio asistencia Imer, que pueden influir en el mal funcionamiento de la máquina;
- En el caso de una incorrecta puesta en servicio de la máquina o de un uso non conforme; en el caso que no se respeten las normas indicadas en el manual de uso y mantenimiento o si no se hacen los mantenimientos programados;
- En el caso de calamidad natural;
- En el caso de normal desgaste;
- En el caso de daños provocados por el uso de combustibles y lubricantes non adecuados ;
- En el caso de daños a los componentes eléctricos provocados por una incorrecta instalación de la red eléctrica, en el caso de interferencias procedientes de la red eléctrica de alimentación o en el caso de conexión hecha de manera non-conforme al maual de uso y mantenimiento.

En el caso de controversias es competente el Foro de Siena – agencia de Poggibonsi – Italia

DICHIARAZIONE CE DI CONFORMITA'

(Direttiva , 2006/42/CE Allegato II, parte A 2000/14/CE Allegato II)

- DECLARATION CE DE CONFORMITE (Directive 2006/42/CE Annexe II, Chapitre A, 2000/14/CE Annexe II)
- EC DECLARATION OF CONFORMITY (Directive 2006/42/EC Annex II, sub A, 2000/14/CE Annex II)
- EG-KONFORMITÄTSEKTLÄRUNG (EG-Richtlinie ,2006/42/EG Anhang II, sub. A, 2000/14/EG Anhang II)
- DECLARACION "CE" DE CONFORMIDAD (Segùn la Directiva ,2006/42/CE Anexo II, sub. A, 2000/14/CE Anexo II)

Fabbricante e detentore del fascicolo tecnico: Fabricant et titulaire de la fiche technique: Manufacturer and holder of the technical file: Hersteller und Inhaber der technischen Unterlagen: Fabricante y el titular del expediente técnico:	IMER International S.p.A	
Indirizzo - Adresse - Address - Adresse - Direcció :	Loc. Salceto, 53- 55 - (53036) Poggibonsi - Siena - Italy	
Dichiara che il prodotto - Déclare ci-après que la machine - Herewith declares that the machine - Erklärt hiermit daß machine - Declaramos que el producto		
INTONACATRICE: (Allegato 1 Punto 13 Direttiva 2000/14/CE) GUNTEUSE : (L'annexe 1 du Paragraphe 13 la Directive 2000/14/CE) PLASTERING MACHINE: (Annex 1 Paragraph 13 Directive 2000/14/EC) VERPUTZMASCHINE: (Anhang 1 Absatz 13 der Richtlinie 2000/14/EG) REVOCADORA: (Anexo 1 Párrafo 13 la Directiva 2000/14/CE)	SMALL 50 115V-60Hz	Parametro caratteristico-Paramètre caractéristique-Characteristic parameter Charakteristischen Parameter-Parámetro característico:
		Potenza netta installata-Puissance nette installée - Net installed power Installierte Nettoleistung - Potencia instalada neta:
		SMALL 50 115V-60Hz kW 1.5
- Matricola N°: - Numero de série: - Serial number: - Serie Nummer: - Numero de serie:		
- E' conforme ai requisiti delle Direttive 2006/42/CE e 2000/14/CE, ed alla legislazione nazionale che la traspone. - Est conforme aux dispositions de la Directive 2006/42/CE e 2000/14/CE, et aux législations nationales la transposant. - Complies with the provisions of the Directive 2006/42/EC and 2000/14/EC, and the regulations trasposing it into national law. - Konform ist den einschlägigen Bestimmungen der EG-Richtlinie , 2006/42/EG und 2000/14/EG, mit dem entsprechenden Rechtserl zur Umsetzung der Richtlinie ins nationale Recht. - Corresponde a las exigencias básicas de le directive , 2006/42/CE y 2000/14/CE, y la correspondiente transposición a la nacional.		
- E' conforme alle condizioni delle seguenti altre direttive: - Est conforme aux dispositions des Directives suivantes: - Complies with the provisions of the following other directives : - Konform ist mit den einschlägigen Bestimmungen folgender weiterer EG-Richtlinien : - Está, además, en conformidad con las exigencias de las siguientes directivas de la CEE:		2004/108/CE, 2006/95/CE
- Inoltre dichiara che sono state applicate le seguenti (parti/clausole di) norme armonizzate: - Et déclare par ailleurs que les suivants normes harmonisées ont été appliquées: - The following national technical standards and specifications have been used: - Das weiteren erklären wir, daß folgende harmonisierten Normen zur Anwendung gelangren: - Además declaramos que las siguientes normas armonizadas fueron aplicadas:		EN ISO 12100 EN 60204-1 EN 12001 EN ISO 3744
- Livello di potenza sonora misurato ; - Niveau de puissance sonore mesuré - Measured sound power level; - Gemessenem Schalleistungspegel - Nivel de potencia sonora medido		L_{WA}=83 dB(A)
- Livello di potenza sonora garantito - Niveau de puissance sonore garanti - Guaranteed sound power level - Garantiertem Schalleistungspegel - Nivel de potencia sonora garantizado		L_{WA}=86 dB(A)
- La procedura per il controllo di conformità utilizzata è in accordo all'Allegato V della 2000/14/CE. - La procédure utilisée pour le contrôle de la conformité est en accord avec l'annexe V de la directive 2000/14/CE. - The procedure used for the conformity test is in agreement with attachment V of European Directive 2000/14/EC. - Das angewandte Verfahren für die Konformitätskontrolle ist in Übereinstimmung mit Anlage V der Richtlinie 2000/14/EG - El control de conformidad se determina con arreglo al anexo V de la directiva 2000/14/CE.		

Poggibonsi (SI), 10/06/2014

IMER INTERNATIONAL S.p.a

DIRETTORE DI DIVISIONE - DIRÉCTEUR DE DIVISION - DIVISION DIRECTOR -
ABTEILUNGSLEITER - DIRECTOR DE LA DIVISION

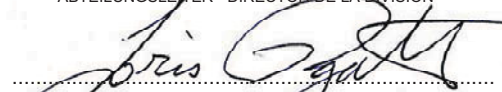
.....
(Ing. Loris Pagotto)